

2014/2015 .

«

», 10-11

- 1. : «+» .
) ; ?
) ;
) .
- 2. : «+» .
) ; ?
) ;
) ;
) .
- 3. : «+» .
 ?
) 0,1 ;
) 0,01 ;
) 0,001 ;
- 4. : «+» .
 :
) 750-860 ,
 ;
) 780-810 ,
 ;
) 200-600 ,
 ;
) 750-860 ,
 ;
- 5. : «+» .
 ,
 :
) ;
) ;
) ;
) .
- 6. : «+» .
 ?
) ;
) ;

) ;
) .

7. : «+» .

) ;
) ;
) ;
) .

: -

8.

) ;
) ;
) ;
) .

: 1. ____; 2. ____; 3. ____; 4. ____.

: «+» .

9.

) ;
) , , , ;
) , , , ;
) , , , ;
) , , , .

: «+» .

10.

) 530-580;
) 650-720;
) 900-1050;
) 1250-1300.

: «+» . ?

11.

) ;
) ;
) ;
) .

: «+» .

12.

?
) , , , ;
) , , , ;
) , , , ;
) , , , .

: «+» .

13.

?

) , , ;
) , , ;
) , , ;
)

14. : «+» .
) ;
) ;
) ;
) .
)

15. : «+» .
2 10 60 1 220 15 :
) ;
) ;
) , .

16. : «+» .
) ;
) ;
) ;
) .

17. : «+» .
) ;
) ;
) ;
) .

18. : «+» .
:
) ;
) ;
) ;
) .

19. : «+» .
) ;
) ;
) ;
) .

20. : «+» .
?

) ; - ;
) ;
) ;
)

21. : «+» . :
) ;
) ;
) ;

22. : «+» .
 :
) ;
) ;
) ;
)

23. : «+» ? .
) ;
) ;
) , ;

24. : «+» .
) ;
) ;
) ;
) .

25. : «+» 25+0,2 .
 , :

-) 25,3;
-) 25,2;
-) 24,8;
-) 25,1.

26. : «+» 1 :

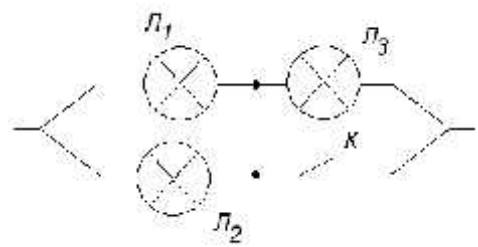

) ;
) ;
) .

27.

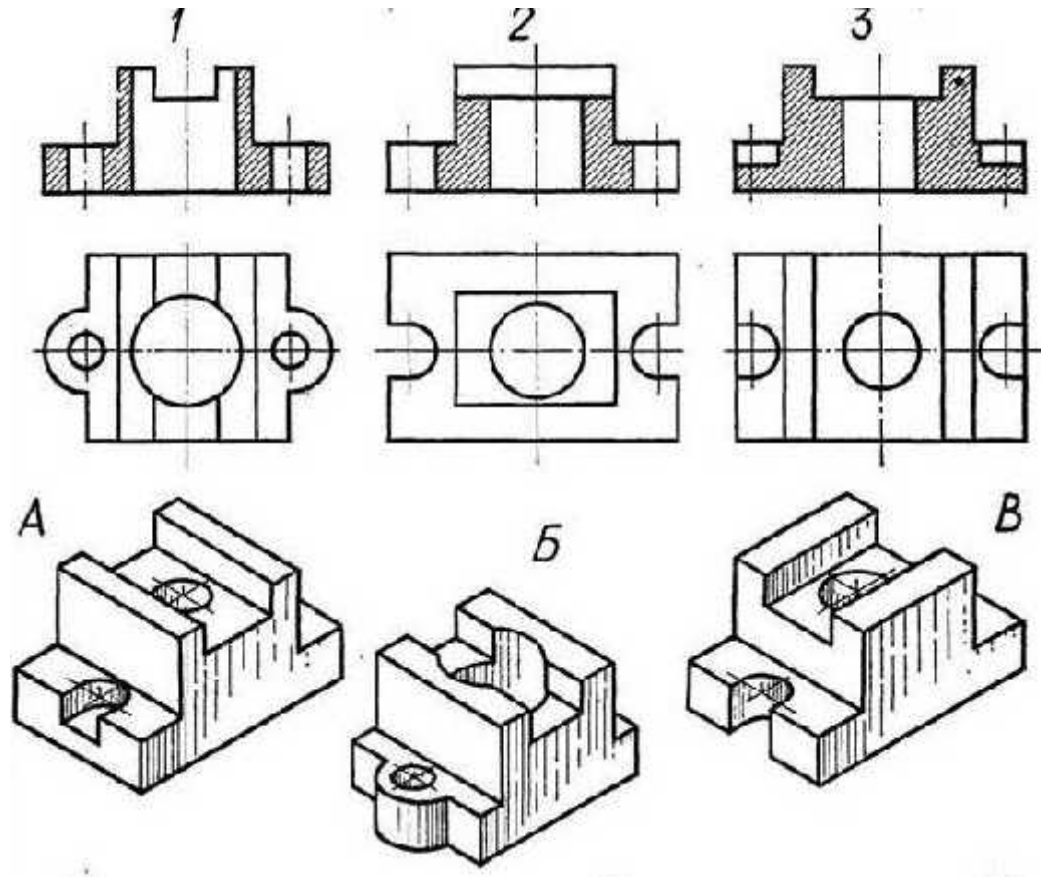

: 1. ___; 2. ___; 3. ___.

28. : «+»

) ;
) ;
) ;
) .

29. : «+»

) ;
) ;
) ;
) .

30. : «+»

) ;
) ;
) ;
) .

31. : «+» .
, , :
) ;
) ;
) ;
) .

32. : «+» .
:

) ;
) ;
) ;
) ;
) .

33. : «+» .
?

) - ;
) - ;
) - ;
) - ;
) - .

34. : «+» .
:

) ;
) ;
) ;
) ;
) ;
) .

35. : «+» .
:

) ;
) ;
) ;
) .