

« 7-11 » .

7 – 8

1. : ,

-) ;
-) ;
-) ;
-) .

2. , :

-) ;
-) ;
-) ;
-) .

3. : 44+0,2. , :

-) 44,3;
-) 43,7;
-) 44,5;
-) 44,2.

4. :



-) 33,0 ;) 34,0 ;
-) 34,3 ;) 33,4 .

5.

Технологические операции при вытачивании	
а	Отрезание готовой детали. Окончательная чистовая обработка
б	Подготовка заготовки и закрепление ее на станке
в	Вытачивание заготовки по чертежу
г	Проверка размеров по чертежу. Чистовая обработка заготовки
д	Разметка заготовки на станке и протачивание с припуском на обработку
е	Подготовка станка, инструментов

: _____, _____, _____, _____, _____, _____.

:

6.

, _____ :

-) _____ ;
-) _____ ;
-) _____ ;
-) _____ ;

:

7.

?

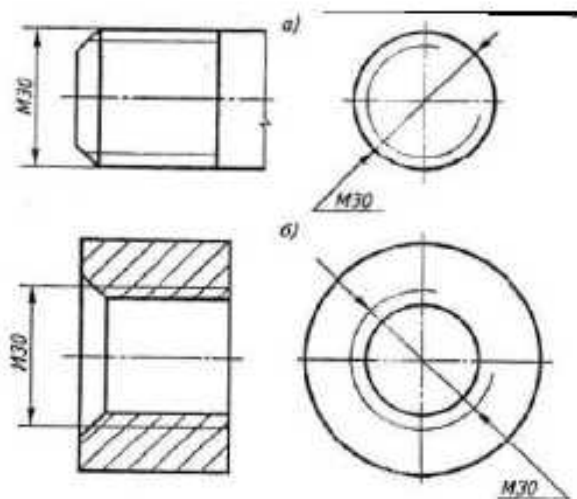

8.-

:

- , _____ , _____
-) _____ ;) _____ ;
-) _____ ;) _____ ;

9.

№п/п	Действия при оклейке помещения обоями
1	Подобрать цвет и рисунок обоев.
2	Нарезать куски обоев длиной, равной высоте стен (отмерить и отрезать первый кусок; приложить полотно обоев, состыковать рисунок и отрезать следующий кусок и т. д.).
3	Выровнять промазанное клеем полотно по вертикальной линии, прижать к стене и пригладить сухой тканью и шпателем.
4	Отметить с помощью отвеса вертикальную линию на расстоянии ширины обоев от угла комнаты.
5	Подсчитать, сколько рулонов обоев потребуется.
6	Положить полотно на пол лицевой стороной вниз и промазать клеем.
7	Последнее полотно для угла должно закрыть незаклеенную часть смежной стены не более чем на 15-30 мм.
8	Не открывать окна в помещении непосредственно после оклейки.
9	Перед оклейкой стен выключатели и розетки снять и оклейку производить при выключенной электросети.

: _____; _____; _____; _____; _____; _____; _____; _____; _____.

10.

Вид деятельности		Этап проектирования	
1	Сбор, изучение и обработка информации по теме проекта	А	Конструкторский
2	Составление конструкторской документации	Б	Заключительный
3	Отработка навыков выполнения технологических операций	В	Технологический
4	Подготовка и проведение презентации проекта	Г	Поисковый

: 1 _____; 2 _____; 3 _____; 4 _____

+ _____ :

11.

- _____ ?

12.

13.

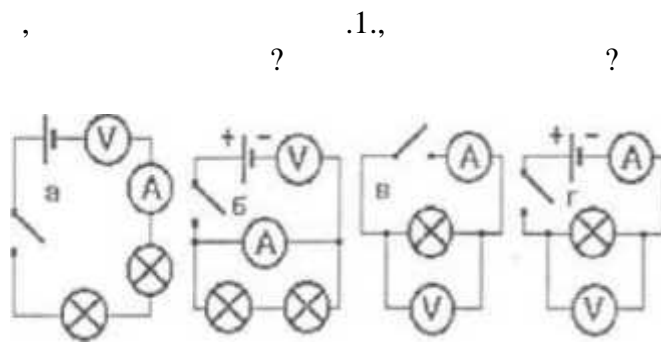

.1.

14.

. 2.
30

· ;
 · ;
 · ?
 · ()



.2.

15.

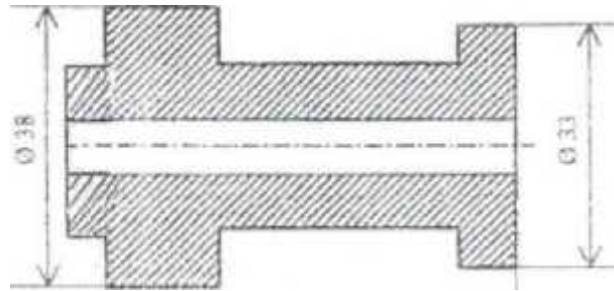

16.

· ;
 · ;
 · ;
 ·

17.

· ;
 · ;
 · ;
 ·

18.

.
. .
. .
. .

;
;

:

;

.

+

:

19.

:

.
. .
. .
. .

;

;

;

.

+

:

20.

:

.
. .
. .

;

-

;

.

+

:

21.

?

.
. .
. .

,

;

;

.

+

:

22.

-

:

.
. .
. .
. .

;

;

;

.

+

:

23.

:

.
. .
. .
. .

;

;

;

.

+

:

24.

:

.
. .
. .

;

;

.

25.

:

.

-

;

.

-

;

.

.