

1. : ( ).  
 • - ;  
 • - 1;  
 2. : 1 ;  
 0,5 ; 0,5 .  
 3. .



Рис. 1. Подставка для комнатных растений: 1 — ножка; 2 — рейка

- 
1. - .
2. - 40 40 210.
3. : , ±
- 1 , ±0,5 .

- 
1. 3. (S)-2 .
2. -30 90.
- 3.
4. ±0,5 .

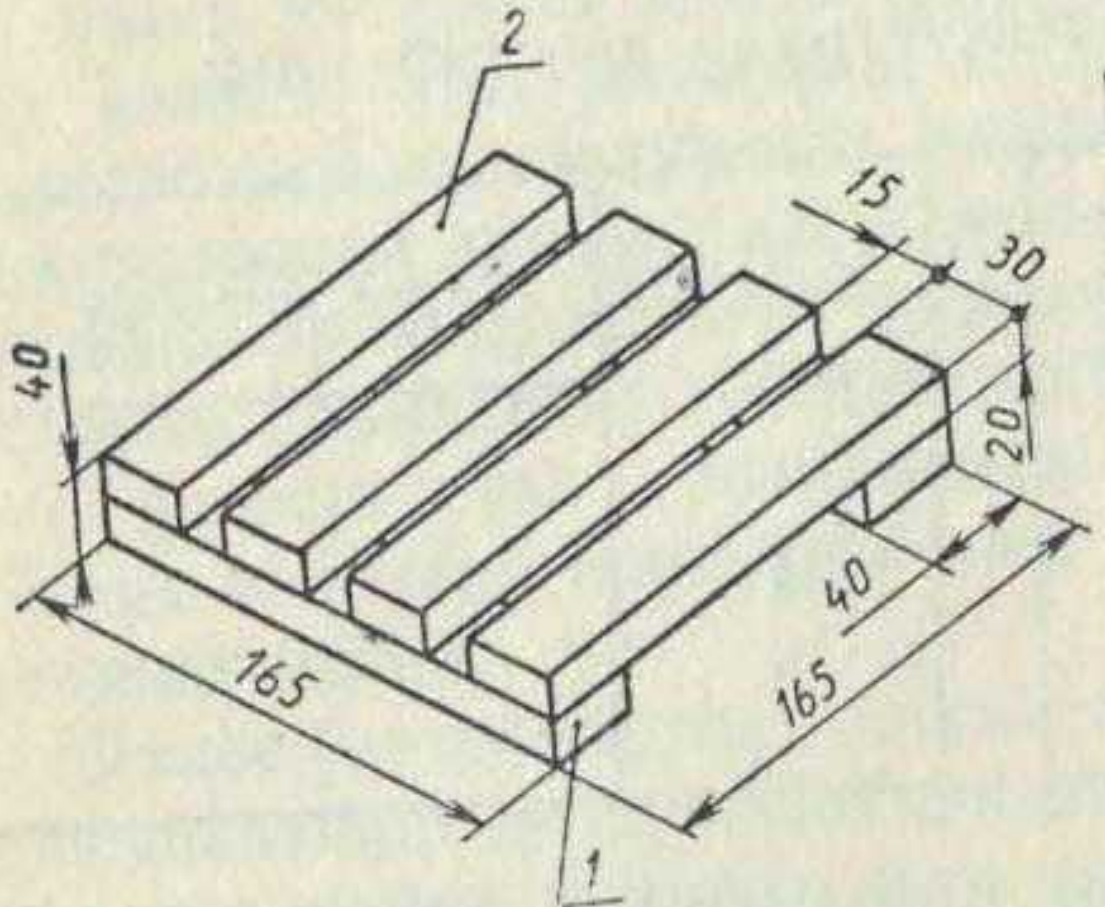