

Критерии оценивания творческого задания с развёрнутым ответом

Содержание верного ответа (допускаются близкие формулировки ответа)	Кол-во баллов	Кол-во баллов, выставленных жюри
1. Выполнение чертежа детали в соответствии с ГОСТ. <i>Примечание.</i> Если чертеж построен на 90 % правильно, можно поставить максимальные 4 балла (см. Рис. 1).	4 б.	
2. Материал изготовления: сталь	1 б.	
3. Название технологических операций: разметка, опилование, сверление, рубка, чистовая обработка. <i>Примечание.</i> Если перечислено 80 % технологических операций, можно поставить максимальные 2 балла.	2 б.	
4. Оборудование, инструменты и приспособления: слесарный верстак, слесарные тиски, губки-накладки, слесарная линейка, чертилка, кернер, молоток, циркуль, штангенциркуль, слесарная ножовка, зубило, плита напильники, сверлильный станок, защитные очки, ручные тисочки (крепёжные приспособления), сверла $\varnothing 5$ и $\varnothing 10$ мм, шлифовальная шкурка. <i>Примечание.</i> Если перечислено 80 % оборудования, инструментов и приспособлений, можно поставить максимальные 2 балла.	2 б.	
5. Вид отделки: чистовая обработка.	1 б.	
<i>Примечание.</i> Баллы не дробить.		
Итого:	10 б.	

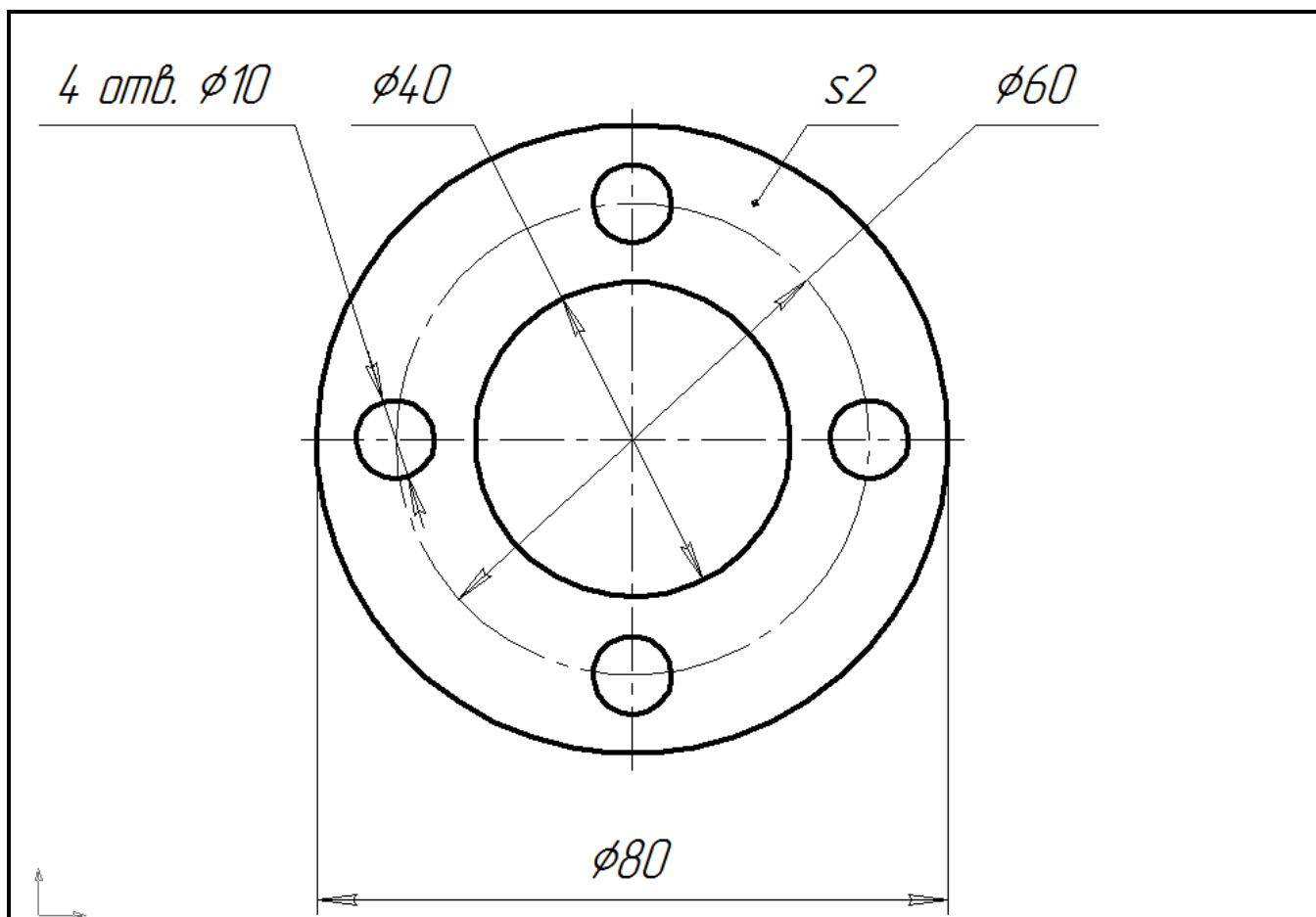

Чертил			Плоская деталь круглой формы	
Проверил				
Муниципальный э-п XIX ВОШ-2017			СтЗ	1 шт.

Рис. 1. Образец чертежа плоской детали круглой формы