

1. б), в),д)
2. д), в), а), г),б)
3. б)
4. в),г)
5. в),г)
6. б)
7. б)
8. Бронза-сплав меди и олова, латунь-сплав меди и цинка, медь-металл.
9. Пиление, сверление, точение, строгание, опилование, долбление, шлифование.
- 10.г)
- 11.г)
- 12.Сварка и сборка.
- 13.Основную часть электрической энергии люди получают с помощью тепловых электростанций, где сжигается углеродосодержащее топливо: каменный уголь, газ, продукты нефти и возникает парниковый эффект, изменяющий климат планеты.
- 14.R/2 15.

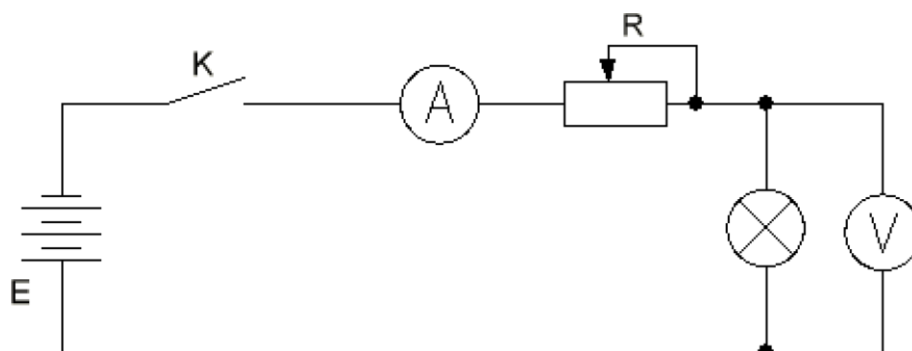

- 16.2)
- 17.а)
- 18.б)
- 19.Создание нового в области техники и технологий.
- 20.б),г)
- 21.Дизайн
- 22.ж), а), г), е), б),д),в)
- 23.в),г)
- 24.г)
- 25.На поисково-исследовательском этапе
- 26.Критерии оценивания творческого задания с развёрнутым ответом

<b>Содержание верного ответа (допускаются иные формулировки ответа)</b>	<b>К-во баллов</b>	<b>К-во баллов, выставленных жюри</b>
<p>1. Выполнение эскиза изделия: – выполнение эскиза в М1:1;</p> <ul style="list-style-type: none"> <li>- указание на эскизе штрих-пунктирной (осевой) линии;</li> <li>- указание на эскизе габаритных размеров (длины, диаметров, размера шипа и других размеров).</li> </ul>	<b>2 б.</b>	
<p>2. Материал изготовления: сосна, ель, береза, липа, осина</p>	<b>1 б.</b>	
<p>3. Оборудование, на котором будет изготовлено данное изделие – токарный станок по обработке древесины</p>	<b>1 б.</b>	
<p>4. Название технологических операций: разметка, пиление, строгание, точение, опиливание, чистовая обработка, декоративная отделка</p>	<b>2 б.</b>	
<p>5. Инструменты и приспособления, необходимые для изготовления данного изделия: столярный верстак, защитные очки, линейка, шило, кернер, молоток, киянка, ножовка по дереву, рубанок, крепежное приспособление (патрон-стакан), центр задней бабки, вазилин, стамески (полукруглая, косая), штангенциркуль, напильники, шлифовальная шкурка, брусок для выжигания трением.</p> <p><b>Примечание. Если перечислено около 90% инструментов и приспособлений ставить 2 балла.</b></p>	<b>2 б.</b>	
<p>6. Вид отделки: чистовая обработка, выжигание трением, декоративные проточки</p>	<b>1 б.</b>	
<p>7. Дизайн готового изделия</p>	<b>1 б.</b>	
<p><b>Примечание. Баллы не дробить</b></p>		
<p style="text-align: right;"><b>Итого:</b></p>	<b>10 б.</b>	