

**Муниципальный этап Всероссийской олимпиады школьников по технологии**

**2017/18 учебный год**

**8–9 класс**

**Тестовые задания**

**Номинация «Культура дома и художественно-декоративное творчество»**

**Инструкция для обучающейся**

1. Тестовые задания обеспечивают возможность объективной оценки Ваших знаний и умений в баллах по единым критериям.
2. До начала выполнения тестового задания внимательно прочитайте полностью задание.
3. Выполняйте задания в предложенной последовательности.
4. Не задерживайтесь слишком долго, если не сможете выполнить определенное задание, переходите к следующему, лучше вернуться к нему в конце, если останется время.
5. В тестовом задании с выбором может быть один или несколько правильных ответов. Знак «+» или «V» поставьте напротив правильного ответа.
6. Тестовое задание считается выполненным, если в нём отмечены или записаны все правильные ответы и не отмечено ни одного неправильного ответа.
7. За каждое правильно выполненное тестовое задание участник конкурса получает 1 балл, если неправильно выполнено – 0 баллов.
8. За теоретический тур максимально можно получить 35 баллов.
9. Приступайте к выполнению задания.

**Желаем удачи!**

Отметьте знаком + правильный ответ.

**1. Калорийность характеризует:**

1.  вкусовые свойства продукта
2.  доброкачественность продукта
3.  энергетическую ценность продукта

**2. Напишите название витамина, который повышает сопротивление организма к инфекционным заболеваниям.**

.....

**3. Установите соответствие.**

**В каких овощах содержится наибольшее количество указанных веществ?**

- |              |              |
|--------------|--------------|
| А. Свёкла    | 1. Крахмал   |
| Б. Капуста   | 2. Каротин   |
| В. Морковь   | 3. Сахар     |
| Г. Картофель | 4. Витамин С |

А – .....; Б – .....; В – .....; Г – .....

Отметьте знаком + правильные ответы.

**4. Для изготовления песочного теста используются следующие продукты:**

1.  мука
2.  дрожжи
3.  яйцо
4.  сахар
5.  сода, гашённая уксусом
6.  маргарин либо сливочное масло
7.  растительное масло
8.  кефир

Отметьте знаком + правильные ответы.

**5. Из предложенного перечня товаров богаты белками**

1.  рыба
2.  курица
3.  яблоки
4.  груши
5.  бобовые
6.  говядина
7.  капуста
8.  орешки
9.  морковь
10.  молоко

Отметьте знаком + правильные ответы.

**6. Причинами поломки иглы могут быть:**

1.  тупая игла
2.  погнутая игла
3.  игла вставлена не до упора
4.  номер иглы не соответствует толщине нити

Отметьте знаком + правильный ответ.

**7. Какое из переплетений ткани будет обладать большей воздухопроницаемостью?**

1.  полотняное

- 2.  поливинилхлоридное
- 3.  асбестовое

Отметьте знаком + правильные ответы.

**8. Природный цвет волокон шерсти бывает:**

- 1.  белый
- 2.  чёрный
- 3.  оранжевый
- 4.  серый
- 5.  коричневый

**9. Определите по рисунку:**

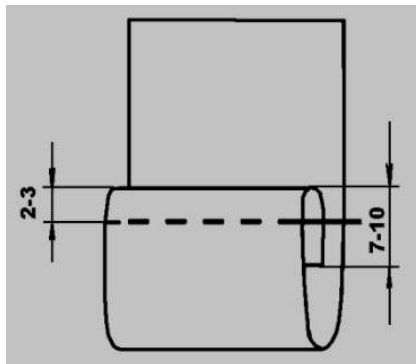

- 1. Вид шва: .....
- 2. Название шва: .....
- 3. Для каких технологических операций его применяют: .....

Отметьте знаком + правильный ответ.

**10. Каким бывает моделирование одежды?**

- 1.  художественное и техническое
- 2.  специальное и техническое
- 3.  творческое и графическое

Отметьте знаком + правильный ответ.

**11. На переднем полотнище юбки по линии талии располагаются вытачки**

- 1.  длинные, узкие
- 2.  короткие, узкие
- 3.  короткие, широкие

Отметьте знаком + правильный ответ.

**12. Какой размерный признак необходим для расчёта ширины основы платья?**

- 1.  полуобхват бедер
- 2.  полуобхват талии
- 3.  полуобхват груди

**13. Укажите юбку с группой односторонних складок. ....**

1.	2.
----	----

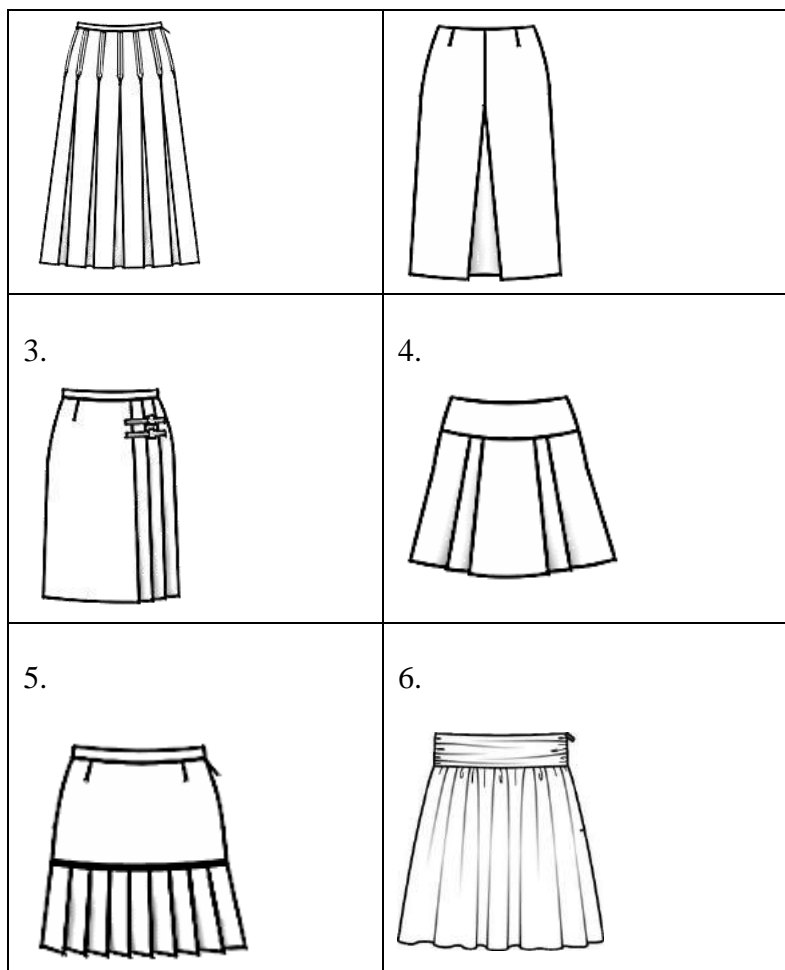

**14. Рассчитайте, какой расход ткани потребуется на раскрой платья прямого силуэта с длинным рукавом для размера фигуры 44–46 и длиной изделия – 105 см, длиной рукава – 65см.**

.....  
*Отметьте знаком + правильный ответ.*

**15. Чем в старину вышивали одежду знати?**

- 1.  хлопком, золотом
- 2.  жемчугом, золотом
- 3.  шерстью, золотом

*Отметьте знаком + все правильные ответы.*

**16. Прямыми ручными стежками выполняют строчки:**

- 1.  сметочные
- 2.  обметочные
- 3.  копировальные
- 4.  подшивочные
- 5.  для образования сборок

*Отметьте знаком + все правильные ответы.*

**17. Проставьте цифрами правильную последовательность выполнения творческого проекта.**

- 1.  предварительный подсчёт себестоимости
- 2.  составление технологической последовательности изготовления изделия
- 3.  разработка эскиза изделия

4.  обоснования выбора
5.  выбор темы проекта и обсуждение его с учителем
6.  изготовление изделия
7.  подбор материалов для выполнения проекта
8.  оформление проекта и подготовка его к защите

Отметьте знаком + все правильные ответы.

**18. При раскрое изделия необходимо учитывать:**

1.  расположение рисунка на ткани
2.  направление нитей основы
3.  ширину ткани
4.  величину припусков на швы
5.  направление ворса

Отметьте знаком + все правильные ответы.

**19. Какой из перечисленных объектов может быть назван наноструктурой?**

1.  маковое зерно
2.  вязальный крючок
3.  молекула полиэтилена
4.  туфелька Дюймовочки

Отметьте знаком + правильный ответ.

**20. Напряжение электрической сети переменного тока измеряют в**

1.  амперах
2.  фарадах
3.  герцах
4.  вольтах
5.  ваттах

**21. Какая лампа будет светить ярче?**

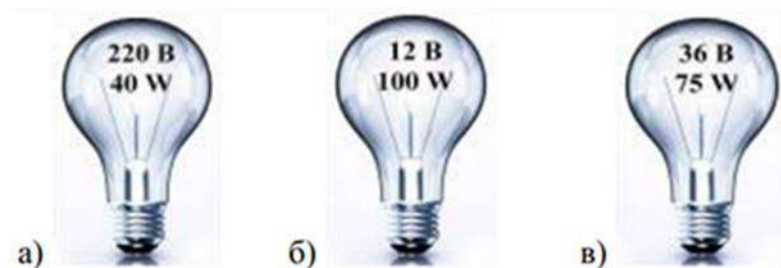

.....

Отметьте знаком + правильные ответы.

**22. На расширении рынка сбыта продукции сказываются такие факторы производства, как:**

1.  улучшение организации производства
2.  повышение уровня автоматизации
3.  улучшение качества продукции
4.  уменьшение цены
5.  повышение квалификации работников

Отметьте знаком + правильный ответ.

**23. Украшение из ткани в верхней части дверных и оконных проемов называется**

1.  штора
2.  карниз

3.  ламбрекен

4.  занавеска

**24. Установите соответствие между представленными на эскизах силуэтами одежды и временными периодами моды.**



а

б

в

в

1. 1900 год	
2. 1920 год	
3. 1940 год	
4. 1960 год	

**25. Творческое задание.** Вам предложена выкройка изделия:

1. Выполните эскиз изделия, согласно деталям кроя (вид спереди и вид сзади).

2. Сделайте описание модели платья по эскизу.

3. Дайте рекомендации по волокистому составу ткани для изготовления этой модели и возможным элементам отделки.

Детали кроя платья	Эскиз(вид спереди)	Эскиз(вид сзади)

Описание модели:

Назначение \_\_\_\_\_

Силуэт \_\_\_\_\_

Детали \_\_\_\_\_

Цвет \_\_\_\_\_

Отделка \_\_\_\_\_

Ткани \_\_\_\_\_

**Карта пооперационного контроля к творческому заданию**

№ п/п	Контролируемые параметры	Баллы	Баллы по факту
1.	Эскиз платья в цвете	3	
2.	Описание модели платья по эскизу	3	
3.	Выбор декоративной отделки	3	
4.	Выбор ткани	2	
	Итого баллов:	11	