

« ,7 , »

- 2 (120).

:

1. (.1).

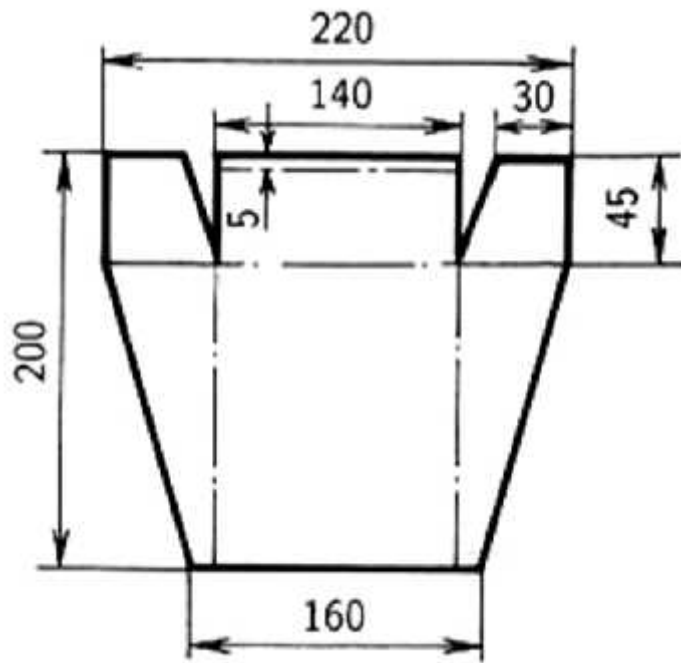

.1.

_____ :

1. - 1 .
2. -
3. 220 240 .
4. ±0,5 .

, 7
« »

-2 (120). ±1 1
- 40.

/			
1.	(,)*	1	
2.	*	1	
3.	*	1	
4.		10	
5.	:	25	
	- ;	5	
	-	5	
	- ;	10	
	-	5	
6.	*	1	
7.	- 120 *	1	
	:	40	

(*)

: _____

: _____

« ,7 , »

- 2 (120).

« »

:

- 1) « ».
- 2) , .
- 3) ().



. 1.

_____ :

- 1. - 1 .
- 2. - .
- 3. 100*100*6 .
- 4. ± 1 .

,7
« »

-2 (120). ± 1 1 .
- 40.

/			
1.	(,)*	1	
2.	*	1	
3.	.*	1	
4.		10	
5.	:	20	
	-	5	
	-	10	
	-	5	
6.		5	
7.	*	1	
8.	- 120 *	1	
	:	40	

(*)

:

:
