

2. Критерии оценки практической работы.

Максимальное количество баллов за практические задания – **40 баллов**

2.1 Карта контроля практического задания «Составление технологической карты изготовления крючка».

Для удобства подсчета результатов практического задания за каждый правильно выполненный ответ при заполнении пунктов технологической карты участник конкурса получает **2 балла**.

За выполнение задания по составлению технологической карты участник конкурса получает – **18 баллов**.

Технологическая карта
Изделие «Крючок»

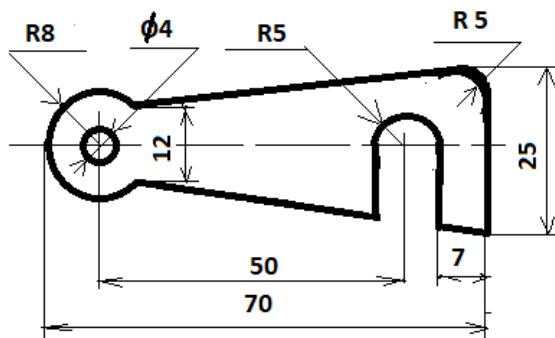

Материал:

Сталь S – 1,1 -1,5мм

Дюралюминий - 2-3 мм.

№ П/П	Содержание работ.	Эскиз	Инструмент оборудование
1	Выбрать и выровнять заготовку, убрать заусенцы.		Молоток, напильник
2	Разметить и обработать базовую поверхность		Линейка, чертилка, напильник
3	Разметить центры дуг и отверстий		Линейка, чертилка, керн, молоток.

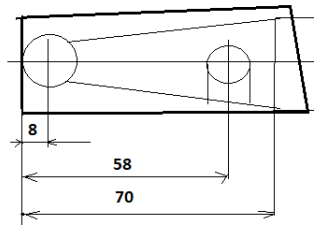
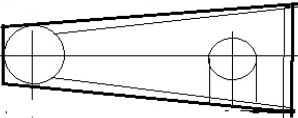
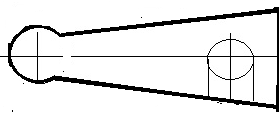
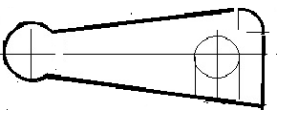
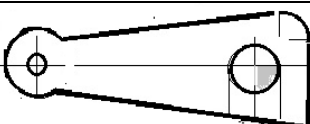
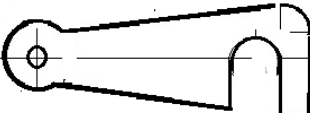
4	Разметить заготовку по размерам чертежа.		Линейка, чертилка, керн, молоток, циркуль, штангенциркуль.
5	Выполнить черновую обработку заготовки сохраняя размеры.		Зубило, слесарная ножовка, напильник, молоток.
6	Выполнить чистовую обработку по размерам чертежа.		Набор напильников, линейка, штангенциркуль
7	Разметить и обработать верхний угол R5 (Радиус 5 мм)		Керн, линейка, циркуль Молоток, штангенциркуль, напильник
8	Просверлить отверстия Диаметр 4 и 10 мм		Сверла диаметром 4 мм, 10 мм, НСС.
9	Выполнить паз и обработать деталь по размерам чертежа, убрать заусенцы.		Слесарная ножовка, зубило, молоток, напильник.

2.2 Карта контроля практического задания «Изделие «Крючок»

№	Критерии оценки	Кол-во баллов	Фактическое кол-во баллов
1.	Наличие рабочей формы	2	
2.	Соблюдение правил техники безопасности	4	
3.	Соблюдение порядка на рабочем месте, культуры труда	2	
4.	Технология изготовления изделия:		
	разметка заготовки	4	
	соблюдение технологической последовательности изготовления	3	
	правильность выполнения технологических операций	3	
5.	Качество готового изделия	4	
	Итого	22	

