

**Муниципальный этап
всероссийской олимпиады школьников по технологии
(номинация «Техника и техническое творчество»)
в 2020-2021 учебном году**

Практический тур

Ручная деревообработка. 10-11 класс

Время выполнения – 150 минут
Максимальное количество баллов – 40

Детская скамейка

Задание:

1. Сконструировать и разработать чертеж изделия.*
2. Разработать технологическую карту.
3. Представить возможный вариант декоративной отделки изделия в форме рисунка на формате А4.

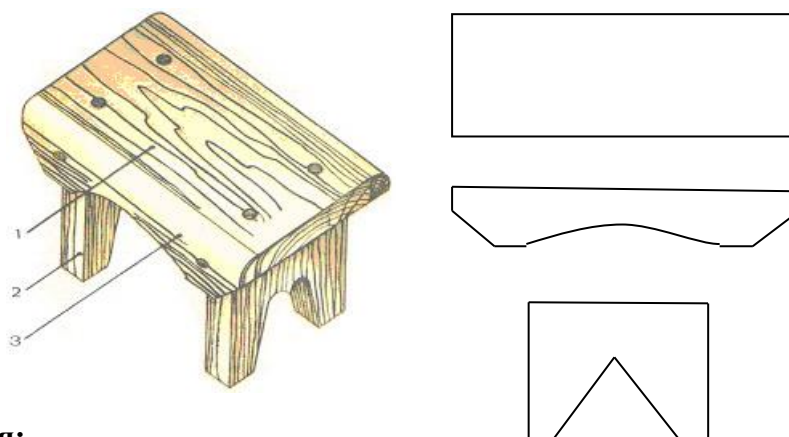

Технические условия:

1. *Чертеж рамки:*
 - М 1:1; М 1:2;
 - внутренний размер рамки 95x145 мм.
2. Материал изготовления – доска 1200x180(200)x20(25) мм.
3. Форму изделия продумать с учетом оригинальности, функциональных возможностей и конструктивных особенностей.
4. Предельные отклонения внутренних размеров готового изделия: ± 1 мм.
5. Декоративная отделка (изменение формы, выпиливание, выжигание, роспись).

№ п/п	Критерии оценки	Количество баллов	Номер и Ф.И.О участника
1.	Выполнение чертежа	10 баллов	
2.	Технологическая карта - правильная последовательность операций и переходов - правильное именование операций и переходов - качество и понятность эскизов в каждом пункте - полнота и правильность выбора инструмента - полнота и правильность выбора оснастки - полнота и законченность технологического процесса	20 балла (4 б.) (4 б.) (2 б.) (3 б.) (3 б.) (4 б.)	
3	Декоративная отделка готового изделия	10 балла	
	Итого:	40 баллов	

Образец оформления технологической карты



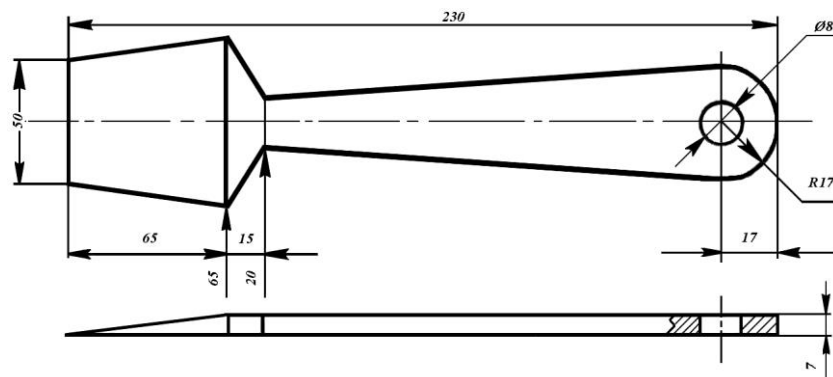

ТЕХНОЛОГИЧЕСКАЯ КАРТА

На изготовление Лопатки

Эскиз изделия

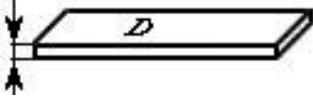
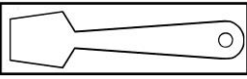

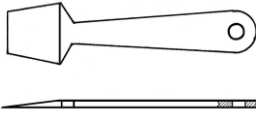
№ опера-	№ пере-	Наименование операций и переходов	Эскиз обработки	Оборудование и приспособления	Инструменты	
					рабочий	измер.
1	2	3	4	5	6	7
1	1	Выбрать заготовку размерами 230×65×7 с припуском на обработку		Станок ФПШ-5М, верстак столлярный	Ножовка по дереву	Линейка угольник
2	1	Строгать базовую пластину А		Верстак столлярный	Рубанок, полуфуганок	Линейка
	2	Строгать базовую кромку В под углом 90° к пластине А		Верстак столлярный	Рубанок, полуфуганок	Линейка угольник
	3	Строгать кромку С на расстоянии 65 мм от кромки В под углом 90° к пластине А		Верстак столлярный	Рубанок, полуфуганок	Линейка угольник рейсмус
	4	Разметить заготовку по толщине S=7		Верстак столлярный		Линейка угольник рейсмус
Лист №					1	

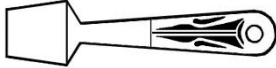
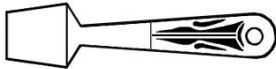
1	2	3	4	5	6	7
	5	Строгать обратную пластину размер 7 мм		Верстак столярный	Рубанок, полуфуганок	Линейка угольник
	6	Разметить заготовку по шаблону		Верстак столярный	шаблон	-
	7	Обработать заготовку по линиям разметки		Верстак столярный	Стамеска, нож	-
	8	Строгать скос		Верстак столярный	Рубанок	-
3	1	Сверлить в ручке отверстие Ø 8 мм		Станок сверлильный НС-12	Сверло Ø8	-
4	1	Шлифовать изделие		Верстак столярный	Шкурка шлифовальная	-
	2	Нанести на ручку рисунок		Верстак столярный	Карандаш, кисти	-
	3	Покрыть поверхность ручки лаком		Верстак столярный	Кисть, тампон	-
	4	Контроль изделия				
				Разработал:	Указывается шифр участника	
				Проверил:		
				Лист №	2	