

Практическая работа по механической обработке древесины
Номинация «Техника, технологии и техническое творчество»

Вариант 1

Ручка для стамески

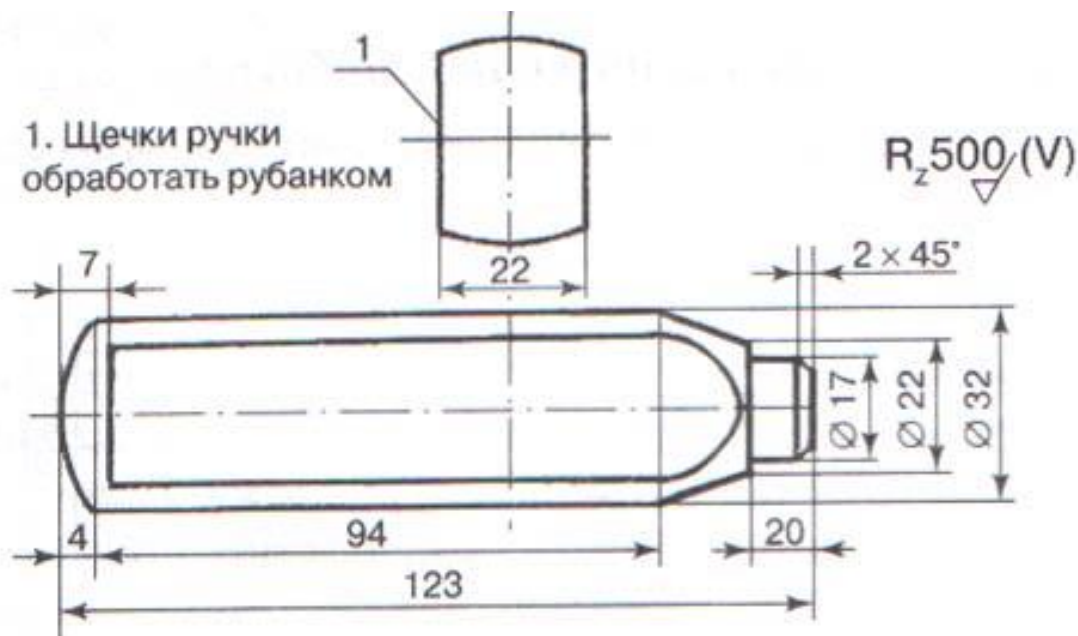

Технические условия

1. Составьте технологическую карту на предложенное изделие
2. Выполните изделие, изображенное на чертеже.
3. Материал изготовления брусок древесины 165x45x45мм.

Оценочная таблица

№	Наименование критерия	Количество баллов
1	Составление технологической карты	8 Баллов
2	Планирование процесса изготовления изделия	12 Баллов
3	Точность обработки	6 Баллов
4	Выполнение приемов труда	8 Баллов
5	Организация рабочего места Соблюдение правил безопасности	6 Баллов
	Итого	40 баллов

Вариант 2

Шаблон для проверки углов заточки инструментов
Изготовьте изделие в соответствии с техническими условиями

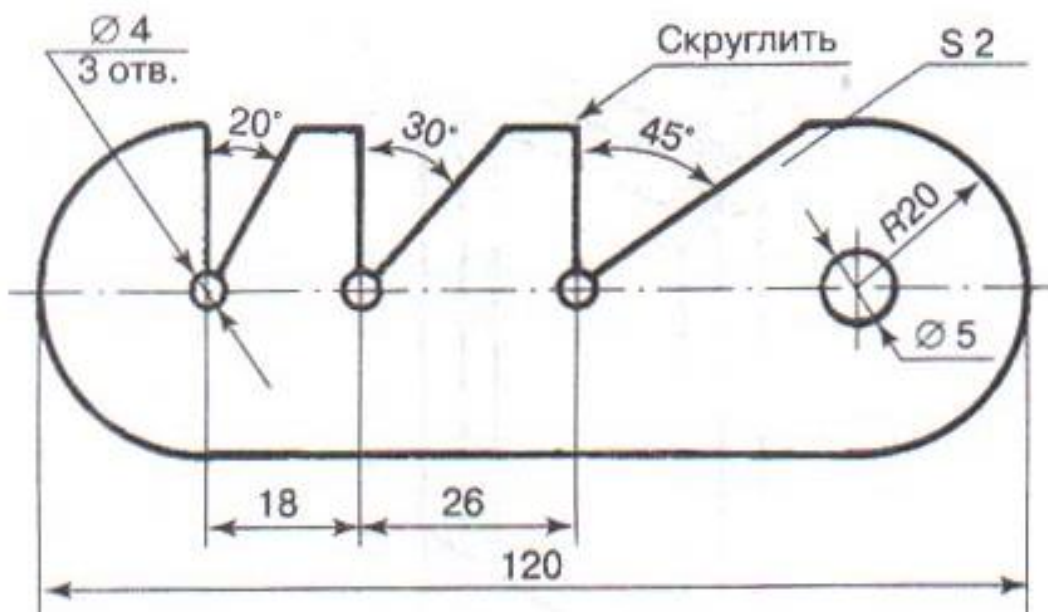

Технические условия

1. Выполните изделие изображенное на чертеже.
2. Изделие состоит из одной детали.
3. Материал изготовления - заготовка 130x35x1,5 мм, материал - Ст3.
4. Выполнить чистовую финишную обработку плоскостей и кромок.

Оценочная таблица

№	Наименование критерия	Количество баллов
1	Планирование процесса изготовления изделия	8 Баллов
2	Точность обработки	12 Баллов
3	Организация рабочего места	6 Баллов
4	Выполнение приемов труда	8 Баллов
5	Соблюдение правил безопасности	6 Баллов
	Итого	40 баллов

Практическая работа по ручной обработке древесины
Номинация «Техника, технологии и техническое творчество»

Вариант 3
Кухонная вилка

Изготовьте изделие в соответствии с техническими условиями

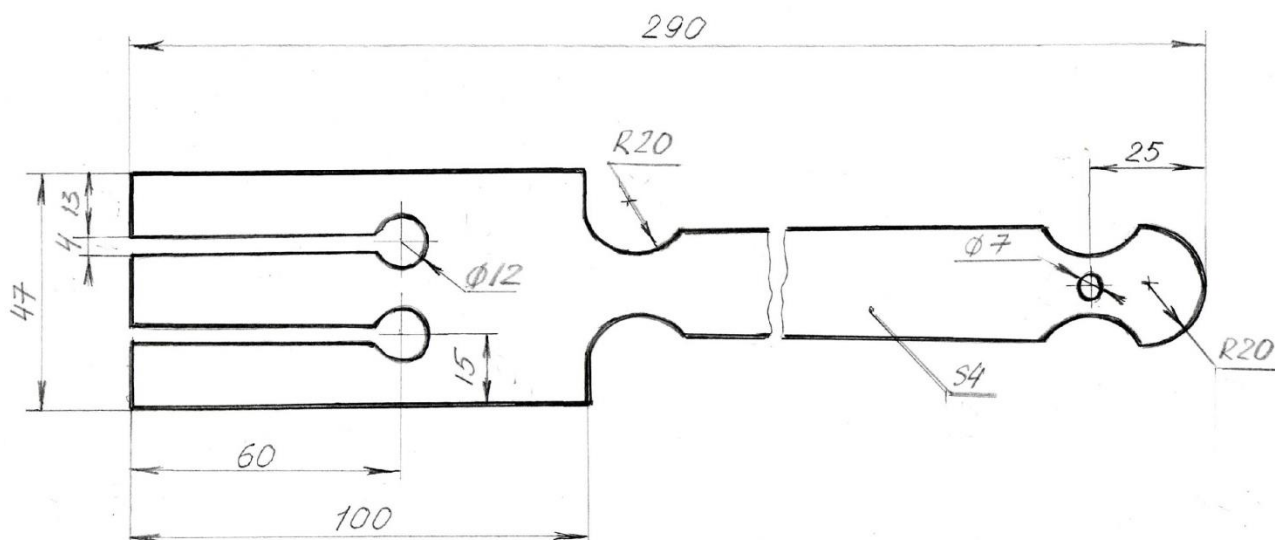

Технические условия

1. Выполните изделие, изображенное на чертеже.
2. Изделие состоит из одной детали.
3. Материал изготовления фанера 320x90x4мм.
4. Выполните художественную отделку изделия.

Оценочная таблица

№	Наименование критерия	Количество баллов
1	Планирование процесса изготовления изделия	4 Баллов
2	Точность обработки	12 Баллов
3	Организация рабочего места	4 Баллов
4	Выполнение приемов труда	8 Баллов
5	Соблюдение правил безопасности	4 Баллов
6	Выполнение художественной отделки изделия	8 Баллов
	Итого	40 баллов