

Всероссийская олимпиада по технологии
Муниципальный этап

Номинация «Культура дома, дизайн и технологии»

8 класс

(Тестовые задания 1-15 оцениваются в 1 балл, задание 16 – в 10 баллов)

1. Вставьте пропущенное слово:

Технология - это человеческая _____, направленная на преобразование вещества, энергии, информации и изучение этих процессов для удовлетворения потребностей людей.

2. Укажите правильный ответ.

К столовым приборам индивидуального пользования относятся:

- а) ложка для салата;
- б) вилочка лимонная;
- в) ложка разливательная.
- г) ложка.

3. О каком витамине идет речь?

Это жирорастворимое вещество, необходимое для минерального баланса в организме. Помогает поддерживать здоровье костей, сохраняет их крепкими и сильными. Отвечает за здоровые десна, зубы, мышцы. Необходим для поддержания работы сердечно-сосудистой системы, помогает предотвратить деменцию и улучшить работу мозга.

Ответ: _____

4. При помоле какого зерна получают манную крупу?

- а) овса;
- б) ячменя;
- в) пшеницы;
- г) гречихи.

5. Выберите правильный ответ.

Как называется процесс размягчения овощей в небольшом количестве воды?

- а) жарение;
- б) тушение;
- в) бланширование;
- г) запекание.

6. Что добавляют в заправку для придания шам густоты и вязкости?

Ответ: _____

7. Верны ли следующие утверждения?

Утверждение	Да	Нет
1. Льняные ткани практически не мнутся		
2. Сырьем для хлопчатобумажных тканей являются листья растения		
3. Хлопок выращивают в странах с теплым климатом		
4. Гигроскопичность - это технологическое свойство материала		

8. Нарисуйте схему саржевого переплетения:

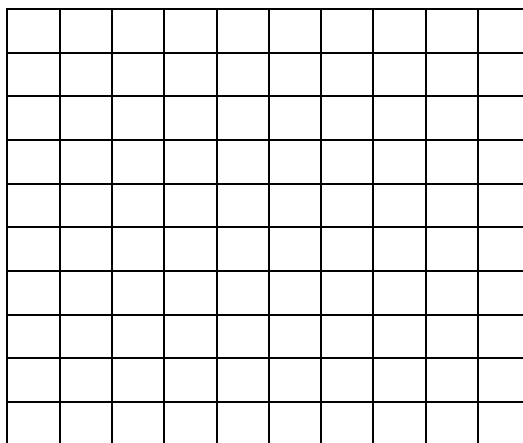

9. Решите задачу.

Рассчитайте расход ткани на юбку 46 размера, если ширина ткани 90 см. Юбка на поясе. Длина юбки 60 см.

Выберите наиболее точный ответ.

- а) 140 см;
- б) 130 см;
- в) 120 см;
- г) 110 см.

10. Укажите, на каком рисунке представлена городецкая роспись:

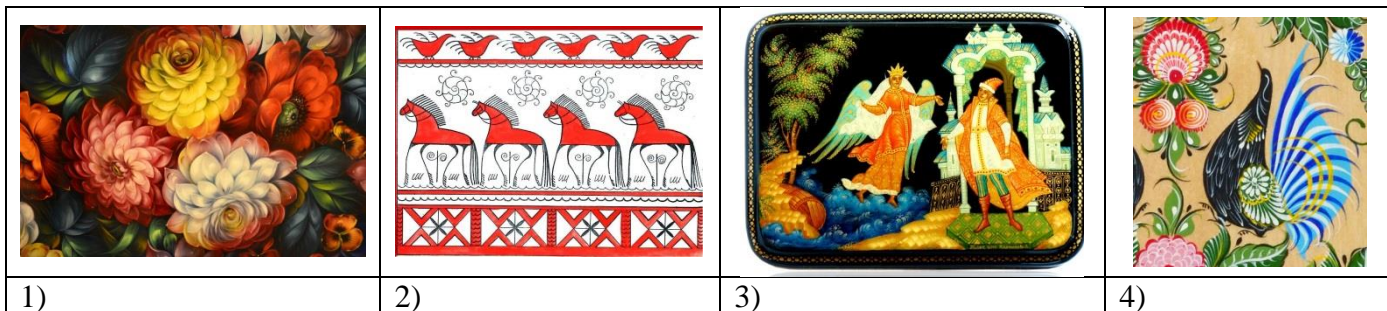

- а) на 1;
- б) на 2;
- в) на 3;
- г) на 4;
- д) ни на одном.

11. Впишите в пустые клетки название популярного стиля молодежной одежды.

			Т					Ы	
--	--	--	---	--	--	--	--	---	--

12. Выберите правильный ответ:

Лампа накаливания светит за счет:

- а) электромагнитного излучения высокой частоты;
- б) электромагнитного излучения низкой частоты;
- в) ионизации газа в объеме лампы;
- г) излучения света раскаленной вольфрамовой нитью.

13. Выберите правильный ответ решения задачи:

Семья тратит на питание в месяц 40 % своих общих доходов, а на одежду на 10 000 рублей больше. Сколько потратила семья на питание и одежду в ноябре 2020 года, если ее доход составил 75 000 рублей?

- а) 25 000 руб.;
- б) 20 000 руб.;
- в) 40 000 руб.;
- г) 30 000 руб..

14. О какой профессии идет речь?

Продает цветы и декоративные растения, составляет букеты, создает цветочные аранжировки из органических и неорганических материалов для особых случаев и мероприятий, которые предусматривают цветочные композиции.

Ответ: _____

15. Определите по чертежу габаритные размеры детали

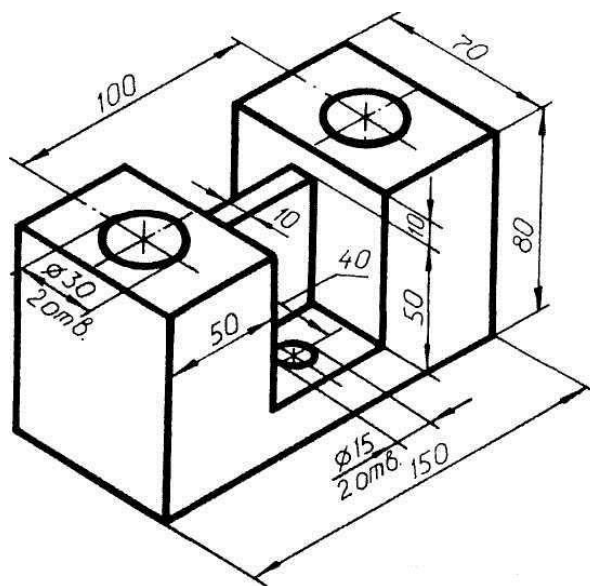

- а) 150 x 100 x 80;
- б) 150 x 70 x 80;
- в) 100 x 70 x 80;
- г) 150 x 70 x 50.

16. Творческое задание. Разработка модели елочной игрушки.

16.1 Разработка эскиза елочной игрушки

16.2 Описание

Описание игрушки

Цветовое решение

Используемые материалы