

**ВСЕРОССИЙСКАЯ ОЛИМПИАДА ШКОЛЬНИКОВ ПО ИСТОРИИ**  
**2023-2024 учебный год**  
**МУНИЦИПАЛЬНЫЙ ЭТАП**  
**10-11 КЛАССЫ**

**I тур**

**Максимальный балл – 110**

<i>№ задания</i>	<i>1</i>	<i>2</i>	<i>3</i>	<i>4</i>	<i>5</i>	<i>6</i>	<i>7</i>	<i>8</i>	<i>9</i>	<i>10</i>	<i>11</i>	<i>12</i>	<i>13</i>	<i>ИТОГО</i>
<i>Баллы</i>														

**Задание 1. Объясните этимологию (происхождение) названий.** (1 балл за каждый верный ответ; максимальный балл – 5)

1.1. Орда

Ответ:

1.2. Дьяк

Ответ:

1.3. Крестьянин

Ответ:

1.4. Гласный

Ответ:

1.5. Террор

Ответ:

**Задание 2. По какому принципу образованы ряды? Дайте краткий ответ.** (1 балл за каждый верный ответ; максимальный балл – 3)

2.1. Радонежский, Саровский, Кронштадтский

Ответ:

2.2. Смоленск, Ивангород, Нижний Новгород, Шлиссельбург

Ответ:

2.3. Смольный, Екатерининский, Харьковский, Николаевский Оренбургский

Ответ:

**Задание 3. Исключите лишнее и дайте краткое объяснение.** (1 балл за указание лишнего элемента, 1 балл за наличие объяснения; максимальный балл – 6)

3.1. Казанское, Астраханское, Ногайская, Казахское

Ответ:

3.2. ТСОЗ, ГУЛАГ, НКВД, СНК

Ответ:

3.3. Делегат, депутат, демократ, присяжный заседатель

Ответ:

**Задание 4. Выполните задания на составление хронологической последовательности. Ответ запишите в виде ряда цифр, отражающего последовательность событий.** (4 балл за каждую последовательность; максимальный балл - 12)

**4.1. Определите время событий (процессов), отраженных в частушках. Расставьте частушки в порядке хронологии приведенных в них событий.**

1.

Жалко мне болезного

Феликса железного.

Он такой несчастный,

Терминатор Красный!

2.

У дворцовых у ворот

Гвардия тусуется.

Говорят – переворот.

Вроде, согласуется.

3.

Посылают меня, Мань,

Воеводой в глухомань.

Сорок изб едва-едва.

Называется - Москва

4.

Спорят Волга, Зуша, Мста:

Два перста аль три перста?!

Нет бы, Господи прости,

Референдум провести

Ответ:

(4 балла – за верную последовательность. -1 (минус один) балл за каждый неверный этап в последовательности. Максимальный балл – 4)

#### 4.2. Расставьте источники в последовательности их возникновения.

1. «Наказ Уложенной комиссии»

2. «Русская правда»

3. «Искра»

4. «Головокружение от успехов»

Ответ:

(4 балла – за верную последовательность. -1 балл за каждый неверный этап в последовательности. Максимальный балл – 4)

#### 4.3. Расставьте время деятельности исторических личностей в хронологической последовательности.

1. Толбухин Федор Иванович

2. Корнилов Лавр Георгиевич

3. Корнилов Владимир Алексеевич

4. Меншиков Александр Данилович

Ответ:

(4 балла – за верную последовательность. -1 балл за каждый неверный этап в последовательности. Максимальный балл – 4)

#### Задание 5. Выполните задания на соотнесение элементов. Буквы ответов внесите в таблицу.

(5 баллов при отсутствии неверных позиций в ответе; -1 балл за каждое неверное сопоставление в ответе; максимальный балл – 15)

##### 5.1. Соотнесите территорию и время вхождения в состав российского государства.

1. Казахстан А) 1721 г.

2. Грузия Б) 1801г.

3. Карелия В) 1858 г.

4. Приамурье Г) 1864 г.

5. Бессарабия Д) 1878 г.

1	2	3	4	5

##### 5.2. Соотнесите военачальника и связанное с ним сражение.

1. Миних Бурхард Кристоф А) Рущук

2. Салтыков П.С. Б) Рымник

3. Кутузов М.И. В) Кагул

4. Румянцев П.А. Г) Ставучаны

5. Суворов А.В. Д) Кунерсдорф



1	2	3	4	5

5.3. Соотнесите историческое лицо и его народное прозвище.

- |                  |                   |
|------------------|-------------------|
| 1. Александр I   | А) Белый генерал  |
| 2. Хрущев Н.С.   | Б) Благословенный |
| 3. Александр III | В) Кукурузник     |
| 4. Скобелев М.Д. | Г) Освободитель   |
| 5. Александр II  | Д) Миротворец     |

1	2	3	4	5

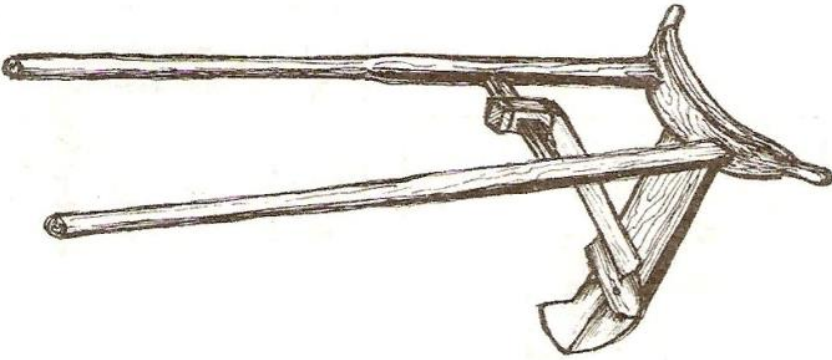
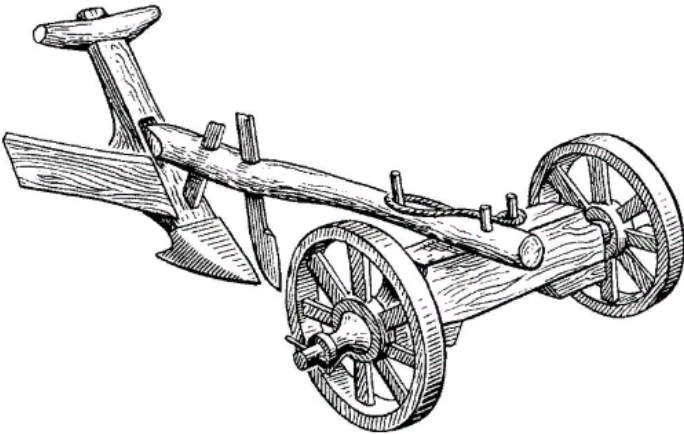
**Задание 6.** На протяжении веков российские земледельцы использовали различные сельскохозяйственные орудия. Определите названия и область применения (пахота; сев; жатва; обмолот) (по 1 баллу за каждое верное название и по 1 баллу за верное соотнесение; максимальный балл –16)

Сфера применения	Название	Сельскохозяйственные орудия
		
		
		
		

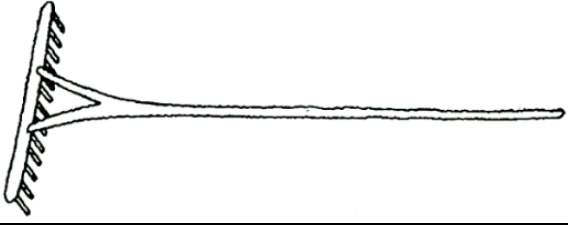
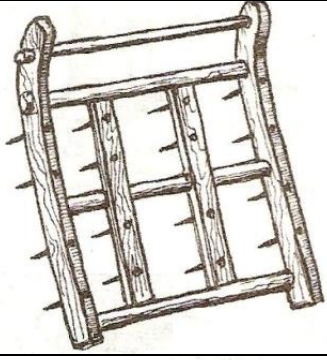
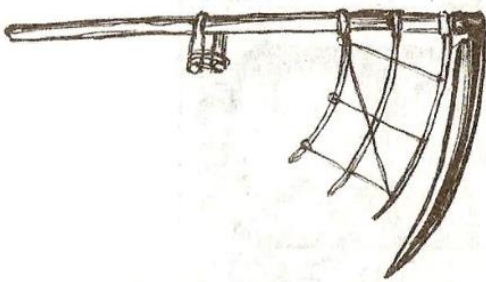
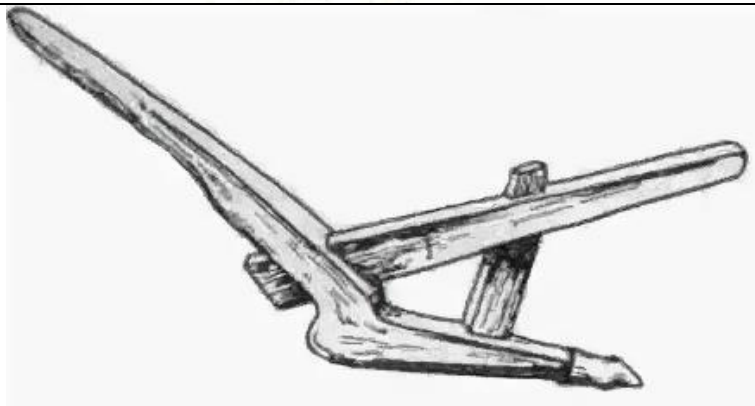
Ответ:

**Задание 7. Изучите выдержки из трех правовых актов. Заполните пропуски, определите их название и год утверждения. (4 балла за каждый верный ответ; максимальный балл – 12)**

А) «Статья 1. \_\_\_А\_\_\_ есть социалистическое общенародное государство, выражающее волю и интересы рабочих, крестьян и интеллигенции, трудящихся всех наций и народностей страны.

Статья 2. Вся власть в \_\_\_А\_\_\_ принадлежит народу. Народ осуществляет государственную власть через Советы народных депутатов, составляющие политическую основу [страны]. Все другие государственные органы подконтрольны и подотчетны Советам народных депутатов.

Статья 3. Организация и деятельность Советского государства строятся в соответствии с принципом демократического \_\_\_Б\_\_\_: выборностью всех органов государственной власти снизу доверху, подотчетностью их народу, обязательностью решений вышестоящих органов для нижестоящих...

Статья 4. Советское государство, все его органы действуют на основе социалистической законности, обеспечивают охрану правопорядка, интересов общества, прав и свобод граждан».

Заполните пропуски:

(2 балла за верный ответ; 1 балл при одной ошибке; максимальный балл – 2)

Название документа:

(1 балл за полный верный ответ; 0 за неполный ответ; максимальный балл – 1)

Год принятия:

(1 балл за верный ответ)

Общий максимальный балл - 4

Б) «1. \_\_\_А\_\_\_ объявляется Республикой Советов рабочих, солдатских и крестьянских депутатов. Вся власть в центре и на местах принадлежит этим Советам.

2. ... Республика учреждается на основе свободного союза свободных наций как федерация Советских национальных республик.

3. Ставя своей основной задачей уничтожение всякой эксплуатации человека человеком, полное устранение деления общества на классы, беспощадное подавление эксплуататоров, установление социалистической организации общества и победы социализма во всех странах, \_\_\_Б\_\_\_ Всероссийский съезд Советов рабочих, солдатских и крестьянских депутатов постановляет далее: ... ж) В интересах обеспечения всей полноты власти за трудящимися массами и устранения всякой возможности восстановления власти эксплуататоров декретируется вооружение трудящихся, образование Социалистической Красной Армии рабочих и крестьян и полное разоружение имущих классов».

Заполните пропуски:

(2 балла за верный ответ; 1 балл при одной ошибке; максимальный балл – 2)

Название документа:

(1 балл за полный верный ответ; 0 за неполный ответ; максимальный балл – 1)

Год принятия:

(1 балл за верный ответ)

Общий максимальный балл - 4

В) «Статья 1. \_\_\_А\_\_\_ есть социалистическое государство рабочих и крестьян.

Статья 2. Политическую основу \_\_\_А\_\_\_ составляют Советы депутатов трудящихся, выросшие и окрепшие в результате свержения власти помещиков и капиталистов и завоевания диктатуры пролетариата.

Статья 3. Вся власть в \_\_\_А\_\_\_ принадлежит трудящимся города и деревни в лице Советов депутатов трудящихся.

Статья 5. Социалистическая собственность в \_\_\_А\_\_\_ имеет либо форму государственной собственности (\_\_\_Б\_\_\_ достояние), либо форму кооперативно-колхозной собственности (собственность отдельных колхозов, собственность кооперативных объединений)».

Заполните пропуски:

(2 балла за верный ответ; 1 балл при одной ошибке; максимальный балл – 2)

Название документа:

(1 балл за полный верный ответ; 0 за неполный) ответ; максимальный балл – 1)

Год принятия:

(1 балл за верный ответ)

Общий максимальный балл - 4

**Задание 8. Заполните пропуски в тексте. Слова и даты под соответствующими номерами впишите в таблицу. (1 балл за каждый верный ответ; максимальный балл – 10)**

«Вероломное военное нападение \_\_\_ на нашу родину, начатое \_\_\_ июня, – продолжается. Несмотря на героическое сопротивление \_\_\_, несмотря на то, что лучшие дивизии врага и лучшие части его авиации уже разбиты и нашли себе могилу на полях сражения, враг продолжает лезть вперед, бросая на фронт новые силы. \_\_\_ войскам удалось захватить Литву, значительную часть \_\_\_, западную часть \_\_\_, часть Западной \_\_\_. [Вражеская] авиация расширяет районы действия своих бомбардировщиков... Над нашей родиной нависла серьезная опасность.

Как могло случиться, что наша славная \_\_\_ сдала [вражеским] войскам ряд наших городов и районов? Неужели [эти] войска в самом деле являются непобедимыми войсками, как об этом трубят неустанно... хвастливые пропагандисты?

Конечно, нет! История показывает, что непобедимых армий нет и не бывало. Армию \_\_\_ считали непобедимой, но она была разбита попеременно русскими, английскими, немецкими войсками.

Немецкую армию \_\_\_\_ в период первой империалистической войны тоже считали непобедимой армией, но она несколько раз терпела поражения от русских и англо-французских войск и, наконец, была разбита англо-французскими войсками. То же самое нужно сказать о нынешней... армии \_\_\_\_.

Ответы:

№	ВСТАВКА	№	ВСТАВКА
1.	Германии	6.	Белоруссии
2.	22	7.	Украины
3.	Красной Армии	8.	Наполеона
4.	Гитлеровским (допускается – немецким, немецко-фашистским, фашистским)	9.	Вильгельма
5.	Латвии	10.	Гитлера

**Задание 9. Изучите текст и ответьте на вопросы.** (максимальный балл – 8)

«И прииде государь в \_\_\_А\_\_\_ град августа 13 день, в субботу и встретили его государевы бояре, которые в городе были... и дети боярские и стрельцы и все люди... И советует государь со своим князем Володимиром Андреевичем и со царем Шигалеем и с бояры и воеводами, как ему государю своим делом промышляти. И приговорил государь идти к городу \_\_\_Б\_\_\_ не мешкая, а к ним послати грамоты: похотят без крови государю бити челом, и государь их пожалует...

...И уряде полки поеде прямо у городу и приидоша государевы к \_\_\_Б\_\_\_... и вылезли [враги] из города и пришли встречу государевым полком. Государева же заповедь, без веления да никто не дерзнет на бой. [Противник] приехав же начаша стреляти на полк, а стрельцы государя нашего из пищали на них стреляют. И сразившемся обоим, Руси и \_\_\_В\_\_\_, и богу помогаючи, православны погнаша \_\_\_В\_\_\_ и к самим воротам градским и \_\_\_В\_\_\_ побиша, а иных уязвиша.»

А) Заполните пропуски.

Ответ: А –

Б –

В –

(по 2 балла за верный ответ, максимальный балл – 6)

Б) Укажите год описываемых в тексте событий.

Ответ:

(1 балл за верный ответ)

В) Укажите смысл слова **пищаль**:

Ответ: (1 балл за верный ответ)

**Задание 10. Прочитайте документ и выполните задания к нему.** (Максимальный балл – 5)

«...В Москву прибыли делегации социалистических стран. С нашей стороны в совещании участвуют все члены Политбюро. Вопрос стоит уже конкретно: для спасения ... социалистической \_\_\_\_ мы теперь вынуждены идти на самые крайние меры - вводить войска... Если бы ситуация не была запущена, можно было обойтись без вторжения...

О положении и состоянии дел в \_\_\_\_ информацию делает Брежнев. На первых порах стоял вопрос, что Советский Союз вводит только свои войска. Все же пришли к решению, что лучше будет, если в \_\_\_\_ будут введены войска \_\_\_\_\_. Обсуждаются форма и тактика.»

А) Заполните пропуски

Ответ:

(По 1 баллу за правильный ответ; максимально – 2 балла).

Б) Какие события описаны в приведенном отрывке.

Ответ:

(1 балл за правильный ответ; максимально – 1 балл).

В) Укажите год происходящих событий.

Ответ:

(1 балл за правильный ответ; максимально – 1 балл).

Г) Укажите инициалы советского руководителя.

Ответ:

(1 балл за полный (Имя, отчество) правильный ответ; максимально – 1 балл).

Общий максимальный балл - 5

**Задание 11. Заполните краеведческий кроссворд (по 1 баллу за каждый верный ответ; максимальный балл – 11)**

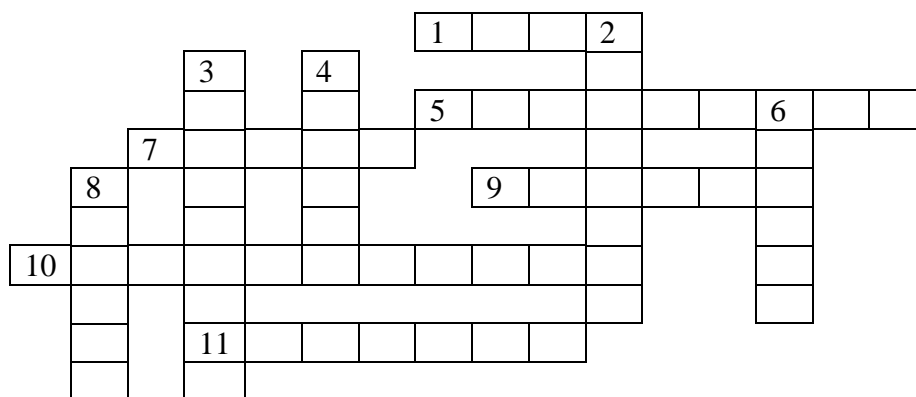

**По горизонтали:** 1. Город на территории Липецкой области, коневодческий центр рубежа XIX-XX вв. 5. Старое название г. Чаплыгин. 7. Форма памятника на Петровском спуске в г. Липецке. 9. Мирская фамилия первого липецкого епископа Уара. 10. Летчик, командир экипажа, выведший в 1968 г. самолет от падения на жилые районы г. Липецк. 11. Лебедянский пианист, педагог, имя которого носит Липецкий колледж искусств.

**По вертикали:** 2. Русская поэтесса, в 1918 г. посетившая г. Усмань. 3. Писатель-демократ в 1869 г. лечившийся на Липецких минеральных водах, исследователь крестьянской жизни. 4. Цент одного из районов Липецкой области, освобожденных от фашистов в январе 1943 г. 6. Бытовые предметы крестьянского дома, хозяйства. 8. Сельскохозяйственная культура, в начале XX в. ставшая сырьем для работы Боринского, Трубетчинского, Хмеленицкого заводов.

**Ответы:**

**Задание 12. Изучите иллюстративные источники. Выполните задания. (1 балл за каждый верный ответ; максимальный балл – 3)**

1. Рассмотрите представленных исторических деятелей. Какой термин, характеризующий способ получения места в системе управления, объединяет данных лиц.



А)

Бирон Э.И.



Б)

Потемкин Г.А.



В)

Сперанский М.М.

Ответ: (1 балл за правильный ответ; максимально – 1 балл).

2. Рассмотрите приведенные картины. Какая структура, учреждение XVI-XVII в. объединяет их?



А)



Б)

Ответ:  
(1 балл за правильный ответ; максимально – 1 балл).

3. Рассмотрите представленные монеты XIX в. Что объединяет их?





А)



Б)



В)

Ответ:

(1 балл за правильный ответ; максимально – 1 балл).

**Задание 13. Изучите карту. Выполните задания. (1 балл за каждый верный ответ; максимальный балл**

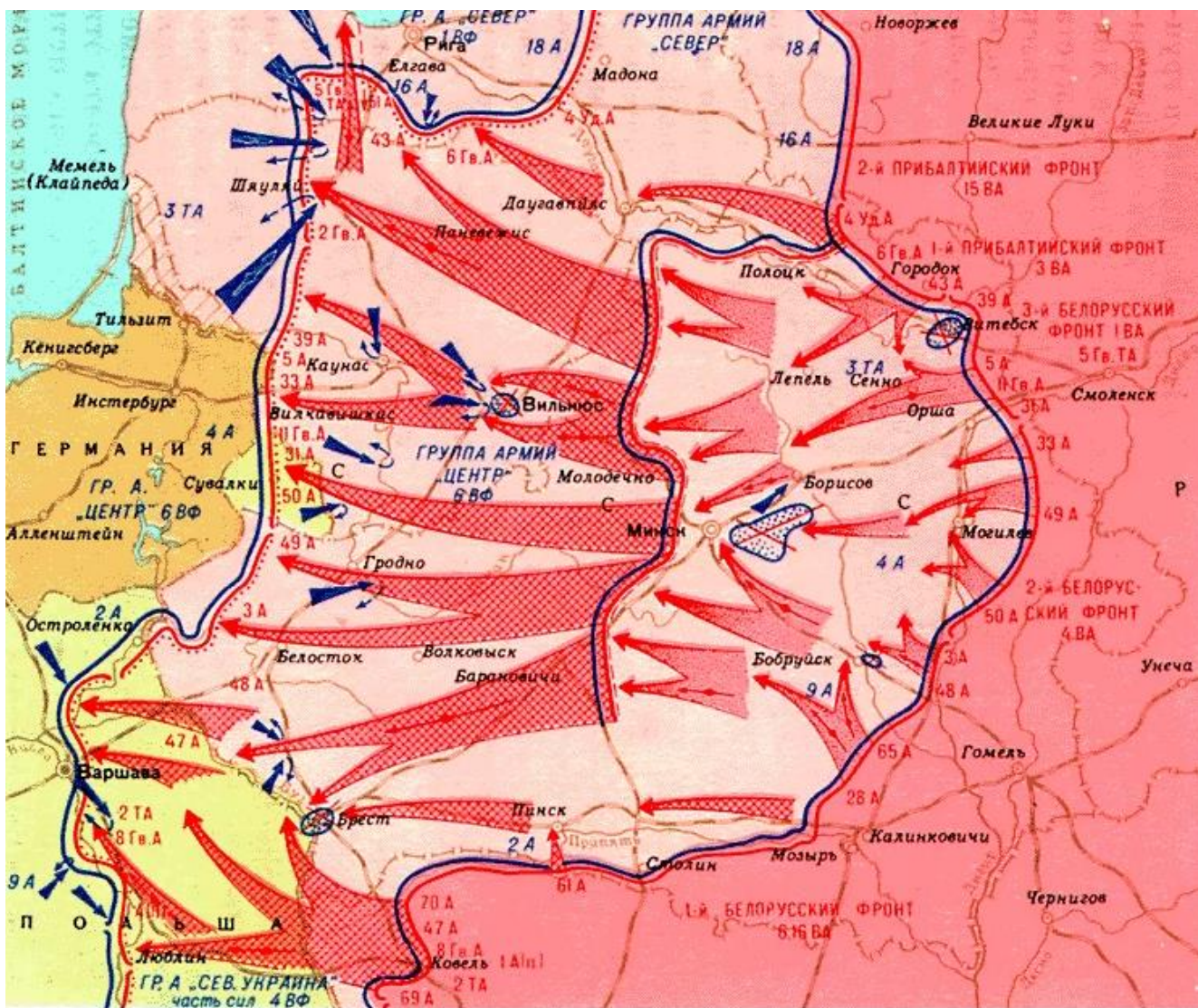

А) Назовите войну, события которой обозначены на схеме.

Ответ:

Б) Укажите хронологические рамки войны.

Ответ:

В) Назовите стратегическую операцию, представленную на карте.

Ответ:

Г) Укажите сезон и год проведения операции.

Ответ:

**ВСЕРОССИЙСКАЯ ОЛИМПИАДА ШКОЛЬНИКОВ ПО ИСТОРИИ**  
**2023-2024 учебный год**  
**МУНИЦИПАЛЬНЫЙ ЭТАП**  
**10-11 КЛАССЫ**  
**II тур**  
**Максимальный балл – 25**

Вам предстоит работать с высказываниями историков и современников о событиях и деятелях отечественной истории. Выберите из них одно, которое станет темой Вашего сочинения-эссе. Ваша задача – сформулировать собственное отношение к данному утверждению и обосновать его аргументами, представляющимися Вам наиболее существенными.

При выборе темы исходите из того, что Вы:

1. Ясно понимаете смысл высказывания (не обязательно полностью или даже частично быть согласным с автором, но необходимо понимать, что именно он утверждает).
2. Можете выразить свое отношение к высказыванию (аргументировано согласиться с автором либо полностью или частично опровергнуть его высказывание).
3. Располагаете конкретными знаниями (факты, статистические данные, примеры, в том числе из историографии) по данной теме.
4. Владеете терминами, необходимыми для грамотного изложения своей точки зрения.

При написании работы постарайтесь исходить из того, что Жюри, оценивая Ваше эссе, будет руководствоваться **следующими критериями:**

**1. Обоснованность выбора темы** (объяснение выбора темы и задач, которые ставит перед собой в своей работе участник). **Оценивается вводная часть к работе - не более 5 баллов.** Требуется внятное оригинальное объяснение, демонстрирующее заинтересованность в теме, и четкая постановка задач работы, исходя из понимания смысла высказывания.

**2. Оценка основной части работы (макс. 15 баллов):**

**При оценке каждой из выделенных задач учитываются:**

- грамотность использования исторических фактов и терминов;
- аргументированность авторской позиции.
- творческий характер восприятия темы, ее осмысления.

**Требуется** ярко выраженная личная позиция, заинтересованность в теме, оригинальные (имеющие право на существование, исходя из фактов и историографии) мысли, задачи и пути их решения. Работа должна быть написана хорошим литературным языком с учетом всех жанровых особенностей эссе.

- знание различных точек зрения по избранному вопросу.

**3. Умение автора делать конкретные выводы по сути своей позиции, исходя из смысла высказывания и задач, сформулированных во введении. Оценивается заключение к работе – не более 5 баллов.**

## ТЕМЫ

«Русские люди добросовестно и безвозмездно трудятся, если в обществе есть нравственная идея, праведная цель».

(Ф. Гегель)

«Россиянин отличается верой, верностью и рассудком. Тщетно двинется на Россию вся Европа: она найдёт там Фермопилы, Леонида и свой гроб».

(А.В. Суворов)

«Гордиться славою своих предков не только можно, но и должно; не уважать оной есть постыдное малодушие».

(А.С. Пушкин)

«Патриотизм не должен ослеплять нас: любовь к Отечеству есть действие ясного рассудка, а не слепая страсть»

(Н.М. Карамзин)

«История ничему не учит, а только наказывает за незнание уроков».

(В.О. Ключевский)

«Женщины — наша большая надежда, может быть, послужат всей России в самую роковую минуту».

(Ф.М. Достоевский)

«Русский не тот, кто носит русскую фамилию, а тот, кто любит Россию и считает ее своим отечеством».

(А.И. Деникин)

«Я люблю свою страну. И людей, которые в ней живут. У российского человека есть ментальные зазубрины, если позволите так сказать. Мы любим и умеем жить щедро. Но если нас кусают, мы так же щедро отвечаем. Поэтому с нами лучше дружить».

(А.М. Фадеев)

«Несмотря на все ошибки, падения и катастрофы, идущие сквозь трагическую нашу историю, народ умел находить выход из, казалось бы, вовсе безвыходных положений, становиться на ноги после тягчайших ошибок и поражений, правильно ставить свои цели и находить правильные пути их достижения».

(И.Л. Солоневич)

«Кто полностью не разделил с народом его горя, непременно будет чувствовать себя отверженным и на празднике его радости».

(Леонид Леонов)

«Там, где сквозь огнедышащий чад  
Солнце на ночь в ущелье свалилось,  
Сын погиб...

Чтоб доняньчить внучат  
Мать на время живой притворилась».

(Н.А. Зиновьев)

«Родина – она как мама. Её надо любить уже за то, что она есть. Мама наши иногда болеют, и в стране разные вещи могут твориться».

(Федор Емельяненко)