

II ( ) )

10-11

:  
 : 60 25 200 , - ;  
 :  
 ) ;  
 ) , ;  
 ) .  
 :  
 ) ;  
 ) ;  
 ) .

\		
1		5
2		5
3		5
4		5
4		10
5		5
6		5
	:	40

II ( ) )

10-11

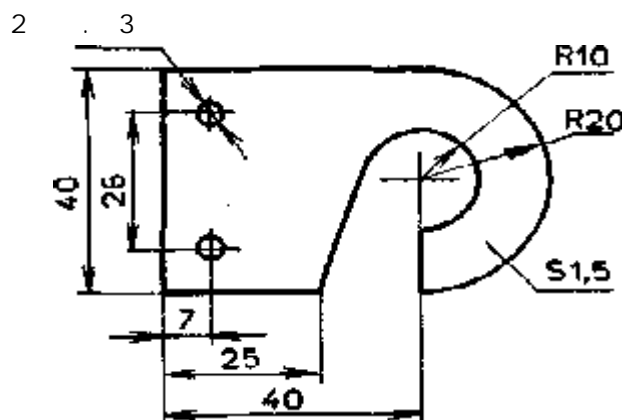

:  
 : 3 s=2 . 65 45  
 :  
 )  
 :  
 )

\		
1		10
2		10
3		5
4		10
5		5

		:	40
--	--	---	----