

Практическое задание  
Муниципальный этап Всероссийской олимпиады по технологии  
(номинация «Техника и техническое творчество»)  
7 классы

Время выполнения - 120 мин.

Задания на практическую работу

- 1) Спроектируйте изделие (при необходимости)
- 2) Выполните изделие согласно эскизу или чертежу
- 3) Выполните художественную отделку (при необходимости)

Примерные объекты труда:

**Ручная деревообработка.**

Изготовление шлифовальной колодки по чертежу

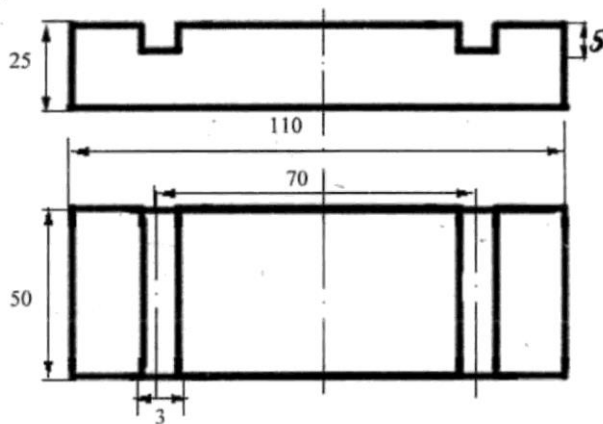

**Ручная металлообработка**

Изготовление крючка для уборки стружки по чертежу



**Механическая деревообработка**

Изготовление ручки для напильника по чертежу

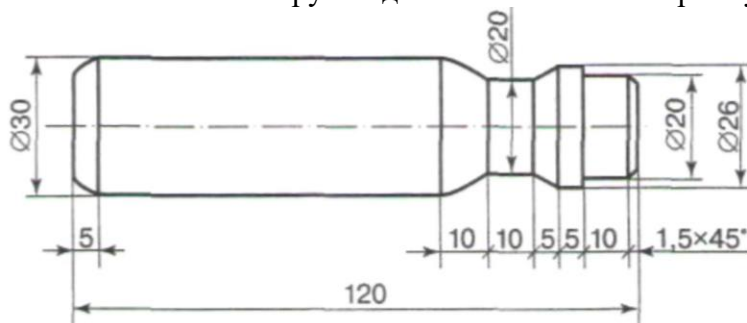

Критерии оценки практических заданий

1. Критерии оценки практического задания по изготовлению изделия по чертежу

| № | Наименование критерия              | Кол-во баллов | Баллы жюри |
|---|------------------------------------|---------------|------------|
| 1 | Планирование процесса изготовления | 5             |            |
| 2 | Точность и чистота обработки       | 10            |            |
| 3 | Организация рабочего места         | 5             |            |
| 4 | Выполнение приемов труда           | 10            |            |
| 5 | Соблюдение правил безопасности     | 5             |            |
| 6 | Выполнение нормы времени           | 5             |            |
|   | Итого                              | 40            |            |

При оценке точности обработки необходимо учитывать величины допускаемых отклонений от размера по чертежу:

- 1 . При механической обработке древесины за отклонение на 1 мм и при механической обработке металла на 0.2 мм снимается 1 балл.
- 2 . При ручной обработке древесины за отклонение больше 1 мм и при ручной обработке металла больше 0.5 мм снимается 1 балл.