



ВСЕРОССИЙСКАЯ ОЛИМПИАДА ШКОЛЬНИКОВ 2017/2018 гг.
МУНИЦИПАЛЬНЫЙ ЭТАП
ТЕХНОЛОГИЯ
ТЕХНИКА И ТЕХНИЧЕСКОЕ ТВОРЧЕСТВО
7 КЛАСС

Шифр участника _____

Практическое задание

Столик для выпиливания лобзиком

Задание: Изготовить столик для выпиливания лобзиком. С последующей отделкой шлифованием. Детали скрепить между собой клеем и нагелями.

Материалы: Доска толщина 20 мм. Прямоугольник 250×140мм. Брус длиной 100мм сечением 50*55 мм.

Инструменты: ножовка, рубанок, напильники различного сечения (плоский, круглый), наждачная бумага, сверло Ø 6мм. Перьевое сверло Ø 20, ручная или электрическая дрель, разметочный инструмент (линейка, циркуль, карандаш, транспортир, угольник), клей ПВА, киянка, нож.

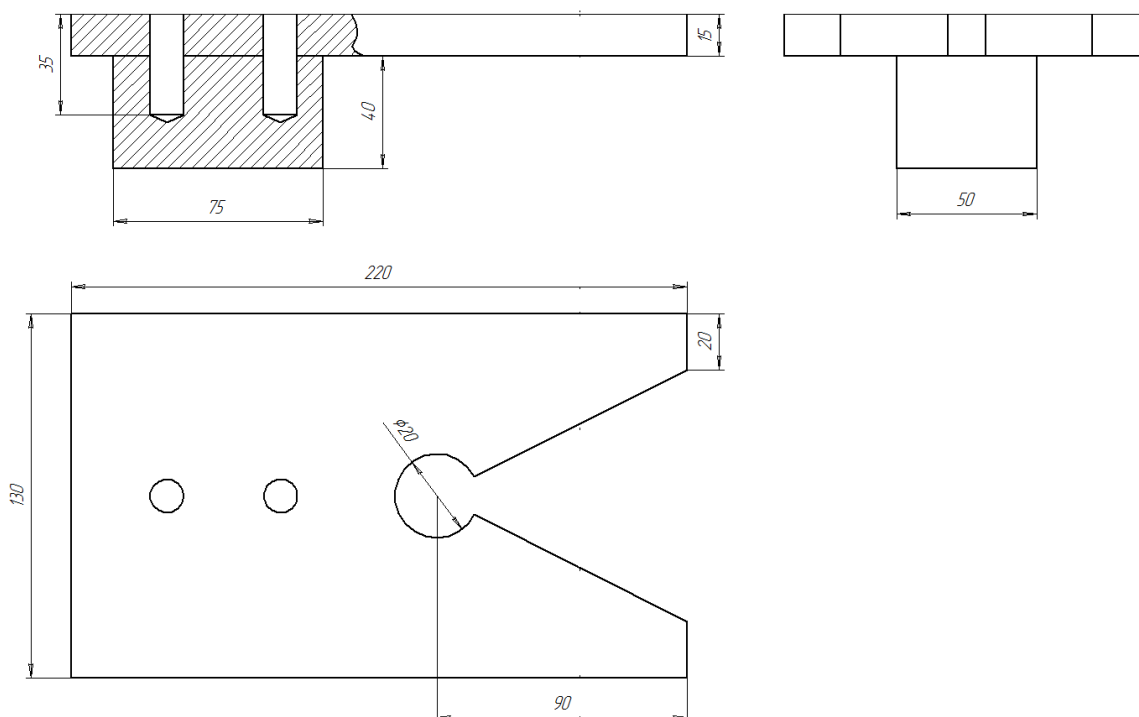

Критерии оценивания практической работы

1. Наличие спецодежды – 2 балла
2. Соблюдение ТБ – 3 балла
3. Изготовление изделия – 20 баллов
4. Соответствие изделия заданным размерам (± 1 мм) – 10 баллов
5. Качество отделки – 5 баллов

Всего 40 баллов