

**Всероссийская олимпиада школьников по технологии**  
**МУНИЦИПАЛЬНЫЙ ЭТАП**

**Задания теоретического конкурса по номинации**  
**«Техника и техническое творчество» (2019/2020 уч. г.)**  
**8-9 классы (юноши)**

**Задание:** отметить знаком «+» один или все правильные ответы,  
или написать (подписать) ответы,  
или поставить буквенные (цифровые) обозначения рядом с цифрами (буквами)  
или установить соответствие между компонентами.

**1. Изучая технологию в школе, Вы осваиваете:**

- а. методы решения физических задач;
- б. выполнение экспериментов по химии;
- в. анализ биологических процессов;
- г. проектирование и изготовление изделий.

**2. Укажите последовательность изобретения технологий в обратном порядке:**

- а. изготовление токарных изделий;
- б. ковка;
- в. использование электроэнергии;
- г. использование атомной энергии.

**3. На каких машинах осуществляется обработка конструкционных материалов?:**

- а. энергетических;
- б. транспортных;
- в. вычислительных;
- г. технологических.

**4. Движение шпинделя в токарном станке по обработке древесины осуществляется с помощью?:**

- а. зубчатой передачи;
- б. ременной передачи;
- в. реечной передачи;
- г. цепной передачи.

**5. С чего начинается предпринимательская деятельность?:**

- а. с официальной регистрации бизнеса;
- б. с предпринимательской идеи;
- в. с общения с потенциальными клиентами;
- г. с уверенности в самом себе.

- 6. Диаметр заготовки равен 50 мм, а требуемый диаметр 48 мм. Какова должна быть глубина резания?**
- а. 2 мм;
  - б. 1 мм;
  - в. 0,5 мм;
  - г. 1,5 мм.
- 7. Разборное соединение с применением крепёжных деталей: винтов, болтов, шпилек, гаек принято считать:**
- а. соединением с помощью пайки;
  - б. заклепочным;
  - в. резьбовым;
  - г. соединением с помощью сварки.
- 8. Укажите способ художественной обработки древесины, соответствующий технологии мозаики:**
- а. выжигание;
  - б. инкрустация;
  - в. пропиливание;
  - г. резьба;
  - д. роспись.
- 9. Выполнение творческого проекта завершается:**
- а. обоснованием идеи проекта;
  - б. выполнением изделия;
  - в. защитой творческого проекта;
  - г. оформлением пояснительной записки
- 10. Столярное приспособление в виде лотка для резки досок, а также любого другого профильного пиломатериала под углом, как правило, составляющим 45° и 90°:**
- а. рубанок;
  - б. пилорама;
  - в. дрель;
  - г. стусло.
- 11. Для профессий типа «человек-техника» основной трудовой функцией является:**
- а. создание произведений искусства;
  - б. преобразование материалов и энергии;
  - в. уход за животными и растениями;
  - г. взаимодействие с другими людьми.

**12. Выберите верное утверждение:**

- а. бизнес-план является рабочим документом, описывающим все основные аспекты создания и развития бизнеса;
- б. бизнес-план является конфиденциальным документом, содержание которого не должны знать партнеры по бизнесу;
- в. бизнес-план является основным документом, определяющим расходы на ремонт оборудования и закупку сырья.

**13. С каких лет гражданин России может официально заключать трудовой договор?**

- а. с 14 лет
- б. с 16 лет
- в. с 18 лет
- г. с 21 года

**14. Указанная ниже характеристика заготовки является профилем:**

- а. проволока;
- б. цилиндр;
- в. уголок;
- г. конус.

**15. К термической обработке не относится:**

- а. отпуск;
- б. отжиг;
- в. воронение;
- г. закалка.

**16. Проставьте буквы, соответствующие названиям сверл:**

- 1. винтовое –
- 2. ложечное –
- 3. спиральное –
- 4. центровое –

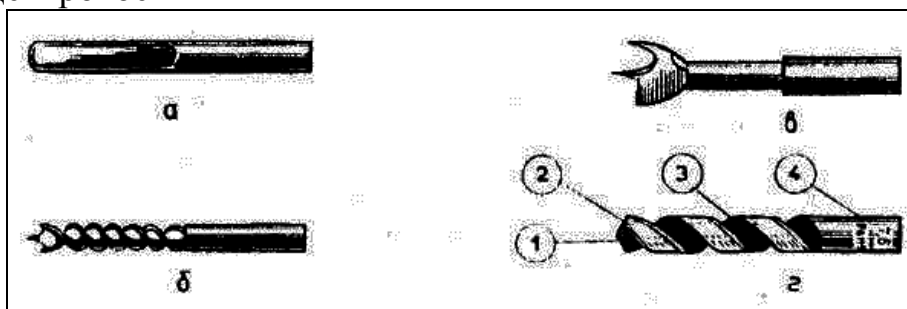

**17. Из приведенного списка выберите материалы, являющиеся древесным:**

- а. ДВП;
- б. фанера;
- в. ДСП;
- г. формальдегид.

**18. К отделочным работам при строительстве дома относятся:**

- а. настил полов;
- б. покраска потолков;
- в. монтаж электропроводки;
- г. застекление окон.

**19. Изделие, изготовленное с наименьшими затратами средств, материала, времени и труда называют:**

- а. технологичным;
- б. экономичным;
- в. прочным;
- г. долговечным.

**20. К механическим свойствам древесины относят:**

- а. твердость, плотность, запах;
- б. способность удерживать металлические крепления, блеск;
- в. влажность, цвет.
- г. прочность, твердость

**21. Соотнесите условное обозначение элементов электрических схем с их названием:**

- а. источник постоянного тока;
- б. источник переменного тока;
- в. резистор;
- г. диод;
- д. катушка индуктивности;
- е. транзистор;
- ж. конденсатор;
- з. лампочка.

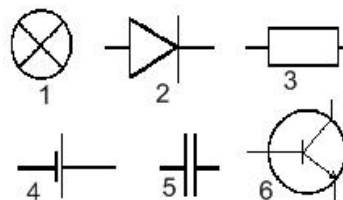

**22. Что не относится к приспособлениям?**

- а. зубило;
- б. молоток;
- в. устройства, облегчающие работу;
- г. слесарный угольник
- д. штангенциркуль.

**23. Качество керамической плитки при покупке в магазине можно проверить:**

- а. слесарным угольником;
- б. отвесом;
- в. строительным уровнем.

**24. Предохранительный клапан в системе отопления применяется для:**

- а. сброса излишков давления;
- б. ограничения подачи воды в систему отопления;
- в. отключения напряжения в сети.

**25. Инструмент для черчения окружностей и дуг окружностей, который также может быть использован для измерения расстояний, в частности, на картах:**

- а. линейка;
- б. циркуль;
- в. штангенциркуль;
- г. рулетка.

**26. Из пяти понятий, выберите те, которые не связаны с понятием «бизнес».**

- а. уклад семьи;
- б. предприниматель;
- в. цивилизация;
- г. прибыль;
- д. собственность.

**27. Что такое творчество?**

**28. Десятые доли миллиметра при измерении штангенциркулем позволяет отсчитать:**

- а. миллиметровая шкала на штанге;
- б. шкала-нониус;
- в. подвижная рамка;
- г. линейка глубиномера.

**29. Способами обработки металлов резанием являются:**

- а. ковка;
- б. точение;
- в. прокатка;
- г. фрезерование;
- д. штамповка.

**30. К какому типу профессий наиболее всего относится профессия «инженер»?**

- а. человек - человек;
- б. человек - знаковая система;
- в. человек - художественный образ;
- г. человек – техника;
- д. человек – природа.

**31. Установите соответствие между чертежами деталей и их наглядными изображениями:**

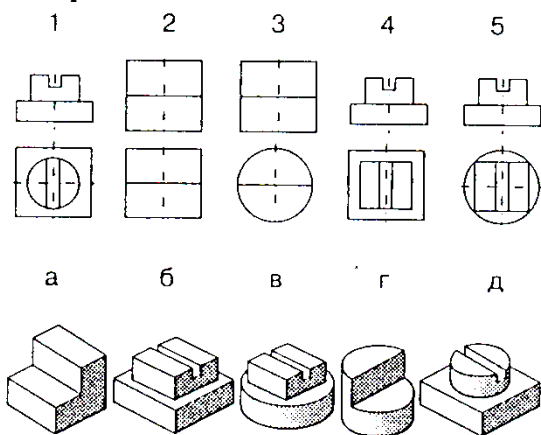

- 1 — [ ]  
 2 — [ ]  
 3 — [ ]  
 4 — [ ]  
 5 — [ ]

**32. Многофункциональный ручной слесарно-монтажный инструмент, предназначенный для зажима и захвата деталей разных форм:**

- а. ножницы по металлу;  
 б. пассатижи;  
 в. зубило;  
 г. молоток.

**33. Баланс доходов и расходов семьи за определенный период времени:**

- а. личный бюджет;  
 б. бюджет главы семьи;  
 в. семейный бюджет;  
 г. государственный бюджет.

**34. На возникновение «озоновых дыр» влияют выбросы предприятиями в атмосферу газа:**

- а. фреона;  
 б. ртути;  
 в. аргона;  
 г. углекислого газа.

**35. После замыкания ключа К в электрической цепи:**

- а. лампа Л1 станет гореть более тускло;  
 б. лампа Л1 горит без изменений;  
 в. лампа Л1 станет гореть ярче;  
 г. лампа Л3 станет гореть ярче.

