

2. Практическое задание.

2.1 Составление технологической карты изготовления колодки швабры.

В комплект раздаточного материала для каждого участника должно входить: лист с шаблоном технологической карты, простой карандаш, ластик, угольник (линейка).

Задание: По чертежу и техническому рисунку опишите процесс изготовления колодки швабры:

- прописать последовательность выполнения работы;
- какое оборудование, инструменты и приспособления применяются при изготовлении данного изделия

2.2 Изготовление колодки швабры

В комплект раздаточного материала для каждого участника должно входить: брусок квадратного сечения размером 310x50x50 мм, карандаш, ластик, технологическая карта изготовления изделия.

Инструменты: рубанок, разметочный инструмент, шило (кернер), ножовка, сверло Ø25 (или бурав), напильник, шлифовальная шкурка.

Задание: Имея технологическую карту необходимо изготовить колодку швабры.

Технологическая карта изготовления колодки швабры

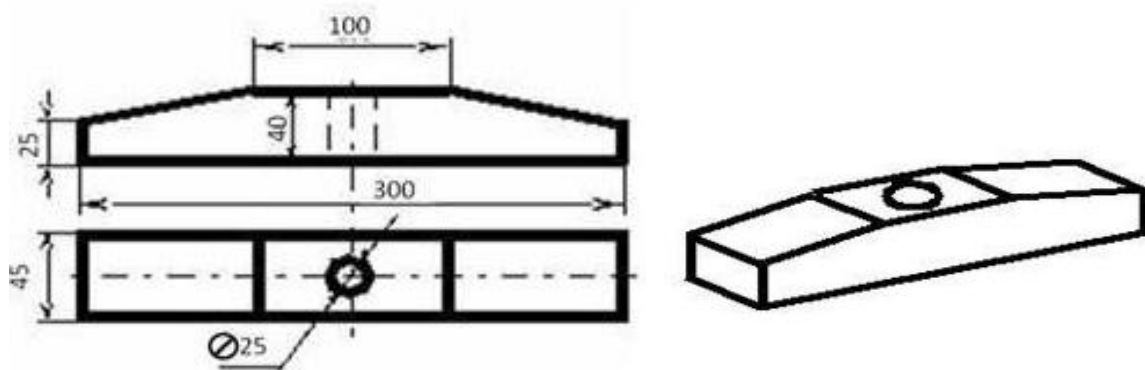

Заготовка: брусок 310*50*50

Материал: древесина

№	<i>Последовательность работы</i>	<i>Графическое изображение</i>	<i>Инструменты и приспособления</i>
1			
2			
3			
4			
5			

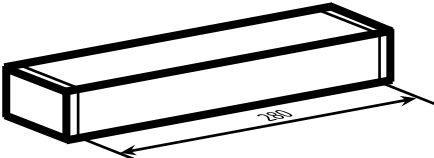
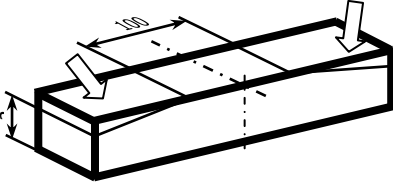
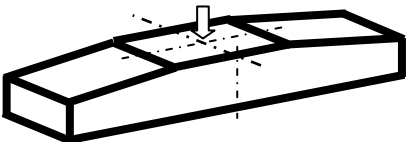
6			
7			
8			
9		