

**Практическое задание для муниципального этапа
Всероссийской олимпиады школьников по технологии
2021-2022 учебного года
(номинация «Техника и техническое творчество»)**

Ручная металлообработка.

7-8 классы

Сконструируйте и изготовьте металлический навес

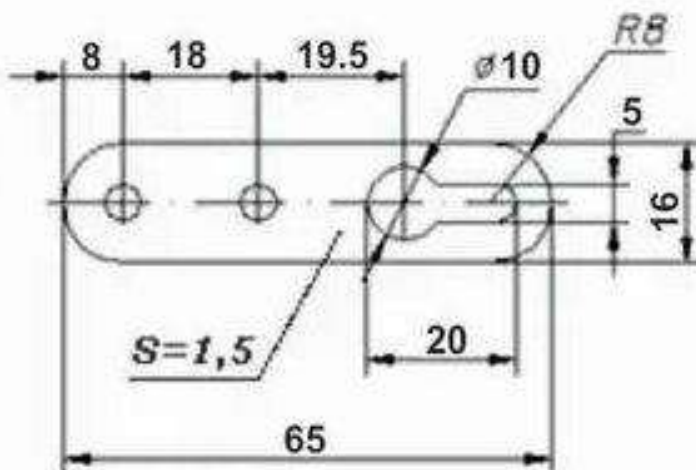

Технические условия:

1. Материал изготовления: Сталь Ст3, толщина 1 мм.
2. Габаритные размеры: Длина 65 мм; ширина 16 мм.
3. Предусмотреть в детали два отверстия для крепления болтов диаметром 4 мм и посадочное отверстие под болт М5
4. Отверстия диаметром 4 мм расположить на осевой линии навеса, на расстоянии 8мм и 26 мм от левого края.
6. В соответствии с техническими условиями выполнить чертёж и изготовить изделие.
7. Предельные отклонения размеров готового изделия $\pm 0,1$ мм.
8. Острые грани скруглить.
9. Чистовую обработку выполнить шлифовальной шкуркой средней зернистости.

Карта пооперационного контроля

№ п/п	Критерии оценки	К-во баллов	Кол-во баллов, выставленных членами жюри	Номер участника
1.	Наличие рабочей формы (халат, головной убор)	1		
2.	Соблюдение правил безопасной работы. Культура труда (порядок на рабочем месте, трудовая дисциплина)	2		

3.	Разработка чертежа заготовки в соответствии с техническими условиями и требованиями к рабочим чертежам (ГОСТ-2.107-68)	5		
4.	Технология изготовления изделия:	30		
	- технологическая последовательность изготовления изделия;	(12)		
	- разметка заготовки в соответствии с техническими условиями и разработанным чертежом;	(4)		
	- разметка и сверление двух отверстий;	(5)		
	- точность изготовления готового изделия в соответствии с техническими условиями и разработанным чертежом;	(5)		
	- качество и чистовая обработка готового изделия	(4)		
5.	Уборка рабочего места	1		
6.	Время изготовления – 120 мин. (с одним перерывом 10 мин.).	1		
	Итого:	40		

Председатель

Члены жюри:

**Практическое задание для муниципального этапа
Всероссийской олимпиады школьников по технологии
2021-2022 учебного года
(номинация «Техника и техническое творчество»)**

Ручная деревообработка.

7-8 классы

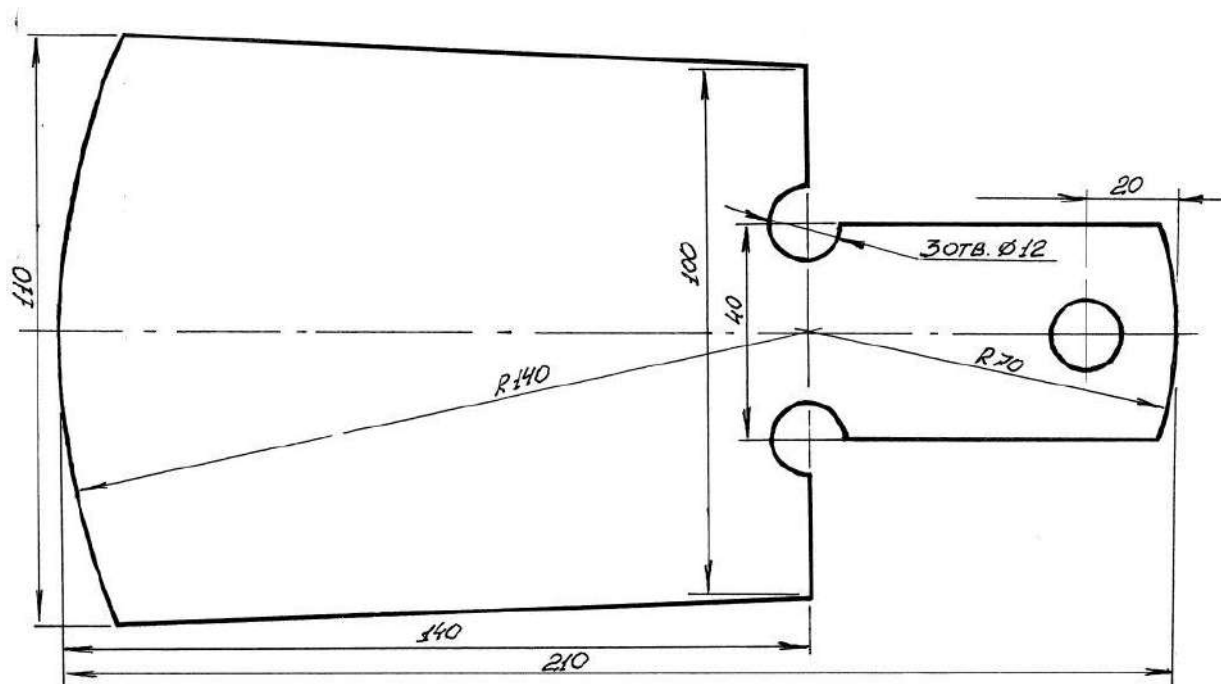

Технические условия:

- выполнить чертёж изделия в натуральную величину;
- изготовить разделочную доску;
- материал- дуб (береза), заготовка 220×120×15;
- декоративная отделка одной стороны любым способом

№ п/п	Критерии оценки	К-во баллов	Кол-во баллов, выставленных членами жюри	Номер участника
1.	Наличие рабочей формы (халат, головной убор)	1		
2.	Соблюдение правил безопасной работы. Культура труда (порядок на рабочем месте, трудовая дисциплина)	2		
3.	Разработка чертежа заготовки в соответствии с техническими условиями и	5		

	требованиями к рабочим чертежам (ГОСТ-2.107-68)			
4.	Технология изготовления изделия:	25		
	- технологическая последовательность изготовления изделия;	(12)		
	- разметка заготовки в соответствии с техническими условиями и разработанным чертежом;	(3)		
	- точность изготовления готового изделия в соответствии с техническими условиями и разработанным чертежом;	(6)		
	- качество и чистовая обработка готового изделия	(4)		
5.	Оригинальность и дизайн готового изделия	5		
6.	Уборка рабочего места	1		
7.	Время изготовления – до 180 мин. (с двумя перерывами по 10 мин.).	1		
	Итого:	40		

Председатель

Члены жюри: