

**Всероссийская олимпиада школьников
Чукотский автономный округ
Муниципальный этап
2021 – 2022 учебный год
Технология
7-8 класс**

Уважаемый участник!

ПЕРЕД ВЫПОЛНЕНИЕМ ЗАДАНИЯ ВНИМАТЕЛЬНО ПРОЧТИТЕ ИНСТРУКЦИЮ

На выполнение задания отводится 1 час (60 минут).

Максимальное количество баллов за задание – 28 баллов.

Задание состоит из 18 тестовых вопросов, в которых предложены тесты с одним или несколькими правильными ответами и творческое задание, при выполнении которого вам потребуется максимальное внимание и аккуратность.

Задача участника внимательно ознакомиться с предложенными заданиями и выполнить их в строгом соответствии с формулировкой.

До начала выполнения тестового задания внимательно прочитайте полностью задание.

Выполняйте задания в предложенной последовательности.

Не задерживайтесь слишком долго, если не сможете выполнить определенное задание, переходите к следующему, лучше вернуться к нему в конце, если останется время.

В тестовом задании с выбором, правильных ответов может быть один или несколько. Знак «+» или «V» поставьте напротив правильного ответа.

Кулинария

1. Выберите несколько вариантов ответа. (3 балла)

Указать какие продукты относятся к кисломолочным:

1. молоко;
2. сметана
3. сладкие сливки;
4. творог;
5. кефир.

2. Допишите определение. (1 балл)

Бобы являются источником растительного _____;

3. Выберите верный ответ. (1 балл)

Для приготовления мясного бульона золотистого цвета нужно при варке положить:

1. луковичу в шелухе;
2. лимон;
3. перец горошком;
4. мускатный орех.

Материаловедение

4. Закончите предложение. (1 балл)

Сырьем для шёлковой ткани являются нити _____.

5. Выберите несколько вариантов ответа. (2 балла)

Волокна растительного происхождения получают из:

1. крапивы;
2. льна;
3. шерсти;
4. хлопка.

6. Установите последовательность. (1 балла)

От наиболее прочных тканей к наименее прочным:

1. полиэстер_____;
2. шелк натуральный_____;
3. лен_____;
4. хлопок_____.

7. Установите правильную последовательность ухода за одеждой их тонких и деликатных тканей: (1 балл)

1. подобрать соответствующие средства для стирки_____;
2. сушить на махровом полотенце_____;
3. изучить состав и указания на маркировочной ленте_____;
4. стирать руками или в режиме бережной стирки_____.

Машиноведение

8. Выберите верный ответ. (1 балл)

При выполнении ручных работ расстояние между двумя последовательными проколами иглы называется:

1. длиной строчки;
2. шириной строчки;
3. длиной стежка;
4. шириной шва;
5. шириной стежка.

9. Установите соответствие между названием шва и условным обозначением (4 балла)

1. _____;
2. _____;
3. _____;
4. _____.

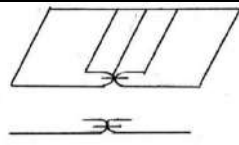
1. Шов вподгибку с открытым срезом	 А
------------------------------------	---

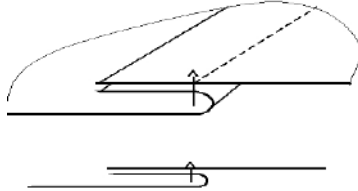
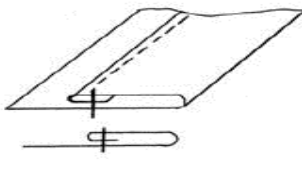
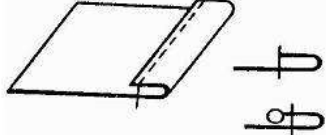
2. стачной вразутюжку	
3. Вподгибку с закрытым срезом	
4. стачной взаутюжку	

10. Установите соответствие. (1 бал)

Название дефектов строчек и рисунка:

1. машина петляет сверху _____;
2. правильная машинная строчка _____;
3. машина петляет снизу _____.

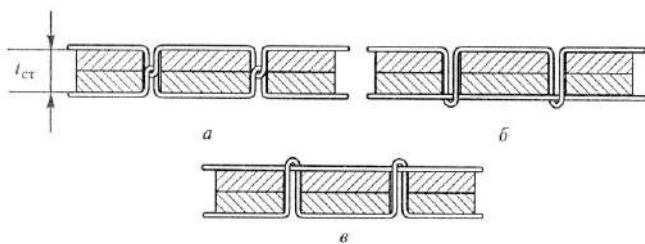

Конструирование

11. Как в сокращённом виде обозначаются мерки: (4 балла)

1. полуобхват талии _____;
2. полуобхват груди _____;
3. полуобхват бёдер _____;
4. длина изделия _____.

12. Выберите верный ответ. (1 балл)

Примерку швейного изделия в процессе его пошива проводят:

1. для вшивания молнии;
2. для правильной посадки изделия на фигуре;
3. для обработки нижнего среза.

13. Установите правильную последовательность работы по пошиву плечевого изделия: (1 балл)

1. обработать срез горловины _____;
2. обработать срезы проймы _____;
3. обработать плечевые срезы _____;
4. обработать боковые срезы _____;
5. отутюжить изделия _____;

б.обработать нижний срез _____:

14. Установите соответствие. (1 балл)

Фасон фартука и выкройки:

а. _____;

б. _____;

в. _____.

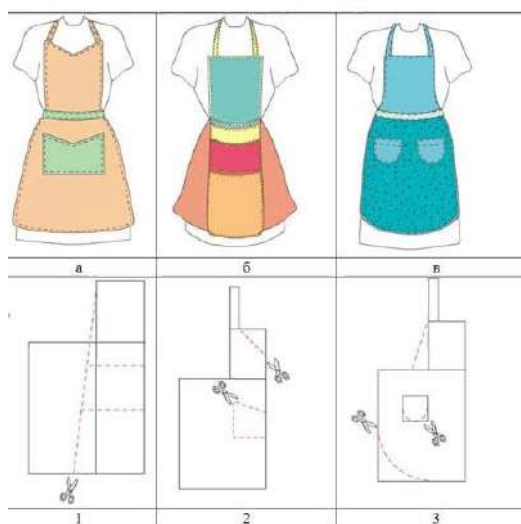

15. Выберите верный ответ. (1 балл)

Национальные традиции. Глухая рубаша с капюшоном, которую обычно надевали в качестве внешнего слоя, для защиты меха от воды и снега. Чаще такая рубаша делалась из кишок и горловой ткани морских млекопитающих.

1. кухлянка;
2. парка;
3. торбаса;
4. камлейка.

Рукоделие

16. Выберите верный ответ. (1 балл)

Назовите виды петель, применяемые при вязании крючком:

1. воздушная петля;
2. лицевая петля;
3. изнаночная петля.

17. Выберите верный ответ. (1 балл)

Изменение масштаба рисунка вышивки можно выполнить с помощью:

1. линейки и циркуля;
2. координатной сетки;
3. копировальной бумаги.

18. Выберите несколько вариантов ответа. (2 балла)

Национальные традиции. Основным способом украшения одежды, обуви, головных уборов всех народов Чукотки служит:

1. вышивка;
2. кружева;
3. меховая мозаика;
4. чеканка.