

Ручная обработка древесины, 9 класс

Изготовить детскую игрушку

«Слоник» по чертежу с неполными данными

Технические условия:

1. По чертежу изготовить детскую игрушку «Слоник» (рис.1)
2. Предельные отклонения на все размеры готового изделия ± 1 мм.
3. Сверление отверстия (позиция («А»)), его месторасположение, подбор диаметра сверла выполнить самостоятельно.
4. Все углы заготовки скруглить на 1-2 мм, в зависимости от месторасположения.
5. Все острые ребра с двух сторон на изделии притупить. Чистовую (финишную) обработку изделия выполнить шлифовальной шкуркой средней зернистости на тканевой основе.
6. Декоративную отделку выполнить с одной стороны художественным выжиганием.

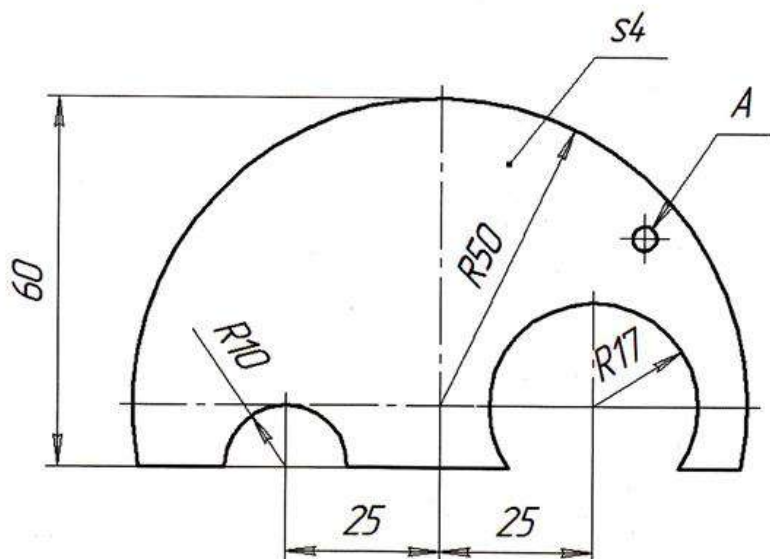

Чертил			СЛОНИК		
Проверил					
РЭ XXI ВОШ – 2020			Фанера	1:1	1 шт.

Рис. 1. Чертеж детской игрушки «Слоник»

Карта пооперационного контроля

<i>№ п/п</i>	<i>Критерии оценивания</i>	<i>Макс. балл</i>	<i>Балл участника</i>
1.	Наличие рабочей формы (халат, головной убор)	1	
2.	Соблюдение правил безопасной работы при выполнении столярных работ и при сверлении заготовки	2	
3.	Соблюдение порядка при выполнении столярных работ и при сверлении заготовки. Культура труда	1	
4.	Технология изготовления: - разметка заготовки в соответствии с чертежом и техническими условиями; - технологическая последовательность изготовления изделия; - качество скругления углов заготовки, в зависимости от месторасположения	16 (4) (10) (2)	
5.	Выбор места сверления отверстия. Разметка, сверление и обработка отверстия (Позиция «А»)	4	
6.	Точность изготовления изделия в соответствии с чертежом и техническими условиями.	2	
7.	Дизайн декоративной отделки готового изделия в технике выжигания.	4	
8.	Дизайн и оригинальность готового изделия	3	
9.	Уборка рабочего места	1	
10.	Время изготовления - 120 мин	1	
	Итого:	35	