

**10-11 КЛАСС**

**Материалы для учителя**

**Ключи заданий теоретического тура**

**Задание 1-19 оцениваются в 1 балл**

**Задание 20 оценивается в 6 баллов**

<b>№</b>	<b>Ответы</b>	<b>Комментарий</b>
<b>1</b>	а, в	
<b>2</b>	4-6	
<b>3</b>	в	
<b>4</b>	1-В; 2-А; 3-Б; 4 - Г	
<b>5</b>	1-В; 2-Б; 3-А	
<b>6</b>	в	
<b>7</b>	модельер	
<b>8</b>	эллипс	
<b>9</b>	1-Г; 2-В; 3-А; 4-Д;5-Б	
<b>10</b>	<i>«Все внешние сгибы односторонних складок смотрят в одну (левую) сторону»</i>	
<b>11</b>	в	
<b>12</b>	б	
<b>13</b>	б	
<b>14</b>	в	
<b>15</b>	б	
<b>16</b>	б	
<b>17</b>	г	
<b>18</b>	а	
<b>19</b>	1 – В; 2 – А; 3- Б.	
<b>20</b>		

**Задание 20**

Творческое задание.

Вам предложены детали кроя блузы:

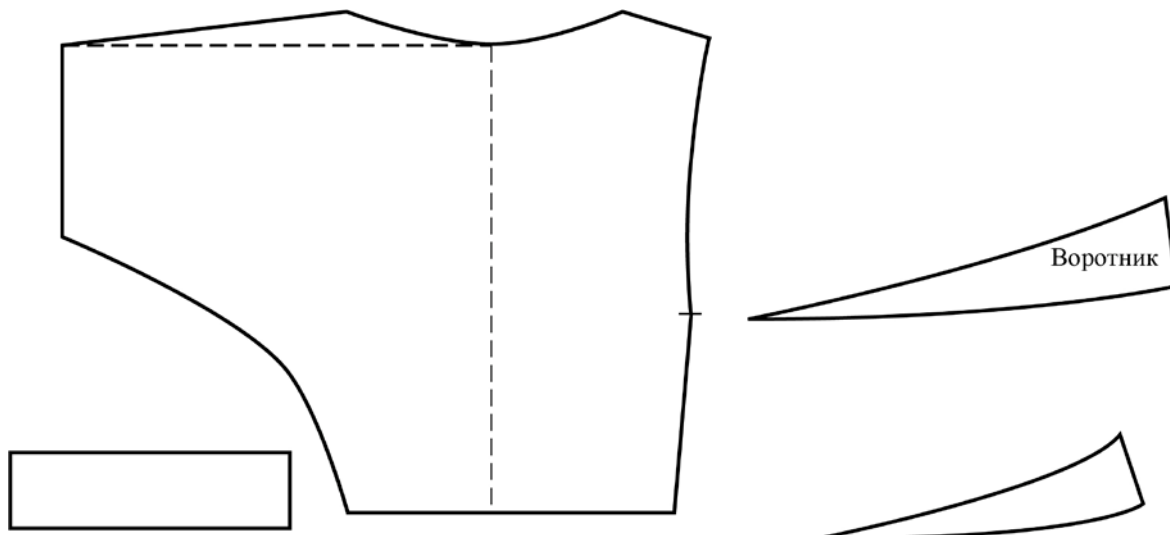

1. (1 балла) Выполните эскиз изделия, согласно деталям кроя.
2. (2 балла) Выполните в банке работы чертежи всех деталей кроя. Подпишите на деталях кроя линии середины деталей, направление долевой нити. Запишите названия деталей и их количество.

**ВСЕРОССИЙСКАЯ ОЛИМПИАДА ШКОЛЬНИКОВ 2022/23 гг.**  
**МУНИЦИПАЛЬНЫЙ ЭТАП**  
**ТЕХНОЛОГИЯ**  
**КУЛЬТУРА ДОМА, ДИЗАЙН И ТЕХНОЛОГИИ**  
**9 КЛАСС**



**Ответ:**

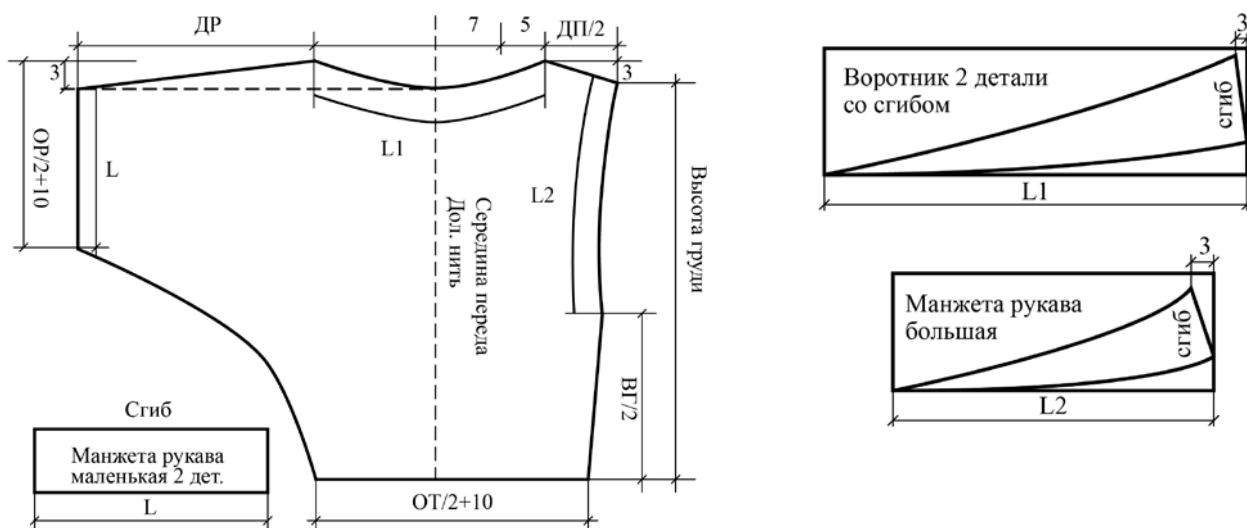

**3. (1 балла)** Сделайте описание модели по эскизу:

- 1) наименование изделия;
- 2) силуэт, покрой (силуэтная форма);
- 3) покрой рукава;
- 4) вид застёжки;
- 5) конструктивные особенности.

**Ответ:** нарядная блуза асимметричного силуэта с одним цельнокроеным рукавом с манжетой, с асимметричным воротником-стойкой. Без застёжки. Вторая пройма обработана манжетой.

**4. (1 балла)** Какими свойствами должна обладать ткань? Предложите ткани, из которых можно сшить изделие.

**Ответ:** пластичные шёлковые, вискозные ткани.

**5. (1 балл)** Перечислите инструменты и оборудование, необходимые для изготовления данного изделия.

**Ответ:** иглы швейные, ножницы, швейная машина, утюг; гладильная доска.