

ВСЕРОССИЙСКАЯ ОЛИМПИАДА ШКОЛЬНИКОВ. ШКОЛЬНЫЙ ЭТАП. ТЕХНИЧЕСКОЕ ТВОРЧЕСТВО 7-8 КЛАССЫ.

Практическое задание

(время выполнения – 2 академических часа (90 мин.))

Ручная деревообработка

Изготовление столярного угольника

Изучите изображение. Ознакомьтесь с последовательностью изготовления изделия.

Изготовьте детали и осуществите сборку изделия.

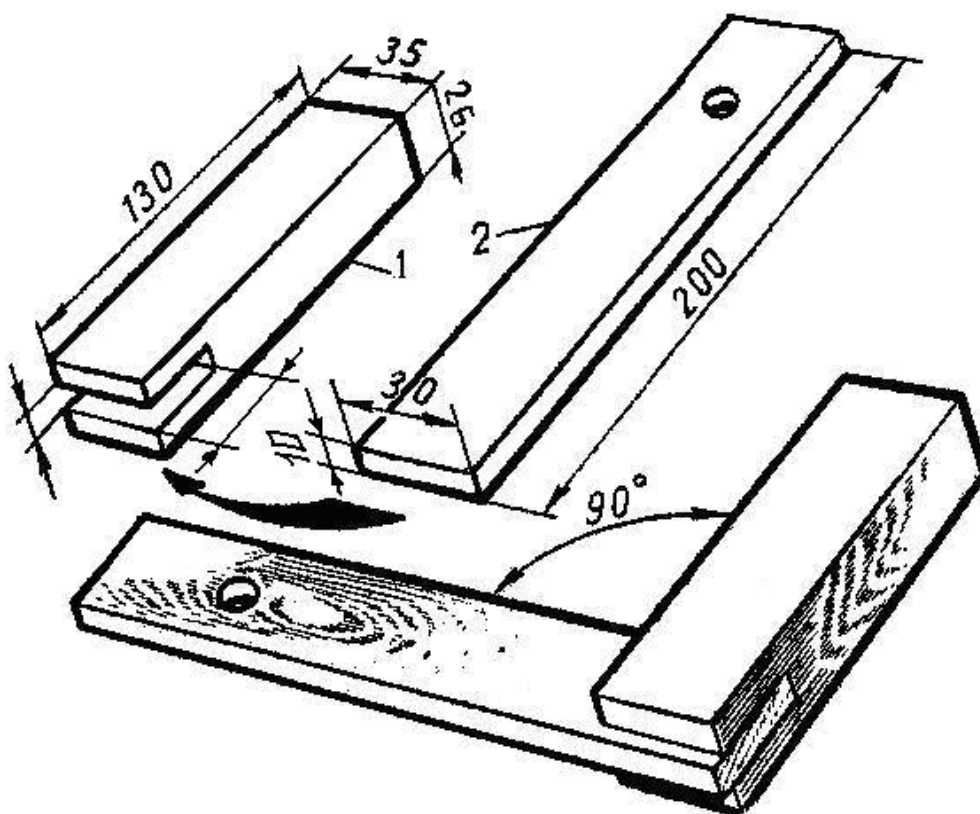

Технические условия:

1. Материал изготовления – древесина любой породы.
2. Сборка изделия при помощи клея (можно с применением шкантов).
3. Предельные отклонения размеров деталей и готового изделия ± 1 мм.
4. Особое внимание уделить при сборке получению прямого угла между деталями.
5. Отделку выполнить шлифованием.

Основные этапы работы:

1. Изготовление детали №1 «колодка» (разметка, строгание, пиление, изготовление проушины, шлифование, контроль размеров).
2. Изготовление детали №2 «перо» - (разметка, строгание, пиление, сверление (в произвольном месте), шлифование, контроль размеров).
3. Предварительная сборка, подгонка деталей.
4. Сборка изделия (соединение деталей с помощью клея, контроль прямого угла).
5. Испытание изделия.

Материалы:

1. Брусок 140×40×30 мм - для изготовления колодки
2. Рейка 210×35×10 мм – для изготовления пера
3. Клей-экспресс Момент «Столяр» или др.

Оборудование и инструменты:

1. Столярный верстак
2. Рубанок
3. Столярная ножовка для поперечного пиления
4. Столярная ножовка для продольного пиления
5. Сверлильный станок (дрель)
6. Сверло Ø8-10 мм
7. Плоский напильник
8. Долото (плоская стамеска) шириной 6-8мм
9. Киянка
10. Шлифовальная колодка
11. Столярный угольник
12. Линейка
13. Карандаш
14. Чертёжный угольник

Критерии оценивания практической работы

<i>№ n/n</i>	<i>Критерии оценки</i>	<i>Максимальный балл</i>	<i>Балл по факту</i>
1.	Изготовление изделия	20	
2.	Организация рабочего места	5	
3.	Разметка деталей	5	
4.	Отделка шлифованием	5	
5.	Соблюдение правил техники безопасности	5	
	Всего:	40	