

# Практическая работа по моделированию швейных изделий

## 10-11 класс

1. Внимательно прочитайте описание модели и рассмотрите эскиз. Не забудьте про дополнительные отделочные и (или) вспомогательные детали, с помощью которых декорировано изделие или обработаны края деталей.

2. В соответствии с эскизом и описанием модели нанесите новые фасонные линии на базовый чертеж основы платья, соблюдая пропорции. Обозначьте ваши действия по моделированию на чертеже основы платья. Используйте для этого слова, значки, стрелки, список и т. п.

3. Перенесите линии фасона на цветной лист с изображением базового чертежа основы платья.

4. Аккуратно вырежьте детали выкроек из цветной бумаги для раскладки, используя базовый чертеж.

5. Аккуратно наклейте выкройки всех деталей на листе «Результат моделирования»

6. Нанесите на детали выкройки необходимые надписи: наименование детали, положение середины и сгиба, расположение долевой нити, конструктивные линии, положение надсечек, величина припусков на швы, количество деталей.

Эскиз модели	Описание модели
	<p>Женское платье из легкой платьевой ткани. Длина платья на 15 см ниже колен. Платье расширено по боковым срезам.</p> <p>На передне нагрудная вытачка переведена в три маленькие складки, которые заложены в направлении к линии середины.</p> <p>Спинка платья со средним швом, который у горловины заканчивается разрезом.</p> <p>Горловина платья круглая, слегка расширена. Горловина окантована косой бейкой, из которой сформирована петля у левого края разреза на спинке. У правого края разреза на бейке пришита пуговица.</p> <p>Рукава длиной <math>\frac{3}{4}</math>, втачные, одношовные. По низу рукава - волан.</p> <p>По низу платья также идет волан.</p> <p>По линии талии имеется кулилка, в которую вставлена завязка, выполненная из косой бейки. По талии у линии середины переда обметаны две вертикальные петли, в которые вставляется завязка.</p>

**Контроль практического задания «Моделирование платья»**

*Нанесение линий и необходимых надписей для моделирования чертежа основы платья*

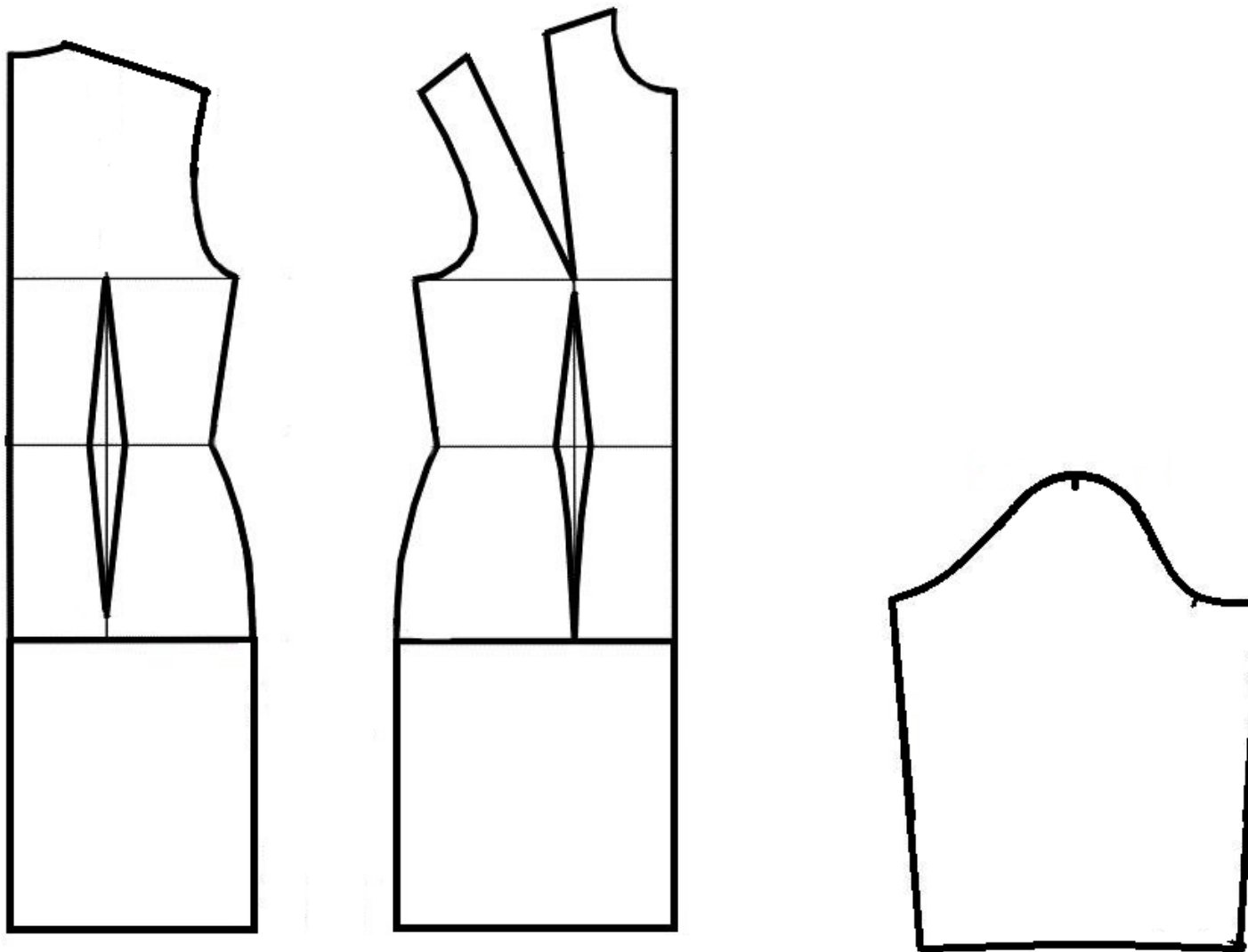

## Базовый чертеж основы платья для моделирования

Лист для вырезания деталей выкроек (лист цветной бумаги)

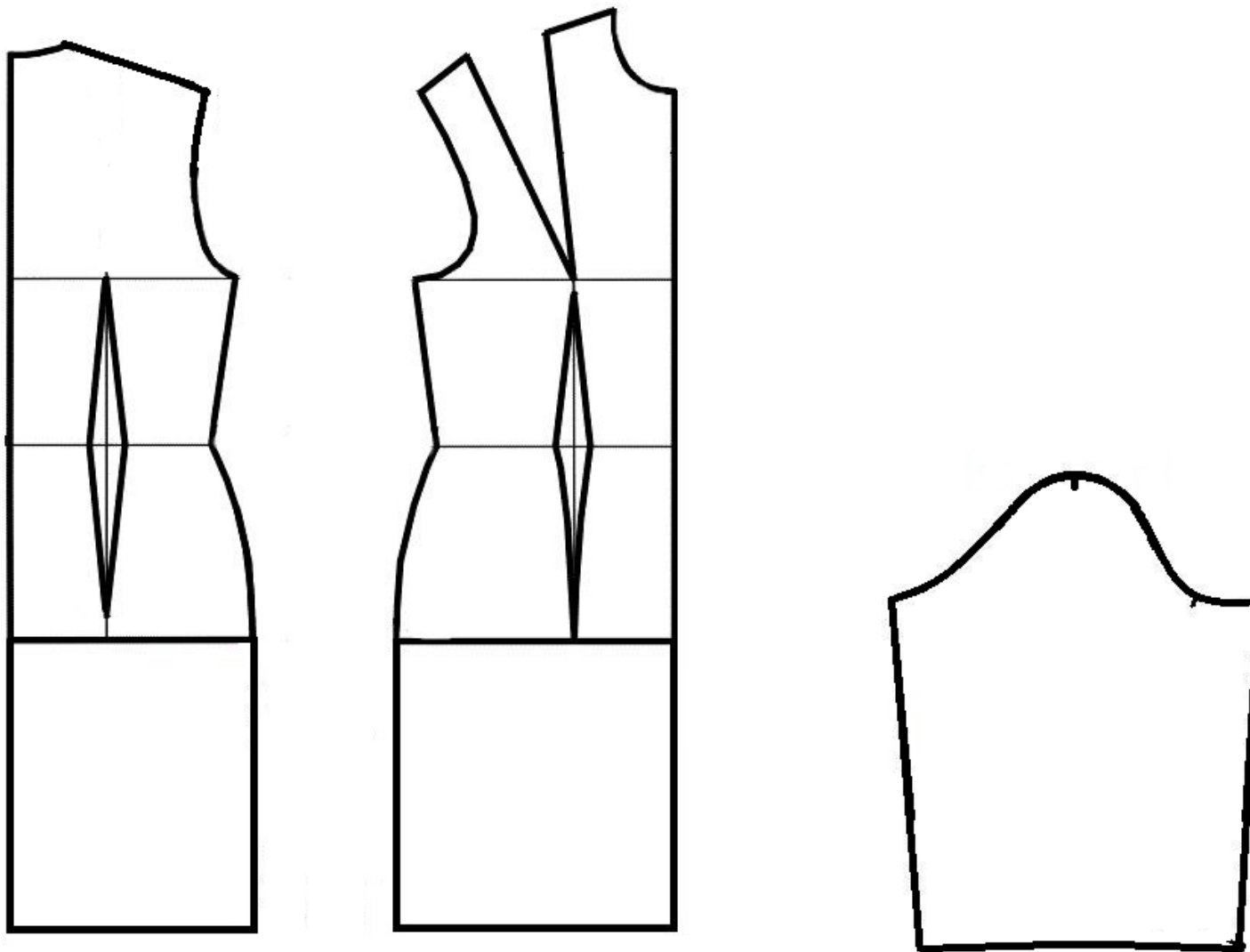

## Результат моделирования (приклеить готовые выкройки модели)

Детали выкройки располагайте на листе бумаги компактно, в соответствии с указанным в правом верхнем углу направлением долевой нити.

Убедитесь, что на листе контроля всё аккуратно размещено. Только после этого приклеивайте готовые выкройки



**Карта пооперационного контроля  
к практическому заданию по моделированию платья**

	<b>Критерии оценки</b>	<b>Максимальный балл</b>	<b>Балл участника</b>
	<b>Нанесение новых линий фасона и надписей на чертеже основы платья</b>	<b>6</b>	
1	Расширение горловины	0,5	
2	Удлинение платья	0,5	
3	Расширение боковых срезов	0,5	
4	Уточнение линии низа	0,5	
5	Нанесение линии волана платья	0,5	
6	Уточнение конфигурации боковых срезов в области талии	0,5	
7	Работа с талиевыми вытачками на переде и спинке	0,5	
8	Работа с нагрудной вытачкой (надписи, обозначения)	1	
9	Уточнение длины рукава	0,5	
10	Нанесение линии волана рукава	0,5	
11	Нанесение метки конца разреза на спинке	0,5	
	<b>Нанесение линий для построения: - вспомогательных деталей, - деталей, требующих изменения формы Построение дополнительных деталей</b>	<b>3</b>	
12	Нанесение линии кулиски	0,5	
13	Нанесение линий для расширения воланов платья и рукава	1	
14	Построение детали кулиски	0,5	
15	Построение детали бейки горловины	0,5	
16	Построение детали завязки	0,5	
	<b>Изготовление выкроек платья Расположение выкроек на листе бумаги в соответствии с направлением долевой нити</b>	<b>11</b>	
17	Наличие полного комплекта лекал	2	
18	Правильное моделирование деталей (соответствие модели и описанию, соблюдение масштаба и пропорций): - перед (1 балл) - спинка (0,5 балл) - волан переда и волан спинки (1 балл) - рукав (0,5 балла) - волан рукава (0,5 балла) - кулиска (0,5 балла) - бейка горловины (0,5 балла) - завязка (0,5 балла)	5	
19	Указание названия деталей	0,5	
20	Указание количества деталей	0,5	
21	Наличие контрольных линий и меток: - долевые нити на деталях, сгибы деталей, линии середины (0,5 балла); - метки направления закладывания складок, метка разреза, метка петли (1 балл).	1,5	
22	Указание величины припусков у каждого среза	1	
23	Аккуратность работы	0,5	
	<b>Итого</b>	<b>20</b>	

## «Изготовление сумки-косметички»

<p><b>Задание:</b> Изготовить сумку-косметичку и выполните декор</p>	<p><b>Материалы:</b> Гладкокрашенная хлопчатобумажная ткань 480 мм×400 мм Застёжка-молния длиной 20 см; Элементы декора: - тесьма или кружево шириной 1-1,5 см –100 см; - атласные тонкие (шириной 3-5 мм) ленты – по 50 см 3-х разных цветов; -мулине разных цветов - бусины.</p>
--------------------------------------------------------------------------	----------------------------------------------------------------------------------------------------------------------------------------------------------------------------------------------------------------------------------------------------------------------------------------------------------------



Небольшая сумочка-косметичка пригодится не только для хранения непосредственно косметики. В неё можно сложить рукодельные принадлежности и другие нужные мелочи, а если изменить её форму, то можно будет использовать её как пенал или как футляр для вязальных спиц и крючков. Такая косметичка может стать и прекрасным подарком.

### Последовательность выполнения и графическое изображение

Описание операции	Графическое изображение
<p>1. Продумайте оформление вашей сумки-косметички. При необходимости выполните эскиз изделия с декором. Вы можете использовать любые предложенные Вам материалы. От места расположения декора, возможно, поменяется порядок выполнения работы. Не задерживайтесь на этом этапе! <b>Декор можно выполнить до или после изготовления образца.</b></p>	<p><i>Место для Вашего предварительного эскиза</i></p>

2. Выкроить 4 детали косметички из гладкокрашеной ткани 220 мм×180 мм. Скруглить у деталей нижние уголки, как это показано на рисунке

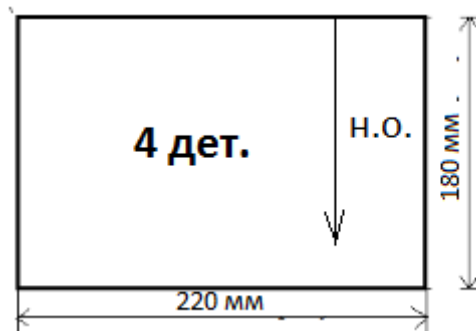

3. Положите одну деталь из основной ткани на рабочую поверхность лицевой стороной вверх. Сверху к верхнему краю приложите молнию изнанкой вверх (застёжка должна оказаться внизу).

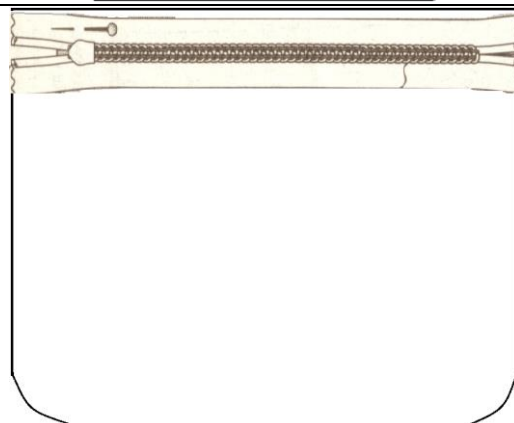

4. Сверху положите деталь из ткани подкладки изнаночной стороной вверх. Выровняйте верхние края и скрепите их портновскими булавками.

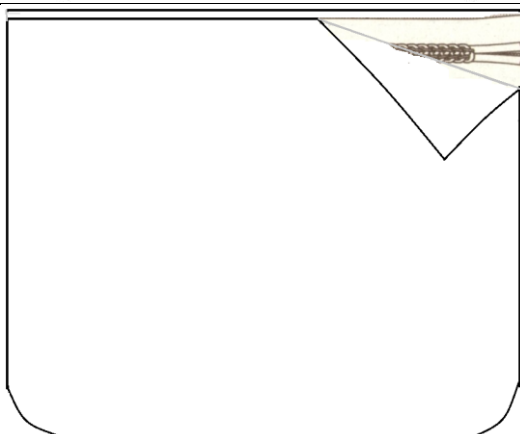

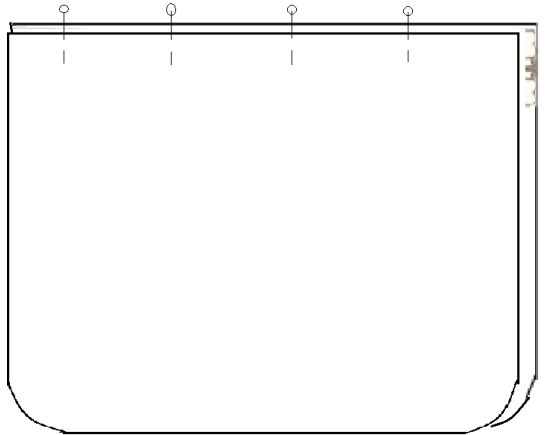
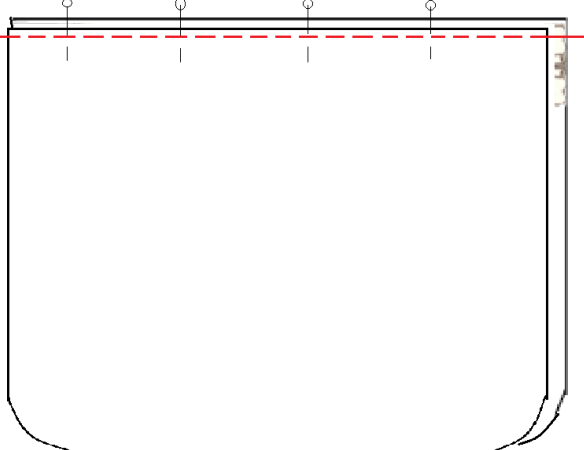
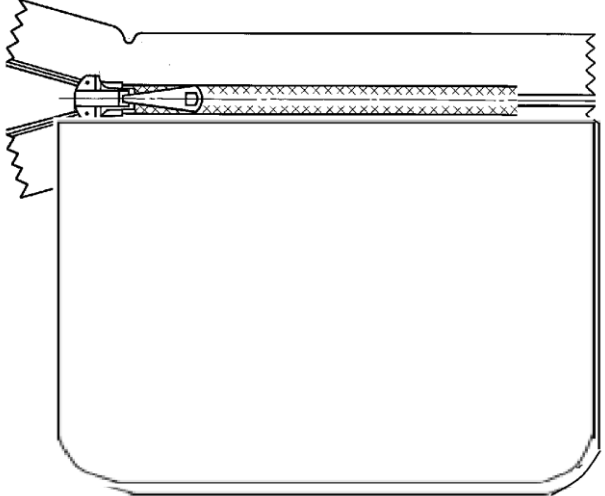
	
<p>5. Проложите строчку, стачивая детали и тесьму молнии.</p>	
<p>6. Разверните детали так, чтобы стала свободной непритачанная тесьма молнии.</p>	



7. На рабочую поверхность положите вторую деталь из ткани подкладки лицевой стороной вверх. К ней сверху приложите стачанные детали так, чтобы верхний край детали из ткани подкладки и свободной тесьмы молнии совпали. Сверху положите деталь из основной ткани изнаночной стороной вверх.

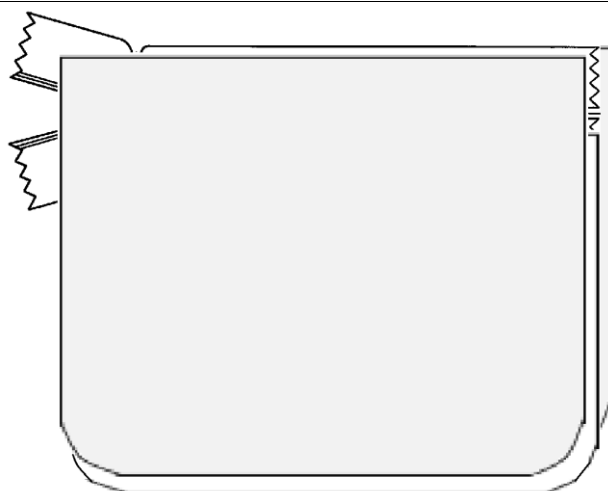

8. Совместите верхние края и сколите булавками, затем проложите строчку, как в шаге выше.

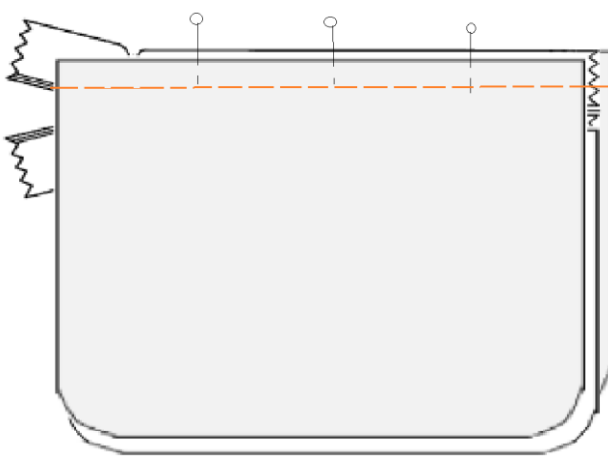

9. Так работа должна выглядеть по завершении этого шага.

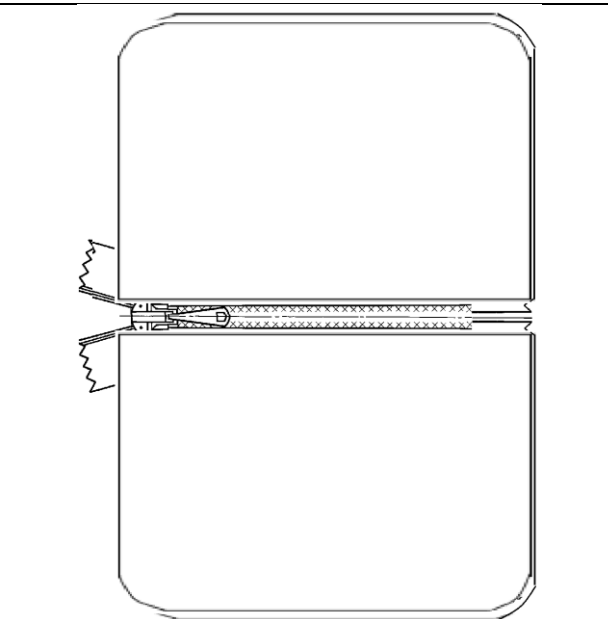

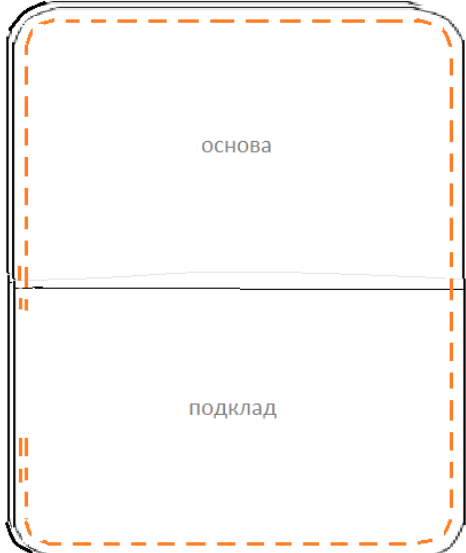
<p>10. Разверните все четыре детали так, чтобы снаружи оказались их изнаночные стороны, при этом детали из основной ткани должны быть на одной стороне, а из ткани подкладки -на другой. Не забудьте расстегнуть застежку.</p> <p>Совместите края деталей и сколите их портновскими булавками.</p> <p>Проложите строчку по всему периметру, оставив отверстие сбоку шириной около 10 см.</p> <p>Ширина шва 8-10мм.</p>	
<p>11. Надсеките припуски в уголках.</p>	
<p>12. Через оставленное отверстие выверните изделие. Подверните припуски внутрь и зашейте отверстие вручную потайным швом.</p>	
<p>13. Отутюжьте косметичку, заправьте подкладку внутрь и готово. При необходимости выполните декор.</p>	

### Карта пооперационного контроля

№ п/п	Критерии оценки	Баллы	По факту
1.	Правильная организация рабочего места, соответствие одежды правилам безопасности	1	
2.	Детали выкроены с учетом направления долевой нити	1	
3.	Размеры основной детали 220 мм×180 мм±3 мм да/нет	1	
4.	Качество притачивания молнии	2	
5.	Ширина шва обтачивания косметички 8-10 мм±1 мм	2	
6.	Качество шва	2	
7.	Качество обработки углов. Наличие надсечек	1	
8.	Качество потайного шва	1	
9.	Наличие закрепок, их оптимальная длина (5-7) ±1 мм	1	
10.	Уголки чехла симметричны	1	
11.	Грамотное и уместное композиционное решение; согласованность отделочных элементов с размерами всей работы	2	
12.	Оригинальное использование элементов отделки, наличие определённой «смысловой идеи оформления»	3	
13.	Внешний вид (цветовая гамма ниток...тесьмы..., аккуратность выполненной работы, в том числе и качество изнаночной стороны)	1	
14.	Качество окончательной влажно-тепловой обработки	1	
15.	<b>Итого</b>	<b>20</b>	