

Практическая работа по технологии обработки швейных изделий. 9 класс

«Обработка прямой кокетки с клапаном и вышивкой»

Перед началом работы внимательно прочитайте задание, изучите объект труда, наличие материалов и приспособлений для работы, предоставленное в аудитории оборудование.

Задание. Выполнить обработку прямой кокетки с клапаном. Дополнить оформление клапана уместным расположением вышивки из предложенных вариантов или использовать свой вариант.

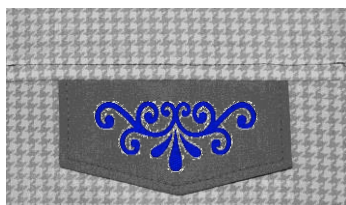

Материалы:

1. Гладкокрашенная хлопчатобумажная ткань 350 мм.×350 мм.
2. Нитки для вышивки 4-х цветов.
3. Нитки швейные в цвет ткани.

Детали кроя:

Клапан – 2 детали 70 мм.×120 мм.

Кокетка переда 80 мм.× 200 мм.

Нижняя часть полочки 150 мм.×200 мм.

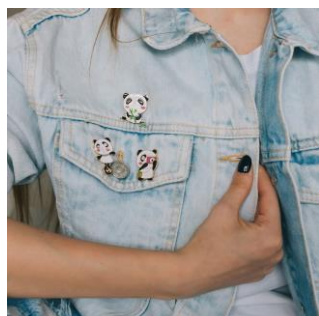
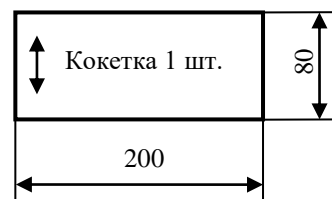



В качестве декоративного элемента и функциональных элементов в швейных изделиях часто используются такие детали, как клапаны, листочки, паты, погоны, хлястики, пояса, манжеты и шлевки.

Клапан — это деталь кармана, которая закрывает вход в него и одновременно служит отделочным элементом. Клапаны могут иметь различную форму (прямоугольную, треугольную, с закругленными краями и др.) и быть использованы также для отделки изделия, т. е. выполнять только декоративную функцию.

Красочная вышивка с помощью мулине - достойное украшение вашего изделия.

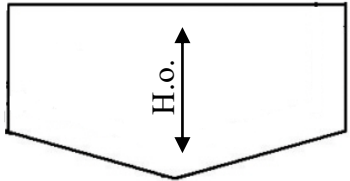
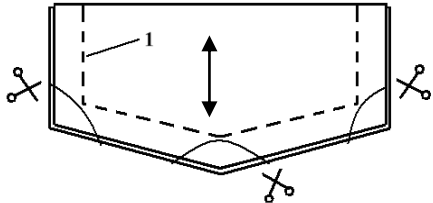

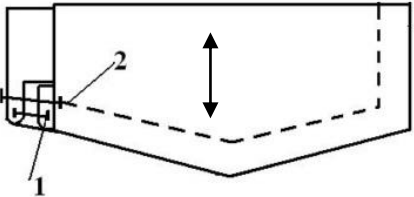
Описание операции	Графическое изображение
1. Обработка клапана	
<p style="text-align: center;">Выкраивание деталей края клапана.</p> <p>У клапана различают верхнюю деталь клапана (основная) и нижнюю деталь (подклапан).</p> <p>Вырезать выкройку клапана (смотри лист № 4).</p> <p>Выкроить 2 детали клапана, сложив ткань пополам, соблюдая направление долевой нити и заданные параметры.</p> <p>Верхнюю часть клапана выкроить шире нижней (подклапана) на 1,5–3 мм. по боковым и нижней сторонам (для образования посадки). По всем срезам клапана оставить припуски на швы шириной 7 мм.</p>	
<p style="text-align: center;">Начинать работу с выполнения вышивки.</p> <p><i>Начинать работу с детали, на которой будет выполнена вышивка.</i></p> <p>Продумать стилевое и цветное решение вышиваемого мотива. Выполнить эскиз, если вам это необходимо.</p> <p>Декор нужно выполнить до изготовления образца на верхней (основной) детали клапана.</p> <p>Место расположения декора может быть различно.</p> <p>Выполнить декоративное оформление верхней детали клапана уместным расположением вышивки из предложенных вариантов или использовать свой вариант.</p> <p>Не задерживайтесь на этом этапе! Успехов!</p>	<p style="text-align: center;">Место для Вашего предварительного эскиза</p>
<p style="text-align: center;">Сметывание клапана с подклапаном и обтачивание.</p> <p>Сложить детали клапана лицевыми сторонами внутрь, уравнивая срезы. Сметать со стороны верхней детали клапана шириной шва 7 мм, припосаживая клапан в углах из основной детали.</p> <p>Посадка в 1,5-3 мм. нужна для того чтобы углы клапана не отгибались. Посадку на углах слегка сутюжить.</p> <p>Обтачивать клапан с трех сторон со стороны подклапана так, чтобы машинная строчка не попала в строчку сметывания (строчка 1). Ширина шва обтачивания 5÷7 мм.</p> <p>Удалить нити временного назначения.</p> <p>Подрезать (высечь) припуски в углах клапана, не доходя до строчки 2÷3 мм, чтобы после вывёртывания избежать толщины в шве.</p>	
<p style="text-align: center;">Выметывание канта по краю клапана.</p> <p>Вывернуть клапан на лицевую сторону, выправить углы, выметать кант (1) со стороны подклапана с образованием канта из основной детали шириной 1÷2 мм.</p> <p>Приутюжить клапан со стороны подклапана через проутюжильник, соблюдая технику безопасности при работе с утюгом.</p>	
<p style="text-align: center;">Обработка края клапана отделочной строчкой.</p> <p>Проложить по лицевой стороне клапана отделочную строчку (строчка 2) вдоль обтачного края на расстоянии 5÷7 мм.</p> <p>Удалить нити временного назначения.</p> <p>Клапан приутюжить до полного удаления влаги, соблюдая технику безопасности при работе с утюгом.</p>	
2. Соединение кокетки и клапана с нижней частью полочки	

Приложить клапан к верхнему краю основной детали, совмещая центр деталей. Сложить кокетку и основную деталь с клапаном лицевыми сторонами внутрь, совмещая центр деталей, уравнивая срезы.

Приметать, притачать (строчка 3), выполняя закрепки в начале и конце строчки, ширина шва 15 мм.

Удалить нити временного назначения. Шов заутюжить в сторону кокетки, соблюдая технику безопасности при работе с утюгом.

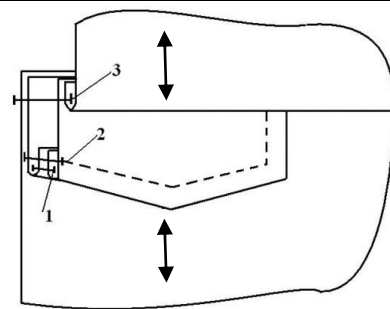

Проложить по шву притачивания кокетки к основной детали отделочную строчку (строчка 4) с закрепками в начале и конце строчки. Ширина шва отделочной строчки 5÷7 мм.

Выполнить окончательную влажно-тепловую обработку до полного удаления влаги, соблюдая технику безопасности при работе с утюгом. Проверить качество выполненных операций.

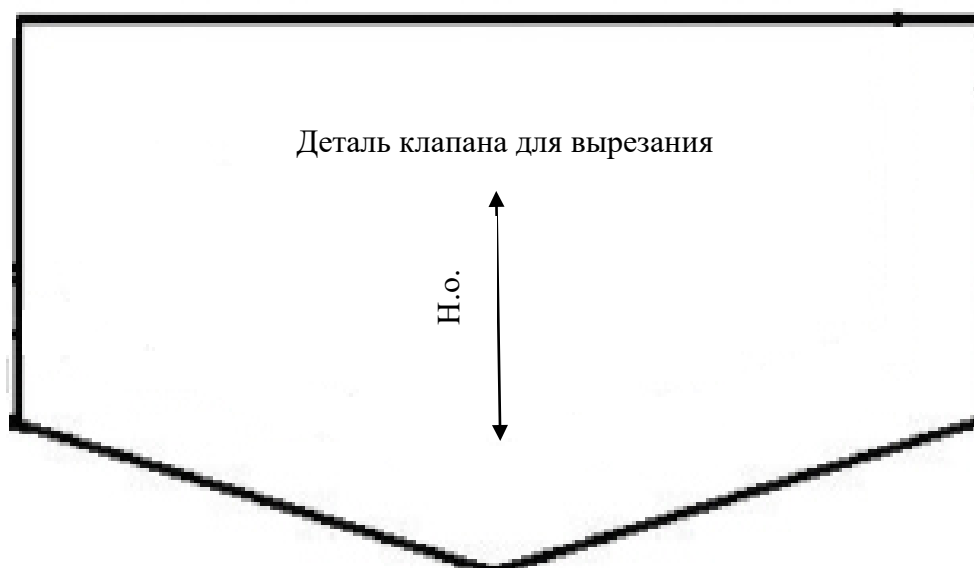
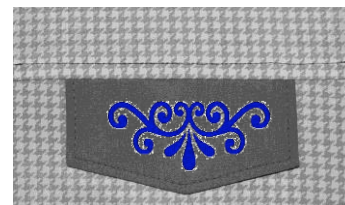
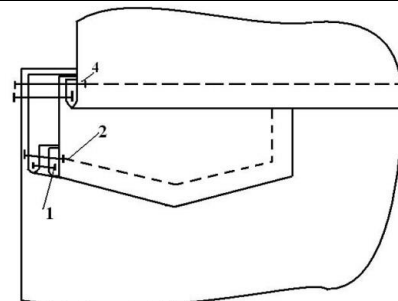

Карта пооперационного контроля
«Обработка прямой кокетки с клапаном и вышивкой»
по механической обработке швейного узла

№ п/п	Критерии оценивания	Макс. балл	Балл участника
	Технические условия на изготовление изделия	10	
1	Детали клапана выкроены с учетом направления долевой нити, по модели (в соответствии с предложенным шаблоном, без искажения формы) и правильным определением лицевой стороны.	0,5	
2	Ширина шва обтачивания клапана (5÷7) ±2 мм.	1	
3	Качество высеченных углов (не доходя до строчки 2÷3 мм.).	1	
4	Качество обработки клапана. Симметричность клапана по всем контурам. <i>Измерять в сложенном виде. Боковые стороны одинаковой длины.</i>	2	
5	Качество вымётывания канта по краю клапана из основной детали (шириной 1÷2 мм.).	1	
6	Качество обработка края клапана отделочной строчкой (ширина шва отделочной строчки 5÷7 мм.).	1,5	
7	Качественное соединение кокетки и клапана снижней частью полочки (ширина шва 15 мм.). <i>Центр расположения клапана на детали.</i>	1,5	
8	Качество прокладывания отделочной строчки по шву притачивания кокетки к основной детали (ширина шва отделочной строчки 5÷7 мм.).	1,5	
	Характер оформления изделия декором	5	
8	Декор в виде вышивки присутствует.	0,5	
9	Размер декора соответствует размеру клапана.	0,5	
10	Технология вышивки выбрана с оригинальным решением, мастерство выполнения вышивки присутствует.	1	
11	Выполнено декоративное оформление верхней детали клапана уместным расположением вышивки.	0,5	
12	Продумано стилевое и цветовое решение вышиваемого мотива.	1	
13	Выполнена красочная вышивка с помощью выбора оптимального количества цветов для вышивки.	1	
14	Окончательная отделка всей работы выполнена (нити временного назначения удалены, наличие закрепок с их оптимальной длиной) (5-7) ±1 мм. Качество окончательной влажно-тепловой обработки.	0,5	
	Итого:	15	

Практическое задание по моделированию. 9 класс «Моделирование платья»

Задание:

1. Внимательно прочитайте описание модели и рассмотрите эскиз. Не забудьте про дополнительные отделочные и (или) вспомогательные детали, с помощью которых декорировано изделие или обработаны края деталей.
2. Найдите различия с базовой конструкцией платья (см. лист «Базовый чертеж основы платья для моделирования»).
3. В соответствии с эскизом нанесите новые линии фасона в соответствии с рисунком, соблюдая пропорции. Обозначьте ваши действия по моделированию на чертеже основы платья на листе «Контроль практического задания». *Используйте для этого слова, значки, стрелки, список и т.д.*
4. Перенесите линии фасона на шаблон из цветной бумаги (чертеж на стр. 2 можно использовать для разрезания).
5. Изготовьте из цветной бумаги (стр.4) детали выкройки для раскладки на ткани.
6. Аккуратно наклейте выкройки *всех деталей* на лист «Результат моделирования».
7. На всех деталях края должно быть: - наименование детали, положение середины и сгиба, расположение долевой нити, конструктивные линии, положение надсечек, величина припусков швов, количество деталей.

Эскиз	Описание модели
	<p>Платье женское для средней возрастной группы из плательной гладкокрашеной ткани, комбинированное. Модель изготовлена из 2-х основных тканей, длиной ниже линии колена на 7 см, прилегающего силуэта, зауженное книзу, с застежкой на тесьму «молния» в левом боковом шве, с притачной планкой вдоль линии низа изделия. Платье с вырезом по горловине круглой формы. Нижняя часть платья, рукава, планка по горловине переда и спинки, выполнены из отделочной ткани в тональном сочетании с основным цветом основной ткани</p> <p><i>Перед:</i></p> <ul style="list-style-type: none"> - вырез по горловине круглой формы расширен и углублён; - драпировка (с 6-ю мягкими складками), выходящими из горловины; - 2-мя талиевыми вытачками; - в нижней части переда вставка из отделочной ткани. <p><i>Спинка:</i></p> <ul style="list-style-type: none"> - вырез круглой формы расширен и углублён; - средний шов заканчивающийся разрезом; - в нижней части спинки вставка из отделочной ткани. <p><i>Рукава:</i> длинные, втачные, одношовные, со сборкой по низу рукава и притачными прямыми манжетами, застёгивающимися на одну обмётанную петлю и одну пуговицу.</p> <p>Горловина переда и спинки обработаны обтачкой.</p>

**Карта пооперационного контроля. 9 класс.
«Моделирование платья»**

№ п/п	Критерии оценивания	Макс. балл	Балл участника
	Нанесение новых линий фасона и надписей на чертеже основы платья.	6,0	
1	Оформление линии горловины переда и спинки. Оформление планки горловины переда и спинки.	1,5	
2	Работа с нагрудными выточками.	1,0	
	Оформление линии отрезной нижней части платья.	0,5	
3	Оформление среднего шва спинки.	0,5	
4	Уточнение длины в соответствии с эскизом.	0,5	
5	Уточнение положения притачной планки по низу изделия.	0,5	
6	Оформление заужения по боковым швам, уточнение линии низа.	0,5	
7	Уточнение длины рукава, с учётом ширины манжеты.	0,5	
8	По линии низа рукава указано действие «сборка».	0,5	
	Нанесение линий для построения: – вспомогательных деталей; – деталей, требующих изменения формы. Построение дополнительных декоративных деталей.	2,0	
7	Нанесение на чертеж линий для изменения формы горловины переда и спинки (надписи с пояснениями).	1,0	
8	Нанесение на чертеж обтачек горловины переда и спинки.	1,0	
	Изготовление выкроек платья. Расположение выкроек на листе бумаги в соответствии с направлением долевой нити.	12,0	
9	Выполнение полного комплекта лекал.	2,0	
10	Правильное моделирование деталей (соответствие модели и описанию, соблюдение масштаба и пропорций): - переда (1,5 балла); - спинки (1,0 балл); - планки горловины переда, спинки, планки низа платья (1,5 балла); - обтачки горловины переда и спинки (1,0 балла); - рукава (1,0 балл). - манжеты (1,0 балл).	7,0	
11	Название деталей.	0,5	
12	Наличие контрольных линий на деталях: - долевые нити; - сгибы; - линии середины.	0,5	
13	Наличие надсечек.	0,5	
14	Припуски на обработку каждого среза.	0,5	
15	Аккуратность выполнения моделирования	0,5	
16	За оригинальное и правильное решение	0,5	
	Итого	20	

Карта контроля практического задания по моделированию с нанесёнными линиями фасона изделия и необходимыми надписями

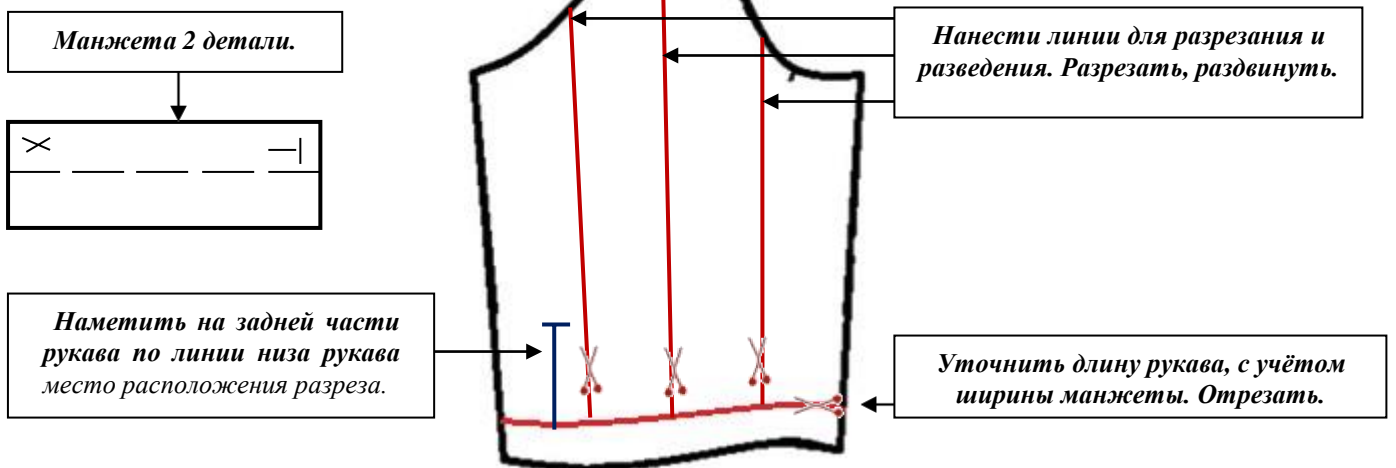
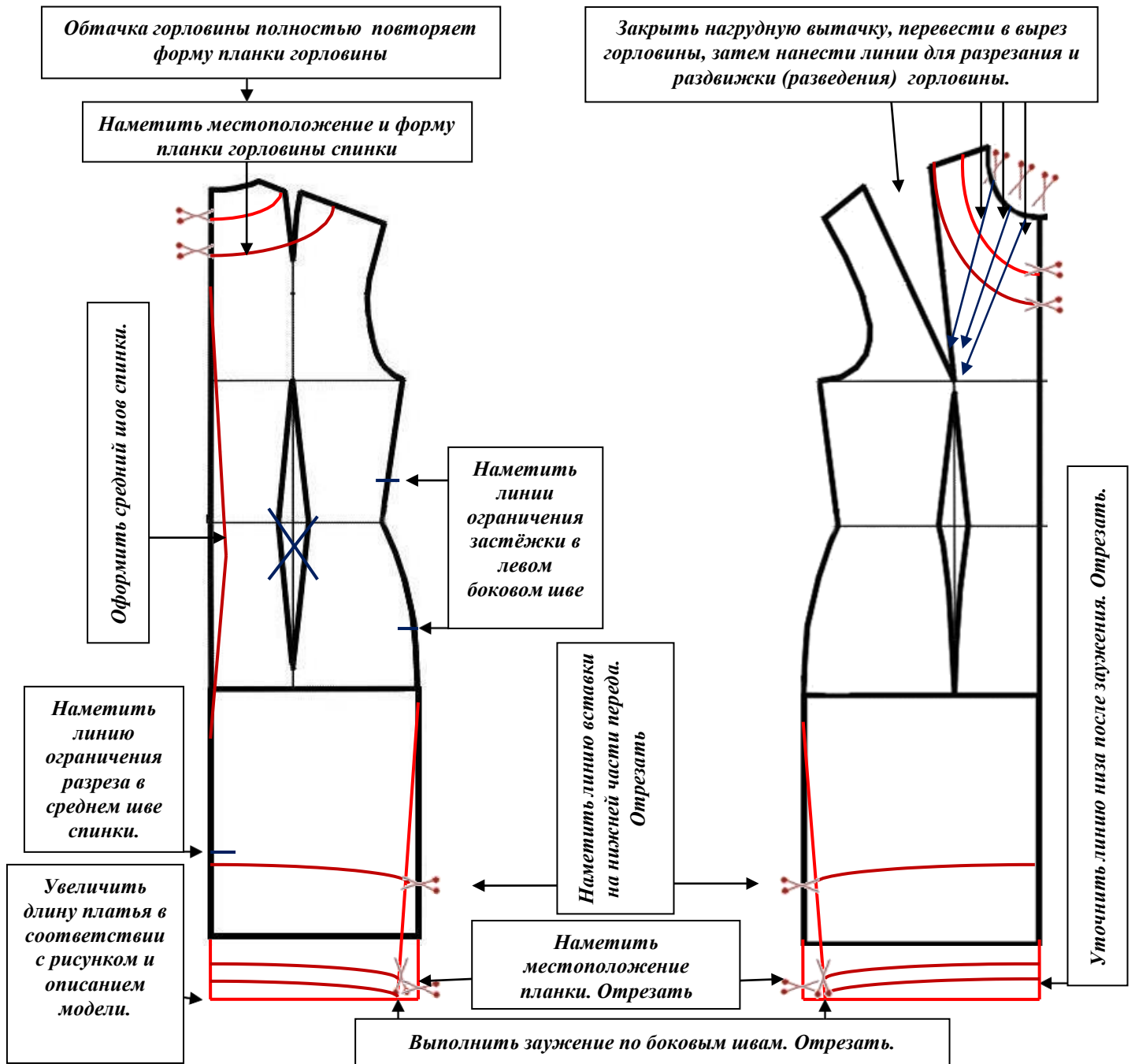

Готовые выкройки модели – результат моделирования

