

**Практическое задание для муниципального этапа
Всероссийской олимпиады школьников по технологии
2022-2023 уч. года**

(Направление «Техника, технологии и техническое творчество»)

Механическая деревообработка, 9 класс

Изготовление детали Ручка для стамески по чертежу

Технические условия:

1. Разработать технологическую последовательность изготовления деталей
2. По чертежу изготовить Ручку для стамески (рис. 1).
3. Материал изготовления береза
4. Предельные отклонения готового изделия ± 1 мм
5. Чистовая (финишная) обработка проводится шлифовальной бумагой и бруском древесины твердых пород



Рис. 1. Чертеж Ручка для стамески

Карта пооперационного контроля

№	Критерии оценки	Баллы	Результат
1	Наличие рабочей формы	1	
2	Соблюдение правил безопасности при выполнении работ	2	
3	Соблюдение порядка на рабочем месте	1	
4	Разработка технологической последовательности изготовления детали	5	
5	Указаны большинство операции выполнения детали	3	
6	Настройка и наладка станка, подготовка рабочего места	3	
7	Разметка заготовки в соответствии с чертежом	3	
8	Соблюдение последовательности изготовления детали	4	
9	Точность при обработке изделия, соответствие чертежу	6	
10	Качество чистовой обработки изделия	5	
11	Уборка рабочего места	1	
12	Время изготовления	1	
	Итого:	35	

Члены жюри:

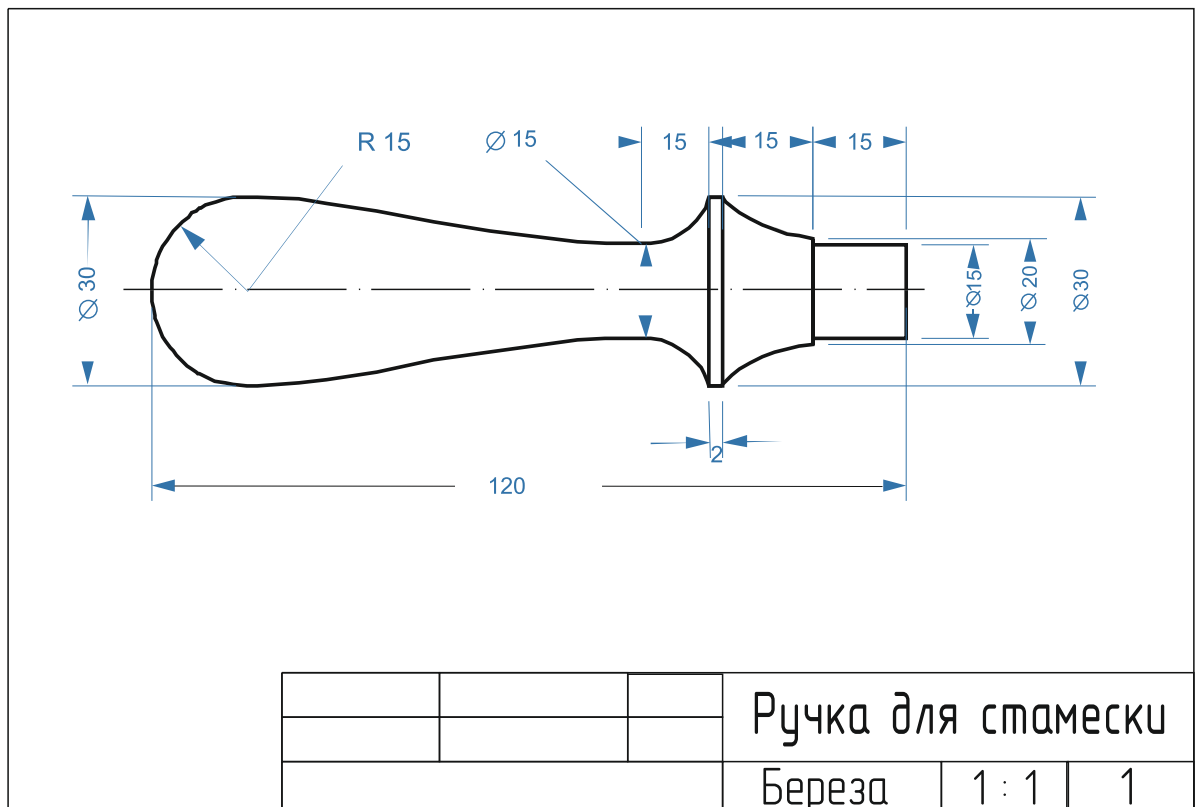
**Практическое задание для муниципального этапа
Всероссийской олимпиады школьников по технологии
2022-2023 уч. года**

(Направление «Техника, технологии и техническое творчество»)

Ручная деревообработка, 9 класс

Изготовление изделия Салфетница лист

Технические условия:

1. Разработать технологическую последовательность изготовления деталей
2. Произвести разметку заготовки с помощью копировальной бумаги (рис. 1).
3. Материал изготовления фанера 4 мм
4. Предельные отклонения готового изделия ± 1 мм
5. Чистовая (финишная) обработка проводится шлифовальной бумагой



Рис. 1. Чертеж Салфетница лист

Карта пооперационного контроля

№	Критерии оценки	Баллы	Результат
1	Наличие рабочей формы	1	
2	Соблюдение правил безопасности при выполнении работ	1	
3	Соблюдение порядка на рабочем месте	1	
4	Разработка технологической последовательности изготовления детали	3	
5	Указаны большинство операции выполнения детали	2	
6	Технология изготовления изделия, в технологической последовательности, соответствует чертежу и техническими условиями	2	
7	Подготовка рабочего места, подбор инструмента	1	
8	Разметка заготовки в соответствии с чертежом	2	
9	Соблюдение последовательности изготовления детали	2	
10	Точность при выпиливании внешнего контура	5	
11	Точность при выпиливании внутреннего контура	5	
12	Точность при выпиливании подставки	3	
13	Качество чистовой обработки изделия	5	
14	Уборка рабочего места	1	
15	Время изготовления	1	
	Итого:	35	

Члены жюри:

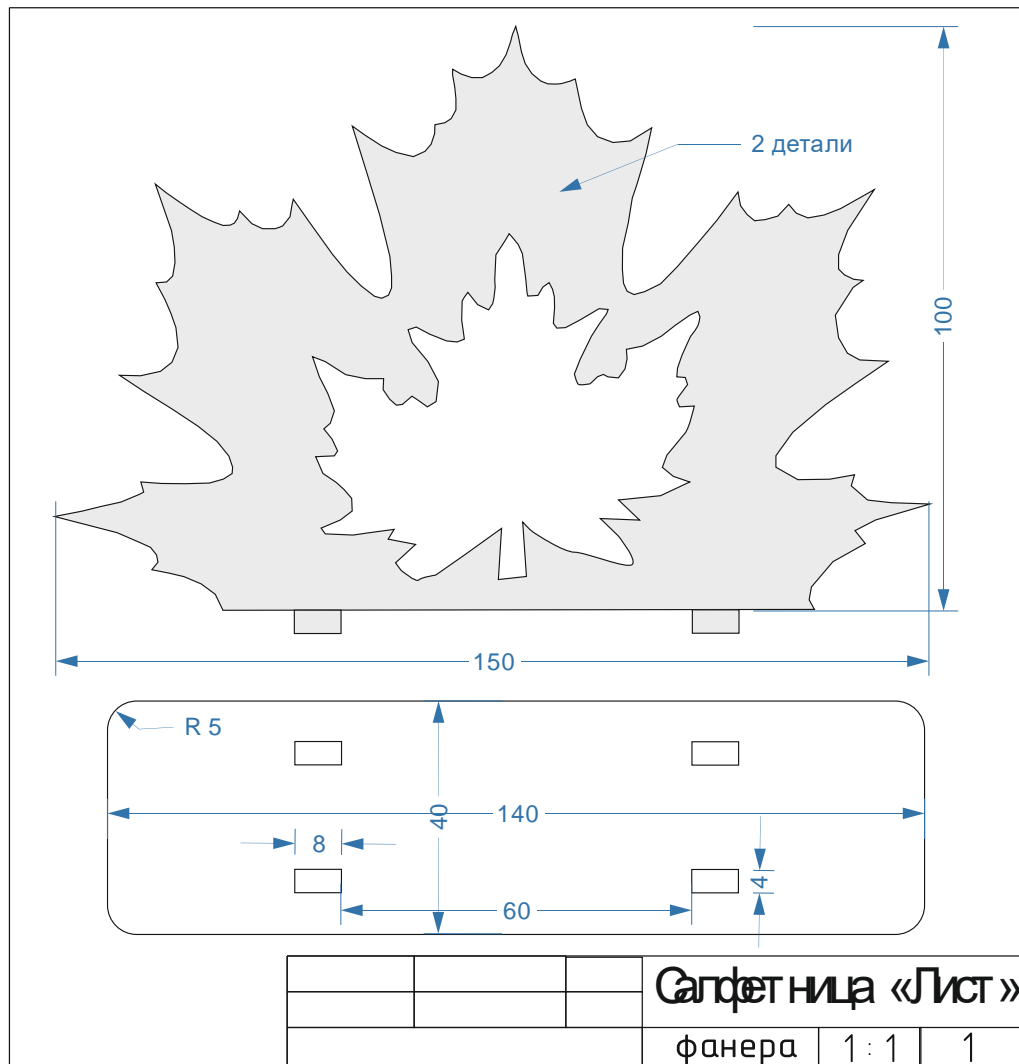
**Практическое задание для муниципального этапа
Всероссийской олимпиады школьников по технологии
2022-2023 уч. года**

(Направление «Техника, технологии и техническое творчество»)

Механическая металлообработка, 9 класс

Изготовление детали Болт

Технические условия:

1. Разработать технологическую последовательность изготовления деталей
2. По чертежу изготовить Болт (рис. 1).
3. Материал изготовления шестигранник СТ 3
4. Предельные отклонения готового изделия $\pm 0,1$ мм



Рис. 1. Чертеж Болт

Карта пооперационного контроля

№ n/n	Критерии оценивания	Макс. балл	Балл участника
1	Наличие рабочей формы (халат, головной убор)	1	
2	Соблюдение правил безопасной работы на токарно-винторезном станке	2	
3	Соблюдение порядка на рабочем месте. Культура труда	2	
4	Разработка технологической последовательности изготовления детали	3	
5	Технология изготовления изделия, в технологической последовательности, соответствует чертежу и техническими условиями	2	
6	Указаны большинство операции выполнения детали	2	
7	Подготовка станка, установка резцов, крепление заготовки на станке	2	
8	Точность при обработке изделия, соответствие чертежу	5	
9	Соответствие линейных размеров	3	
10	Соответствие длинны нарезанной резьбы	3	
11	Соответствие диаметра стержня резьбе М12	2	
12	Наличие фаски на головке болта	2	
13	Качество чистовой обработки изделия	4	
14	Уборка рабочих мест	1	
15	Время изготовления	1	
	Итого:	35	

Члены жюри:

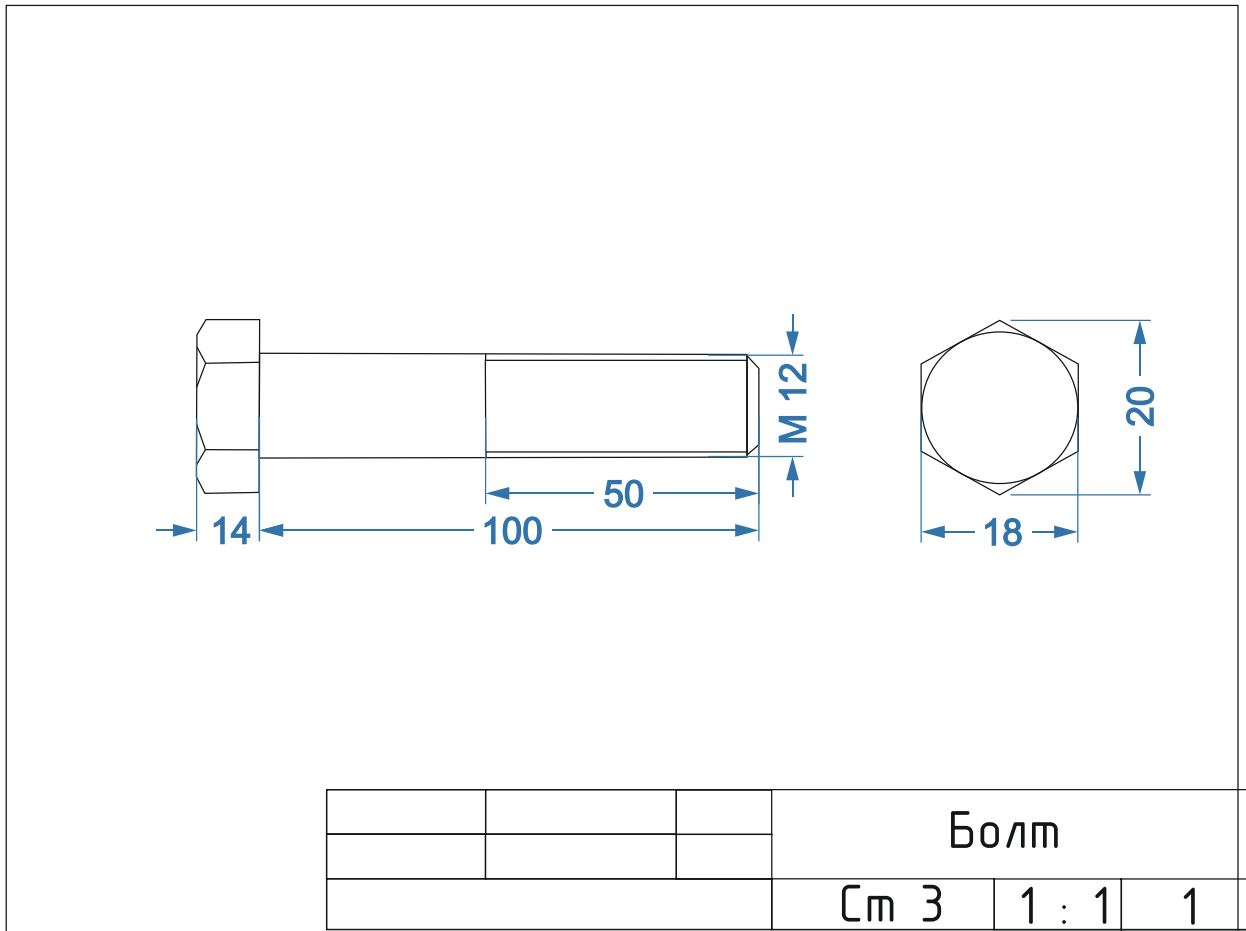
**Практическое задание для муниципального этапа
Всероссийской олимпиады школьников по технологии
2022-2023 уч. года**

(Направление «Техника, технологии и техническое творчество»)

Ручная металлообработка, 9 класс

Изготовление детали: Уголок 30x30

Технические условия:

1. Разработать технологическую последовательность изготовления изделия
2. По чертежу изготовить Уголок 30x30 (рис. 1).
3. Материал изготовления Ст 3 лист 1,5 - 2 мм
4. Предельные отклонения готового изделия $\pm 0,2$ мм
5. Чистовая (финишная) обработка проводится наждачной бумагой



Рис. 1. Чертеж Уголок 30x30

Карта пооперационного контроля

<i>№ n/n</i>	<i>Критерии оценивания</i>	<i>Макс. балл</i>	<i>Балл участника</i>
1	Наличие рабочей формы (халат, головной убор)	1	
2	Соблюдение правил безопасной работы при выполнении слесарных работ и при работе на сверлильном станке	2	
3	Соблюдение порядка на рабочих местах. Культура труда	1	
4	Разработка технологической последовательности изготовления детали	3	
5	Указаны большинство операции выполнения детали	2	
6	Технология изготовления изделия, в технологической последовательности, соответствует чертежу и техническими условиями	5	
7	Подготовка рабочего места, подбор инструмента	2	
8	Разметка заготовки в соответствии с чертежом	4	
9	Соблюдение последовательности изготовления детали	3	
10	Соблюдение технологии сверления	2	
11	Качество и чистовая обработка готового изделия	5	
12	Точность изготовления готового изделия	2	
13	Уборка рабочих мест	2	
14	Время изготовления	1	
	Итого:	35	

Члены жюри:

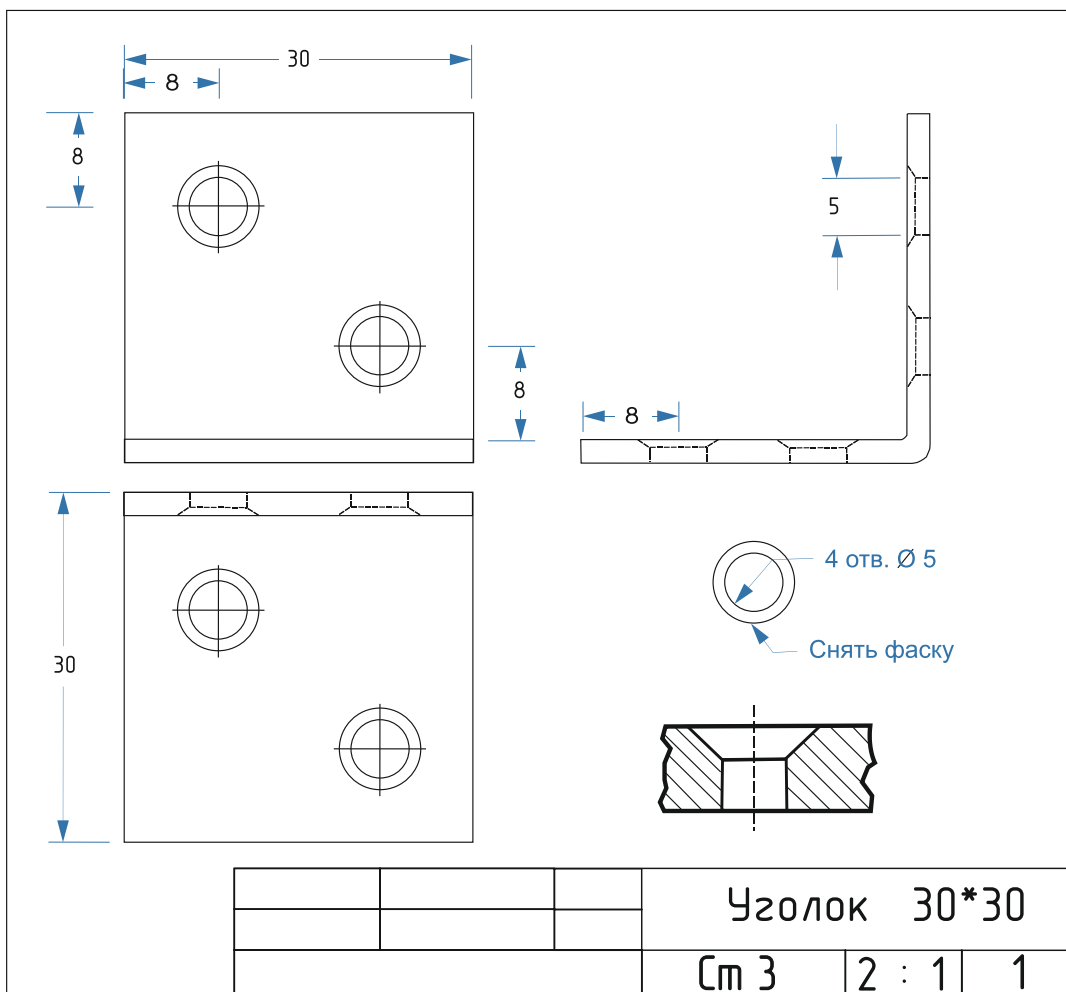
**ВСЕРОССИЙСКАЯ ОЛИМПИАДА ШКОЛЬНИКОВ ПО
ТЕХНОЛОГИИ 2022–2023**

МУНИЦИПАЛЬНЫЙ ЭТАП

Направление «Техника, технологии и техническое творчество»

9 класс

Практический тур «Электротехника»

Выполните схему подключения светомузыки, работающей в режиме ручного управления. Панель должна иметь три горизонтальные строки с отдельной светодиодной подсветкой в каждой. В каждой строке 3 светодиода. Необходимо разработать включение каждой строки по отдельности и одновременное включение всех строк подсветки одним выключателем. Работы по подключению потребителей и выбор выходных характеристик источников тока производить в соответствии с требованиями охраны труда и инструкциями по технике безопасности при выполнении электротехнических работ на уроках технологии.

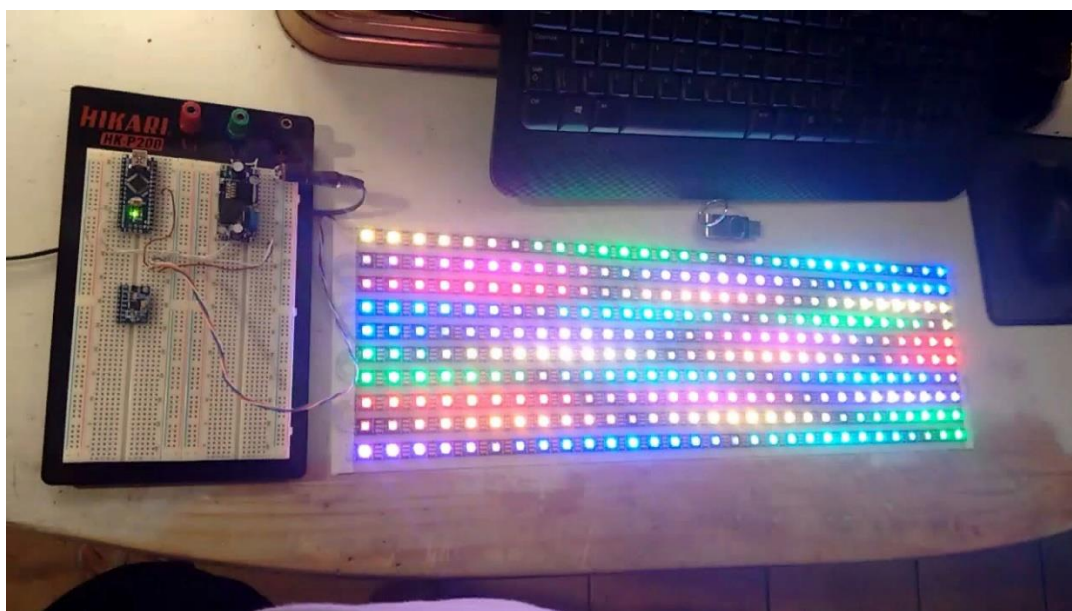

Код участника _____

Карта пооперационного контроля

Задание оценивается по ходу его выполнения

Выполняемые действия	Количество баллов	Количество набранных баллов
Начертите принципиальную электрическую схему подключения светодиодной подсветки всех строк	10	
Соберите данную схему. (В соответствии с условиями, указанными в задании)	10	
Проверьте работоспособность общего выключателя	5	
Проверьте работоспособность выключателя подсветки первой строки	3	
Проверьте работоспособность выключателя подсветки второй и третьей строки	6	
Время изготовления – 90 минут	1	
ИТОГО	35	

Члены жюри: