

**ВСЕРОССИЙСКАЯ ОЛИМПИАДА  
ШКОЛЬНИКОВ  
ПО ТЕХНОЛОГИИ 2022–2023 уч. год  
МУНИЦИПАЛЬНЫЙ ЭТАП**

*«Техника, технологии и техническое творчество»*

**Практический тур**

**9 класс**

**Ручная деревообработка**

*По чертежу изготовить лопатку кухонную*

**Технические условия:**

1. С помощью чертежа, выполните технический рисунок лопатки кухонной;  
- Материал изготовления (заготовка) – фанера 200x36x6.
2. Предельные отклонения на все размеры  $\pm 1$  мм.
3. Перечислите основные технологические операции, которые должны быть применены при изготовлении изделия, с указанием инструментов и приспособлений;
5. Выбрать оборудование, на котором будет изготовлено данное изделие;
6. Все углы и кромки скруглить. Чистовую обработку выполнить шлифовальной шкуркой на тканевой основе мелкой зернистости.
7. Выполнить декоративную отделку готового изделия.

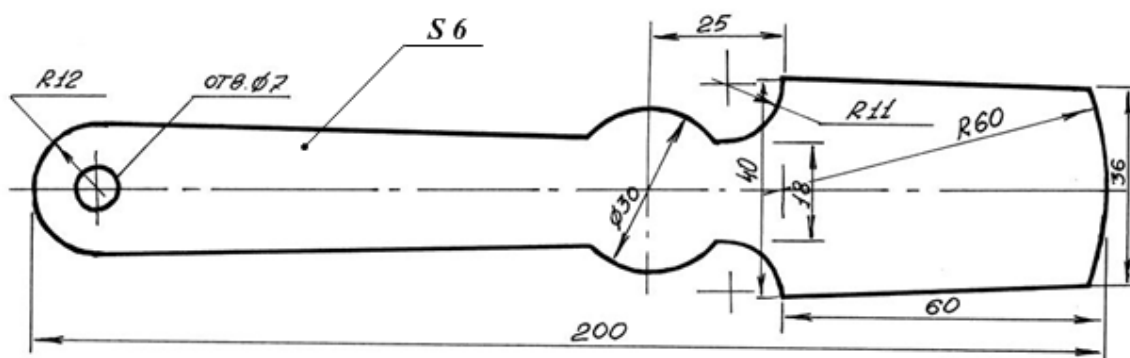

Рисунок 1. Лопатка кухонная

## Критерии оценивания практического задания

<i>№</i>	<i>Критерий</i>	<i>Кол-во баллов</i>	<i>Фак-ое количество баллов</i>
<b>1.</b>	<b>Выполнение технического рисунка изделия в соответствии с ГОСТ</b>	<b>2</b>	
<b>2.</b>	<b>Разработка учебно-технологической карты изготовления изделия:</b>	<b>3</b>	
<b>2.1</b>	- Перечислены основные технологические операции, которые должны быть применены при изготовлении;	1	
<b>2.2</b>	- Выбрано оборудование, инструменты и приспособления, необходимые для изготовления изделия.	2	
<b>3.</b>	<b>Соблюдение правил безопасной работы, культура труда:</b>	<b>3</b>	
<b>3.1</b>	- Наличие рабочей одежды (халат, головной убор)	1	
<b>3.2</b>	- Соблюдение правил безопасной работы при выполнении столярных работ и при сверлении заготовки;	1	
<b>3.3</b>	- Соблюдение порядка на рабочем месте при выполнении столярных работ и при сверлении.	1	
<b>4.</b>	<b>Изделие выполнено по указанным размерам. Предельные отклонения на все размеры <math>\pm 1</math> мм.</b>	<b>10</b>	
<b>5.</b>	<b>Технология изготовления:</b>	<b>10</b>	
<b>5.1</b>	- Разметка заготовки в соответствии с чертежом и техническими условиями;	5	
<b>5.2</b>	- Углы и кромки скруглены;	2	
<b>5.3</b>	- Выполнена чистовая обработка шлифовальной шкуркой;	2	
<b>5.4</b>	- Соблюдена технологическая последовательность выполнения операций.	1	
<b>6.</b>	<b>Предложен способ художественного оформления изделия</b>	<b>2</b>	
<b>7.</b>	<b>Выполнено художественное оформление готового изделия</b>	<b>5</b>	
	<b>Итого:</b>	<b>35</b>	