

**Муниципальный этап Всероссийской олимпиады школьников
по технологии**

2023-2024 учебный год

Номинация «Культура дома, дизайн и технологии»

Задания теоретического тура

10-11 класс

ПЕРЕД ВЫПОЛНЕНИЕМ ЗАДАНИЯ

ВНИМАТЕЛЬНО ПРОЧТИТЕ ИНСТРУКЦИЮ

1. На выполнение всех заданий I тура отводится 90 минут.
2. Ответы внесите в бланк ответов.
3. Ответы пишите авторучкой с синей или черной гелиевой пастой (чернилами).
4. Листы с заданиями для ответа НЕ используйте, сдайте их вместе с бланком ответа.
5. Отвечая на вопросы и выполняя задания, не спешите, так как ответы не всегда очевидны и требуют применения не только знаний по технологии, но и общей эрудиции, логики и творческого подхода.

Успеха Вам в работе!

Общая часть

1. Выберите правильный ответ

Экологические знаки информируют потребителя о различных показателях экологических свойств товаров. Рассмотрите приведённый знак. Из предложенных вариантов ответа выберите то описание, которое наиболее точно указывает, что означает данный знак.

- а) Знак указывает, что объект опасен для окружающей среды.
- б) Знак означает, что данную вещь следует выбросить в урну.
- в) Знак означает, что данный продукт может быть опасен для здоровья.
- г) Знак означает замкнутый цикл: создание – применение – утилизация.
- д) Знак указывает, что данную вещь необходимо собирать и выбрасывать отдельно.
- е) Знак указывает, что отдельные компоненты продукта не были протестированы на животных.
- ж) Знак означает, что товар изготовлен из нетоксичного материала и может соприкасаться с пищевыми продуктами.
- з) Знак означает, что данную вещь изготовили из сырья, пригодного для переработки или из вторичного (переработанного) сырья.
- и) Знак означает, что при изготовлении продукта не использовались животные компоненты, полученные ценою жизни животных.



2. Впишите правильный ответ

При благоустройстве парка было решено посыпать несколько тропинок песком. Длины тропинок равны 35 м 5 см, 1206 см, 505 дм, 5 м 8 дм и 90 дм 7 см. Определите общую длину тропинок, которые решили посыпать песком. Ответ дайте в сантиметрах. В ответ запишите только число.

3. Решите задачу: В первый год своей работы ваше предприятие реализовало произведенную мебель, себестоимость которой составила 2 млн руб., на сумму 2,5 млн руб. Во второй год прибыль вашего предприятия увеличилась на 200 тыс. руб., а в третий год – на 350 тыс. руб. по сравнению со вторым годом. Ежегодно предприятие платит налог в размере 20% от прибыли. Какую сумму в рублях за три года выплатит ваше предприятие в качестве налога на прибыль?

4. Выберите правильное определение:

а. В спецификацию вносят составные части, входящие в специфицируемое изделие, а также конструкторские документы, относящиеся к этому изделию и к его неспецифицируемым составным частям.

б. Спецификация относится к габаритному чертежу, где указываются все габаритные размеры и разрезы.

в. Спецификация – это документ единой системы конструкторской документации, в котором указываются все технологические операции по изготовлению сборочного изделия.

5. Назовите не менее 4-х способов (протоколов) беспроводной связи в системе «Умный дом».

Специальная часть.

6. Прочитайте тексты. Вставьте пропущенные имена модельеров.



1	<p>_____ – российский и советский модельер, художник театрального костюма. Имела звание «Поставщица Ея Императорского Величества». Стояла у истоков российской и советской моды XX века.</p> <p>Она была не только законодательницей модных течений, но и кутюрье, который мог чутко уловить меняющиеся потребности женщины и изящно воплотить их в costume. Она стала гордостью и легендой отечественной моды.</p> <p>Наряды, которые придумывала модельер, были не только красивыми, но и удобными. Одной из первых в России она поддержала идею французского кутюрье Поля Пуаре – обходиться в женском costume без корсета, и работала в этом направлении со второй половины 1900-х.</p> <p>Ей удалось не только сохранить своё дело после революции 1917 года, но и заработать ещё большую известность. Она писала: «Революция изменила моё имущественное положение, но она не изменила моих жизненных идей, а дала возможность в несравненно более широких размерах проводить их в жизнь».</p> <p>Мастер роскошных нарядов для элиты, она посвятила себя созданию одежды для широких слоёв населения и делала это всё с той же отдачей и увлечённостью. Она организовала Мастерскую современного costume, работала инструктором по художественной промышленности, разрабатывала учебные программы, писала статьи по теории costume и, конечно же, шила – словом, нашла себя и в новом мире</p>
2	<p>_____ – французский модельер и основательница модного дома, оказавшая существенное влияние на европейскую моду XX века. В период после Первой мировой войны она ввела в моду собственный стиль, способствовавший упрощению женского costume, для которого свойственно заимствование элементов традиционного мужского гардероба и следование принципу «роскошной простоты». Этот стиль заменил ранее доминировавший «корсетный силуэт» в женской моде. В отличие от него этот новаторский стиль отличался куда большей простотой, требовал гораздо меньше времени для надевания и снятия, одежда была более удобной и менее дорогой, и при этом не уступала в</p>

элегантности. Она ввела в женскую моду приталенный жакет и маленькое чёрное платье



- а) Надежда Ламанова
- б) Алёна Ахмадуллина
- в) Вивьен Вествуд
- г) Коко Шанель
- д) Нина Риччи

7. Выберите, к каким стилям относятся указанные костюмы, интерьеры и здания.



КОСТЮМ

		
а	б	в

интерьер

		
г	д	е

здания

		
ж	з	и

Стили: готика, барокко, модерн.

8. Выберите название юбки (по конструкции), чертёж и изображение которой представлены на рисунке.

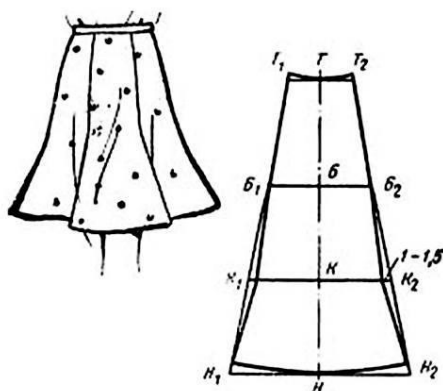

- а) прямая
- б) коническая
- в) клиньевая

9. При проведении примерки портниха заметила, что нижний край рукава вздёргивается, у проймы по рукаву образуются косые заломы. Выберите причину этого дефекта и предложите способ его устранения.

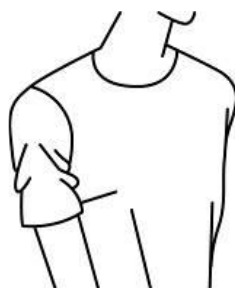

причина	Способ устранения
1) узкая и слишком высокая головка рукава	А) уменьшить высоту оката рукава
2) недостаточная высота оката рукав	Б) увеличить высоту оката рукава, выпуская запас ткани по окату или углубляя окат в нижней части
3) недостаточная ширина рукава	В) увеличить ширину локтевой части можно не только расширением по локтевому пере-кату, но и путём перевода вершины оката в сторону передней части рукава.

10. Из предложенных изображений платьев выберите модель, выкройка которой представлена на рисунке.

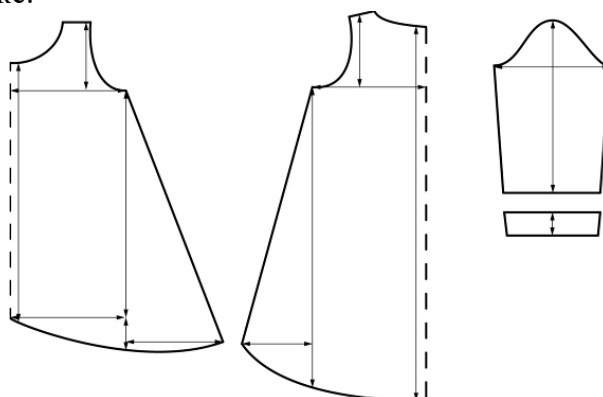



11. Выберите название ткацкого переплетения, схема которого изображена на рисунке.

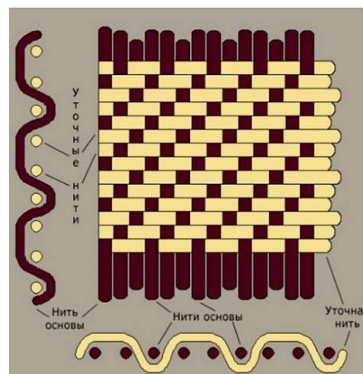

- а) атласное
- б) саржевое
- в) сатиновое
- г) полотняное

12. Расположите технологические операции производства синтетических тканей и промежуточные материалы, используемые в ходе такого производства, в правильном порядке.

- 1) каменный уголь, нефть, газ
- 2) отделочное производство (отделка ткани)
- 3) предварительная обработка сырья
- 4) приготовление прядильного раствора или расплава
- 5) текстильная обработка волокон (вытягивание, кручение, перемотка)
- 6) ткацкое производство (производство ткани)
- 7) формирование нитей жаута или волокон из раствора (продавливание через фильеры), вытягивание, термификация

13. Расположите волокна натурального происхождения в порядке уменьшения

- а) прочности
- 1) шерсть
- 2) шёлк
- 3) лён

б) гигроскопичности

- 4) шерсть
- 5) хлопок
- 6) лён

14. Расположите технологические операции механической обработки замороженного мяса в правильном порядке.

- 1) выделение крупнокусковых полуфабрикатов
- 2) деление на отруба
- 3) обвалка отрубов
- 4) обмывание
- 5) обсушивание
- 6) приготовление полуфабрикатов
- 7) разделка туш
- 8) размораживание
- 9) срезание клейма и зачистка поверхности от загрязнений

15. Оптимальным считается соотношение белков, жиров и углеводов 1:1:4. Определите, какие компоненты пищи нужно добавить к куриным котлетам с отварным картофелем, чтобы выдержать это соотношение. Используйте таблицу «Содержание белков, жиров и углеводов в 100 граммах продукта». Считаем, что масса одной порции куриных котлет 105 г, одной порции отварного картофеля – 105 г. Выберите все правильные ответы.
Содержание белков, жиров и углеводов в 100 граммах продукта

Продукт	Белки (г)	Жиры (г)	Углеводы (г)
Куриные котлеты	18	10	14
Картофельное пюре	3	13	35

- а) белки
- б) жиры
- в) углеводы

16. Установите соответствие между изображением шва и его названием.

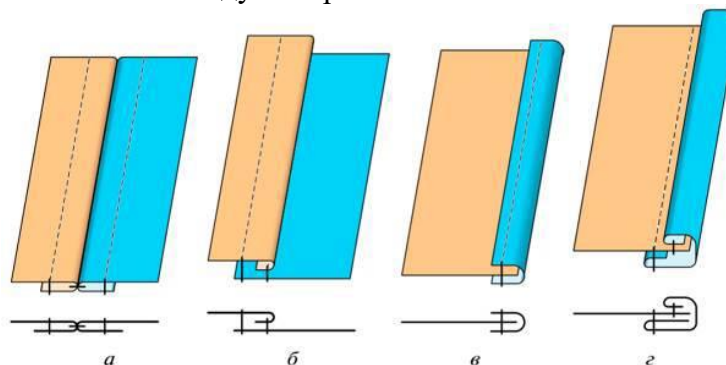

- 1) окантовочный тесьмой
- 2) настрочной
- 3) окантовочный с закрытым срезом

4) расстрочной

17. Расположите технологические операции изготовления швейных изделий в правильном порядке.

- 1) окончательная отделка, ВТО.
- 2) подготовка выкройки.
- 3) подготовка к примерке.
- 4) подготовка ткани к раскрою.
- 5) пошив изделия.
- 6) проведение примерки.
- 7) раскладка выкройки на ткани
- 8) раскрой и подготовка деталей кроя

18. С чем контактирует компьютер при вышивании:

- а) с вышивальной машиной через заданные программы и рисунки;
- б) с полотном на руке у мастерицы;
- в) с роботом, который в дальнейшем будет выполнять вышивку по его команде;
- г) среди ответов нет верного.

19. Что из перечисленного ниже является элементами композиции костюма?

1. линия
2. пропорция
3. форма
4. объем
5. цвет
6. материал
7. фактура
8. декор
9. масса

20. Что из перечисленного относится к техническому изобретению?

- а) разработка аэродинамической трубы;
- б) разработка основ медицины Гиппократом;
- в) возникновение алхимии в Европе;
- г) изготовление рукотворного инсулина;
- д) разработка ультразвукового мониторинга;
- е) система навигации ОР8

21 творческое задание

Кейс-задача. Вы – художник по костюмам или костюмер в театре. Вам необходимо посетить Художественную мастерскую и подобрать исторические костюмы к заданным стилям интерьеров для спектаклей, но режиссёр не назвал виды стилей, а дал лишь их краткое описание. Рассортируйте оставшиеся костюмы по стилям.

Задание выполняется в 3 этапа.

Алгоритм действий

1) По описанию определите вид стиля интерьера:

- а) стиль интерьера, в котором цвет или форма, обязательно контрастируют друг с другом, а также могут сочетаться совершенно не сочетаемые предметы и материалы, много геометрических форм и линий;
- б) стиль интерьера возник ещё во времена Наполеона I, однако пользуется популярностью и сегодня. В нём подчеркивается роскошь, великолепие и могущество. Внешний эффект

ценится больше, чем удобство;

в) стиль интерьера, в котором открытые пространства без лишних стен и перегородок, огромные стеклянные стены-окна, подчеркнуто аскетичный интерьер с индустриальными акцентами: кирпич, грубая штукатурка, трубы. Сочетание нового и старого: атмосфера «заброшенности» гармонирует с современной техникой, хромированными деталями, стальными плитами.

2) Подберите костюмы к интерьеру, оформленному в вышеописанных стилях (см. рисунки в таблице).

а) в выборе соответствующего костюма для интерьера этого стиля– главное правильно подобрать цвет, форму и фактуру. Яркие краски, необычная фактура, нестандартная форма и материалы, новаторские идеи и концепция.

б) яркой особенностью этого стиля в женской одежде становится высокая талия, которая делит фигуру в соотношении 1:7 и 1:6, плюс прямая длинная юбка и узкий лиф. Костюмы подчеркивают роскошь интерьера.

в) костюмы для этого стиля (в переводе с английского – чердак) прочно укрепилось в мире современной моды. Он считается синонимом свободы и творчества. Составляющей частью стиля является минимализм. При этом используются дорогие ткани. Стиль подразумевает под собой элегантность и доступность.

3) Назовите стили, не соответствующие описаниям и выберите костюмы, стили которых не отвечают Вашему заданию (см. рисунки 1 – 9)





7



8



9