

**ОБЩИЕ ВОПРОСЫ:**

**Вопрос 1. Определите, к какому типу по предмету труда относится профессия «РУКОВОДИТЕЛЬ». Выберите правильный ответ (поставьте отметку в квадрате)**

- А) человек - человек
- Б) человек - знак
- В) человек - машина
- Г) человек - природа
- Д) человек - художественный образ

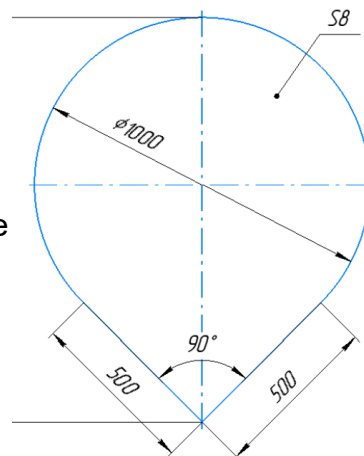

**Вопрос 2. Серёжа выпилил из фанеры деталь.** Толщина фанеры, из которой выпилена деталь, равна 8 мм. На чертеже размеры указаны в миллиметрах. При расчётах примите, что число Пи = 3,14. Плотность фанеры равна 700 г/дм<sup>3</sup>.

**Определите массу детали в граммах**

Ответ \_\_\_\_\_

**Вопрос 3. Семья из шести человек: папа - водитель, его заработная плата = 80000 руб, мамина зарплата = 45000 рублей; сын учится в ВУЗе, его стипендия 3000 рублей. Дочь учится в 8 классе. Дедушка и бабушка - пенсионеры, оба получают пенсию по 26000 рублей. Расходы семьи представлены в таблице.**

Виды расходов	Значение
Питание	25 % от общего дохода семьи
Коммунальные услуги	5 % от общего дохода семьи
Одежда	15 % от общего дохода семьи
Услуги	10 % от общего дохода семьи
Мобильная связь	4500 руб.
Досуг	27000 руб.
Выплата кредита	31500 руб.

**Определите сумму профицита или дефицита бюджета семьи в рублях.**

Ответ \_\_\_\_\_

**Вопрос 4. Как называется прибор, измеряющий силу тока в электрической сети**

Ответ \_\_\_\_\_

**Вопрос 5. На некоторых товарах можно встретить следующий знак маркировки:**

**Что это означает? Выберите правильный ответ (поставьте отметку в квадрате):**

- А) пластиковые изделия или упаковку можно переработать промышленным способом
- Б) продукт изготовлен из материалов, подлежащих вторичной переработке
- В) продукт груз необходимо защищать от воздействия влаги
- Г) в грузе содержатся легковоспламеняющиеся и горючие вещества
- Д) продукцию необходимо хранить в недоступном для детей месте
- Е) продукция не должна замораживаться в процессе хранения

- 
- 
- 
- 
- 
- 
- 



### СПЕЦИАЛЬНЫЕ ВОПРОСЫ:

**Вопрос 6. Выберите из предложенных вариантов название изделия, к которому относится предложенное изображение деталей кроя.**

Поставьте отметку в квадрате:

- А) платье
- Б) жакет
- В) рубашка
- Г) брюки



**Вопрос 7. Выберите правильное определение термину ПРИТАЧАТЬ (поставьте отметку в квадрате):**

- А) Соединить две детали, равные по величине, по намеченным линиям строчкой постоянного назначения
- Б) Соединить две детали с последующим выворачиванием их на лицевую сторону
- В) Соединить две или несколько разных по величине детали машинной строчкой
- Г) Временно соединить две детали, примерно равных по величине

**Вопрос 8. Технологическая последовательность — это...**

Выберите правильный ответ (поставьте отметку в квадрате справа):

- А) операции по изготовлению изделия выполненные на швейном оборудовании в определенном порядке
- Б) нормативы времени необходимые для изготовления изделия в оптимальном временном режиме
- В) обработка и сборка деталей и узлов изделия в определенной последовательности
- Г) нумерация потоков на швейном производстве

**Вопрос 9. Макетирование — это создание формы швейного изделия на манекене. Выберите верное утверждение:**

Выберите правильный ответ (поставьте отметку в квадрате справа):

- А) макетирование тождественно муляжному методу и методу накладки
- Б) макетирование и накладка идентичны, а муляжный метод имеет другую технологию работы
- В) макетирование, муляжный метод и метод накладки различны по технологии выполнения

**Вопрос 10. Себестоимость изделия — это...**

Выберите верный вариант ответа (поставьте отметку в квадрате):

- А) сумма затрат: расходы на материалы, амортизацию оборудования, работу, упаковку, транспортировку
- Б) это сумма затрат, состоящая из стоимости использованных материалов и работы
- В) это стоимость материалов, фурнитуры

**Вопрос 11. Кто является автором силуэта платьев представленных на рисунке?**

Выберите верный вариант ответа (поставьте отметку в квадрате):

- А) Габриэль Шанель
- Б) Юбер де Живанши
- В) Кристиан Диор
- Г) Жан Шарль де Кастельбажак

**Вопрос 12.**

**Сформируйте последовательность выполнения операций для подготовки материала к раскрою:**

Расставьте в правильном порядке (впишите соответствующую цифру от 1 до 4):

- А) декотирование материала
- Б) просмотр материала
- В) выравнивание материала на поверхности стола относительно края стола в соответствии с запланированным принципом кроя (в сгиб, в разворот)
- Г) выполнение раскладки лекал

**Вопрос 13. Современная наука, которая занимается изучением жизненного пространства человека, основываясь на оптимальном и гармоничном расположении предметов быта в каждом помещении - это...**

Выберите верный вариант ответа (поставьте отметку в квадрате):

- А) физиогномика
- Б) эргономика
- В) ванатомия
- Г) нутрициология

**Вопрос 14. Составьте верную последовательность выполнения швейных операций при обработке клапана кармана:**

*Расставьте в правильном порядке (впишите соответствующую цифру от 1 до 6):*

А) продублировать деталь клапана

Б) раскроить детали клапана

В) вывернуть клапан на лицевую сторону

Г) выметать вывернутый клапан выравнивая край

Д) обтачиваем детали клапана

Е) провести влажно-тепловую обработку клапана

**Вопрос 15. Выберите из предложенных вариантов образ в романтическом стиле**

*Выберите правильный ответ (поставьте отметку в квадрате справа):*

А)

Б)

В)



А)



Б)



В)

**Вопрос 16.**

**Трикотажное полотно — это...** Выберите правильный ответ (поставьте отметку в квадрате справа)

А) гибкий материал, в котором пряжа или нити, изогнутые в процессе вязания, имеют сложное пространственное расположение

Б) вязанное полотно, выполненное ручным способом

В) полотно высокой плотности из шерстяной пряжи, полученное методом вязания

**Вопрос 17. Вставьте пропущенное слово:** «..... - это деталь или узел швейного изделия для обработки и оформления выреза горловины.

Ответ \_\_\_\_\_

**Вопрос 18.** Выберите понятие к которому относится определение: «Прикладная наука, занимающаяся вопросами рационального проектирования конструкции одежды для массового и индивидуального производства»

Выберите правильный ответ (поставьте отметку в квадрате справа)

- А) Технология
- Б) Конструирование
- В) Триангуляция
- Г) Эргономика

**Вопрос 19.** Как называется \_\_\_\_\_ размерный признак снимаемый с фигуры человека и использующийся для построения конструкции, которому соответствует следующее описание: «измеряется от высшей точки плечевого шва через выступающую точку груди до линии талии»? **Напишите свой вариант ответа.**

Ответ \_\_\_\_\_

**Вопрос 20.** Выберите из предложенных вариантов карман в рамку.

Выберите правильный ответ (поставьте отметку в квадрате справа):

- А)
- Б)
- В)
- Г)



### КЕЙСОВОЕ ЗАДАНИЕ.

Платья в стиле «Нью лук» создал великий французский модельер Кристиан Диор после второй мировой войны. В платье этого силуэта женщина напоминала прекрасный цветок. Объем юбки подчеркивал узость талии. Этот стиль стал творческой основой для популярных женских образов в настроении «Стиляги». А выпускные балы было принято провести в настроении стиля «Нью лук».



Рис. Эскизы платьев в стиле «Нью лук»

**Задание 1:** Разработайте идею и представьте свой эскиз платья в стиле «Нью лук» в технике цветная графика на листе размера А4 (Шаблон-пустой лист на последней странице). Вы можете использовать: черный линер и маркер, цветные карандаши, маркеры, фломастеры, акварель, кисти, емкость для воды, простой карандаш, стирательная резинка, точилка.

**Задание 2:** Обоснуйте, какие материалы могут быть использованы для производства вашей идеи платья.

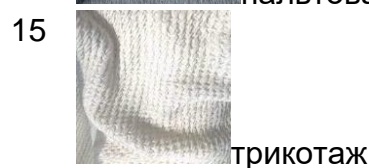
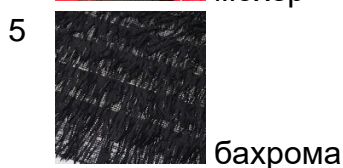
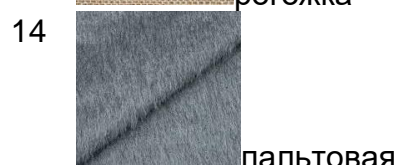
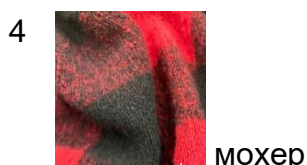
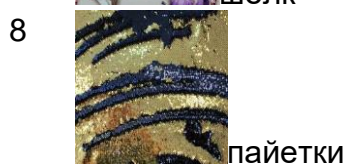
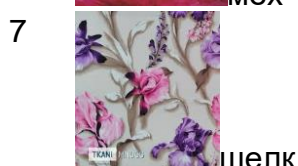
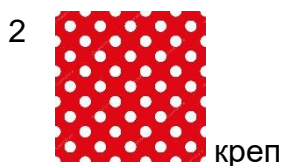
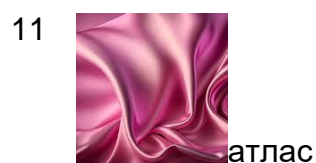

**ВОПРОСЫ, КЕЙС**

---

*Выберите из таблицы и запишите цифры подходящих материалов и напишите обоснование своего выбора (что, зачем, почему Вы выбрали именно это?):*

Ответ \_\_\_\_\_

**Шаблон для выполнения эскиза изделия по заданию в технике цветная графика.**

Материалы: черный линер и маркер, цветные карандаши, маркеры, фломастеры, акварель, кисти, емкость для воды, простой карандаш, стирательная резинка, точилка.