

ВСЕРОССИЙСКАЯ ОЛИМПИАДА ШКОЛЬНИКОВ ПО ТЕХНОЛОГИИ
МУНИЦИПАЛЬНЫЙ ЭТАП
ТЕОРЕТИЧЕСКИЙ ТУР
Направление «Культура дома, дизайн и технологии»
возрастная группа 7 - 8 классы

Уважаемый участник олимпиады!

Вам предстоит выполнить теоретические и тестовые задания.

Время выполнения заданий теоретического тура **2 академических часа (90 минут)**.

Выполнение теоретических (письменных, творческих) заданий целесообразно организовать следующим образом:

- не спеша, внимательно прочитайте задание и определите, наиболее верный и полный ответ;
- отвечая на теоретический вопрос, обдумайте и сформулируйте конкретный ответ только на поставленный вопрос;
- если Вы выполняете задание, связанное с заполнением таблицы или схемы, не старайтесь детализировать информацию, вписывайте только те сведения или данные, которые указаны в вопросе;
- особое внимание обратите на задания, в выполнении которых требуется выразить Ваше мнение с учетом анализа ситуации или поставленной проблемы. Внимательно и вдумчиво определите смысл вопроса и логику ответа (последовательность и точность изложения). Отвечая на вопрос, предлагайте свой вариант решения проблемы, при этом ответ должен быть кратким, но содержать необходимую информацию;
- после выполнения всех предложенных заданий еще раз удостоверьтесь в правильности выбранных Вами ответов и решений.

Выполнение тестовых заданий целесообразно организовать следующим образом:

- не спеша, внимательно прочитайте тестовое задание;
- определите, какой из предложенных вариантов ответа наиболее верный и полный;
- напишите букву, соответствующую выбранному Вами ответу;
- продолжайте, таким образом, работу до завершения выполнения тестовых заданий;
- после выполнения всех предложенных заданий еще раз удостоверьтесь в правильности ваших ответов;
- если потребуется корректировка выбранного Вами варианта ответа, то неправильный вариант ответа зачеркните крестиком, и рядом напишите новый.

Предупреждаем Вас, что:

- при оценке тестовых заданий, где необходимо определить один правильный ответ, 0 баллов выставляется за неверный ответ и в случае, если участником отмечены несколько ответов (в том числе правильный), или все ответы;
- при оценке тестовых заданий, где необходимо определить все правильные ответы, 0 баллов выставляется, если участником отмечены неверные ответы, большее количество ответов, чем предусмотрено в задании (в том числе правильные ответы) или все ответы.

Задание теоретического тура считается выполненным, если Вы вовремя сдаете его членам жюри.

Максимальная оценка – 25 баллов.

Желаем успехов!

Код/шифр участника _____

Максимальный балл	Фактически набранный балл
25	

Общая часть

1. Выберите правильный ответ. Что измеряют на чертеже в вертикальной плоскости проекций детали призматической формы?

- а) длину-высоту;
- б) длину-ширину;
- в) высоту;
- г) высоту-ширину;
- д) высоту-длину-ширину.

Ответ: _____

2. Комплекс обозначений, состоящий из текста, отдельных графических и цветовых символов, наносимых на изделие, называется

- а) инструкция;
- б) спецификация;
- в) маркировка;
- г) штрихкод.

Ответ: _____

3. Приведите три примера накопления и сбережения семейного бюджета.

Ответ: _____

4. Человек живой, подвижный, быстро отзывающийся на окружающие события, сравнительно легко переживающий неудачи по типу темперамента относится к

- а) холерику;
- б) сангвинику;
- в) флегматику;
- г) меланхолику.

Ответ: _____

5. Помещение, которое используют для хранения и обработки продуктов, приготовления и приёма пищи называют

- а) кладовая комната;

- б) столовая;
- в) кухня;
- г) приёмная.

Ответ: _____

Специальная часть

6. Выберите все правильные ответы. Для того чтобы швейное изделие отвечало предъявляемым требованиям, следует учитывать свойства ткани, используемой для создания одежды. Из предложенного списка выберите гигиенические свойства.

- а) гигроскопичность
- б) драпируемость
- в) износостойкость
- г) осыпаемость нитей на срезе ткани
- д) прорубаемость
- е) прочность
- ж) пылеемкость
- з) раздвижка нитей в швах
- и) сминаемость
- к) усадка

7. Как называется вид ткацкого переплетения, представленного на рисунке.

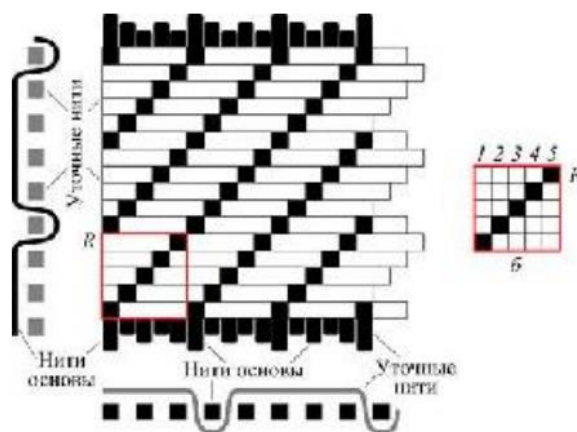

Ответ: _____

8. Найдите соответствие между тем, что обозначено цифрами 2 и 5 и названиями деталей челночного механизма

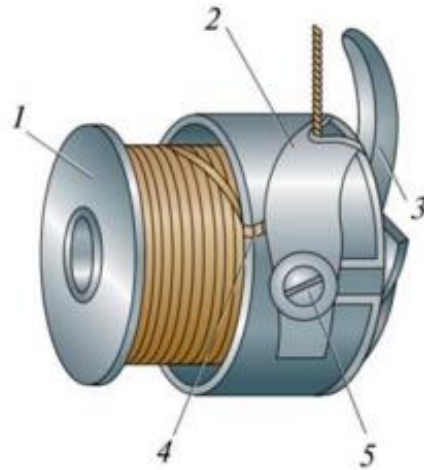

2	А. Пластичная пружина
	Б. Шпулька
	В. Косая прорезь
5	Г. Регулировочный винт
	Д. Установочный палец

Ответ: 2 - ; 5 - .

9. Впишите название элемента, обозначенного на рисунке цифрой 1.

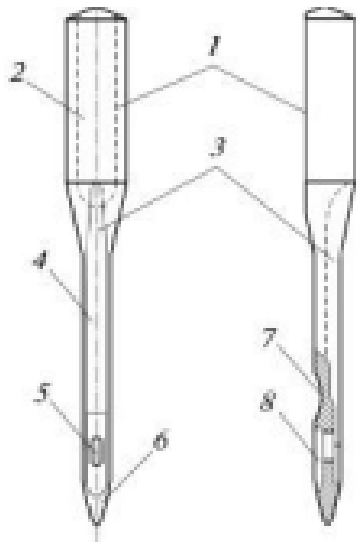

Ответ: _____

10. На рисунках показаны схема и графическое изображение шва. Для чего он применяется?

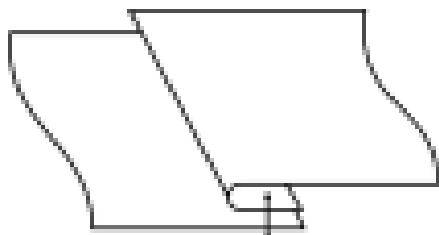

- а) обработка нижнего среза юбки из хлопчатобумажной ткани
- б) настрачивание кокетки
- в) соединение боковых швов изделий из тонкой ткани
- г) обработка верхнего среза кармана

11. 25 июня 2005 Лиза Джентри из штата Луизиана (США) побила мировой рекорд по вязанию крючком. Был побит предыдущий рекорд в 147 петель в минуту, принадлежавший Барбаре Жан Соннтаг из Крейга (Колумбия), которая была обладателем звания рекордсмен Гиннеса с 1981 года. Лиза связала 5112 петель за 30 мин. На сколько петель больше (в среднем) вязала Лиза за 5 минут, чем Барбара?

Ответ: _____

12. Перед вами юбка со складками. Какие это складки по способу закладывания?

	<ul style="list-style-type: none">а) односторонниеб) встречныев) бантовыег) веерные
---	--

13. Выберите блюда, которые войдут в меню, обязательно включите борщ со сметаной.

- а) салат витаминный

- б) творог с ягодами
- в) зеленые щи
- г) зеленый укроп
- д) щи со сметаной
- е) кофе
- ж) компот
- з) молоко
- и) борщ
- к) молочная рисовая каша
- л) хлеб белый
- м) хлеб чёрный
- н) масло сливочное
- о) сметана
- п) картофель по-деревенски
- р) творожная запеканка
- с) зелень петрушки
- т) манная каша
- у) свиная отбивная

14. Расположите основные этапы производства круп в правильной последовательности.

1. Обрушивание (шелушение) зерна — снятие цветочных плёнок или плодовых оболочек в зерновых шелушильных машинах
2. Разделявание продуктов обрушивания, т. е. шлифование и полирование зерна.
3. Очистка зерна от примесей.
4. Сортировка по размеру (на ситах с различными размерами ячеек).

--	--	--	--

15. Рассчитайте примерную калорийность 1 порции борща со сметаной, используя таблицу. Считайте, что масса 1 порции борща со сметаной 300 г.

Содержание белков, жиров и углеводов в 100 граммах продукта и калорийность.

Продукт	Калорийность (кКал)	Белки (г)	Жиры (г)	Углеводы (г)
Борщ со сметаной	24	1,6	1	2,2

16. В таблице указаны средние цены (в рублях) на некоторые основные пищевые продукты в магазинах трёх различных сетей (по данным 2020 года).

Наименование продукта	Слата	Светофор	Хлеб да соль
Пшеничный хлеб (батон)	35	34	40
Молоко (1 литр)	55	57	60
Картофель (1 кг)	55	53	50
Сыр (1 кг)	750	700	730

Определите, в магазинах какой из этих сетей окажется самым дешёвым следующий набор продуктов: 2 батона пшеничного хлеба, 3 кг картофеля, 300 г сыра. В ответ запишите стоимость данного набора продуктов (в рублях). В ответе впишите только число.





Ответ. _____

17. При выращивании растений в закрытом грунте используется такой метод – выращивание растений без почвы в водном питательном растворе. Преимущества этого метода следующие: растения питаются раствором, который хорошо насыщен минеральными веществами; получают всё необходимое в доступном виде; быстро растут и дают хороший урожай; существует возможность выращивания экологически чистых овощей и ягод; экономится пространство, материалы, вода; отсутствуют грызуны; выращивание может быть круглогодичным. Как называется этот метод?



Ответ. _____

18. Установите соответствие между изображениями изделий народных промыслов и названиями видов росписи

	<p>А. Жостовская</p>
	<p>Б. Городецкая</p>
	<p>В. Хохломская</p>
	<p>Г. Гжельская</p>
	<p>Д. Мезенская</p>
	<p>Е. Северодвинская</p>

Ответ: 1 - ; 2- ; 3 - ; 4 - .

19. В какой технике выполнены изделия, изображённые на рисунке?

	<p>А. кунисайга Б. вязание крючком</p>
--	--

	<p>В. квиллинг Г. фелтинг</p>
---	-----------------------------------

20. Из рисунков, на которых изображена одежда, выберите соответствующий моде 50-х годов XX века.

<p>А. </p>	<p>Б. </p>
<p>В. </p>	<p>Г. </p>

21. творческое задание

Вам предложены детали выкройки текстильного изделия.

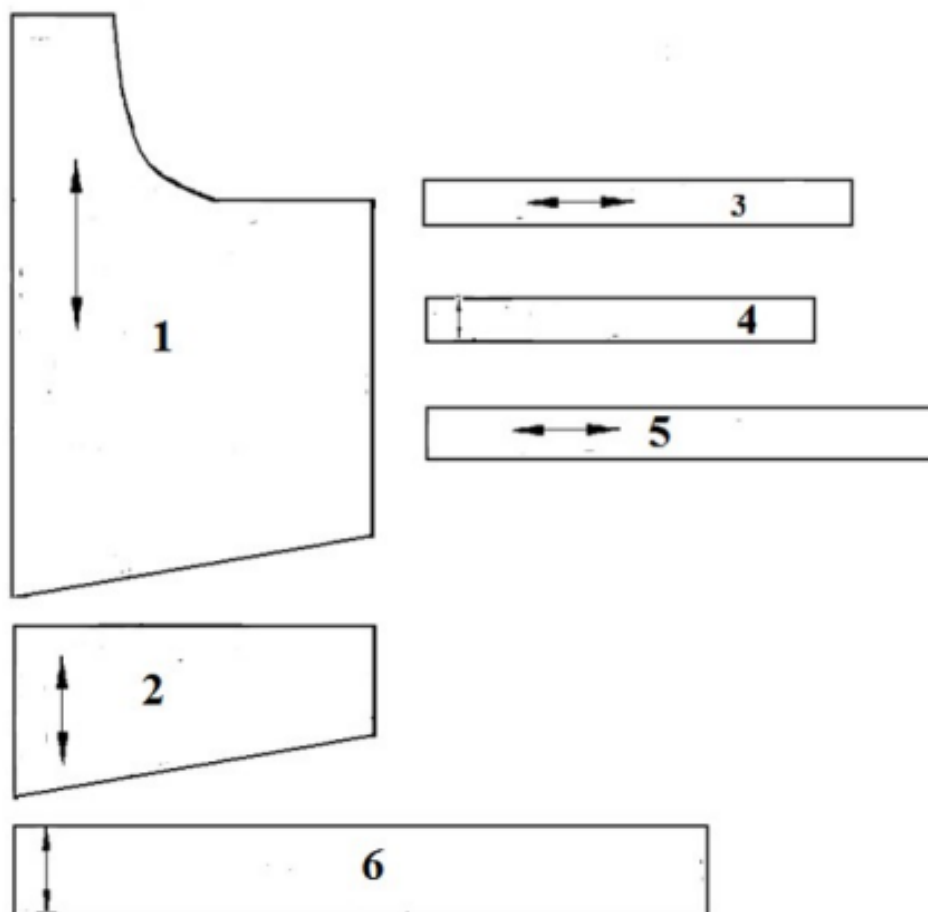

1. (0,5 балла) Какое это изделие
2. (0,5 балла) Из предложенных рисунков выберите эскиз изделия согласно деталям кроя.

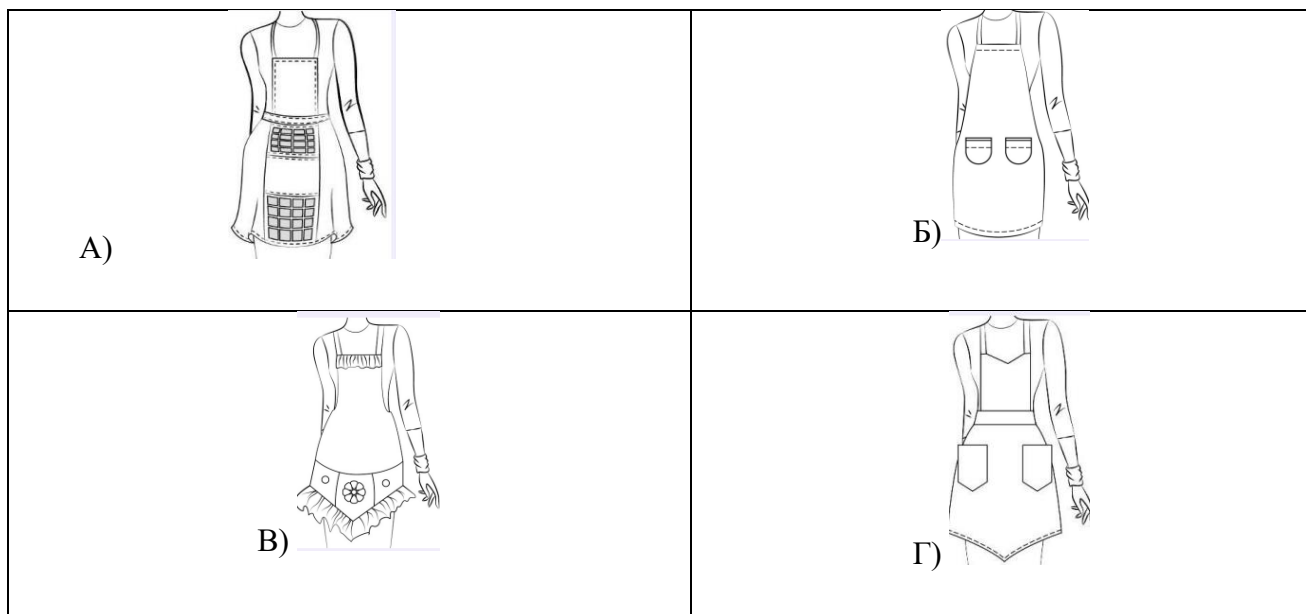

3. (0,5 балла) Из предложенных описаний моделей выберите то, которое соответствует деталям кроя.

а) Фартук с отрезным нагрудником прямоугольной формы. На нижней части фартука два накладных кармана. Линия верха нагрудника, линия низа кармана и нижняя часть фартука фигурной формы.

б) Фартук цельнокроеный на бретелях с фигурной линией низа. Большой накладной карман расположен по низу фартука и разделён на три секции. Верхняя и нижняя линии фартука оформлены оборкой. Фартук завязывается сзади на пояс.

4. (1 балл) Выберите из деталей выкройки детали со сгибом.

1	2	3	4	5	6
---	---	---	---	---	---



5. (0,5 балла) Из деталей выкройки выберите те, которых нужно выкроить по две

1	2	3	4	5	6
---	---	---	---	---	---

6. (0,5 балла) Из деталей выкройки выберите те, которых нужно выкроить по одной.

1	2	3	4	5	6
---	---	---	---	---	---

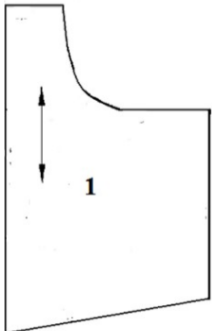
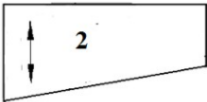
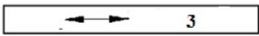
7. (1 балл) Установите соответствие между деталями выкройки и их названиями.

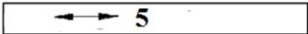
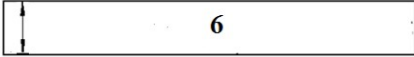
1. 	А. Бретель
2. 	Б. Верхняя оборка
3. 	В. Нагрудник
4. 	Г. Фартук
5. 	Д. Пояс
6. 	Е. Нижняя оборка
	Ж. Карман

8. (0,5 балла) Выберите инструменты и оборудование, необходимые для изготовления данного изделия.

а) нитки

б) иглы швейные

в) ткань

г) напёрсток

д) кружево

е) ножницы

ж) швейная машина

з) утюг

и) нитки мулине

к) гладильная доска