

МУНИЦИПАЛЬНЫЙ ЭТАП
ВСЕРОССИЙСКОЙ ОЛИМПИАДЫ ШКОЛЬНИКОВ
по технологии. 2023-2024 учебный год
Профиль «Культура дома, дизайн и технологии» 7- 8 классы

Уважаемый участник олимпиады!

Вам предстоит выполнить теоретические и тестовые задания.

Время выполнения заданий теоретического тура 2 академических часа (90 минут).

Выполнение тестовых заданий целесообразно организовать следующим образом:

- не спеша, внимательно прочитайте тестовое задание;
- определите, какой из предложенных вариантов ответа наиболее верный и полный;
- напишите букву, соответствующую выбранному Вами ответу;
- продолжайте, таким образом, работу до завершения выполнения тестовых заданий;
- после выполнения всех предложенных заданий еще раз удостоверьтесь в правильности ваших ответов;
- если потребуется корректировка выбранного Вами варианта ответа, то неправильный вариант ответа зачеркните крестиком, и рядом напишите новый.

Выполнение теоретических (письменных, творческих) заданий целесообразно организовать следующим образом:

- не спеша, внимательно прочитайте задание и определите, наиболее верный и полный ответ;
- отвечая на теоретический вопрос, обдумайте и сформулируйте конкретный ответ только на поставленный вопрос;
- если Вы выполняете задание, связанное с заполнением таблицы или схемы, не старайтесь детализировать информацию, вписывайте только те сведения или данные, которые указаны в вопросе;
- особое внимание обратите на задания, в выполнении которых требуется выразить Ваше мнение с учетом анализа ситуации или поставленной проблемы. Внимательно и вдумчиво определите смысл вопроса и логику ответа (последовательность и точность изложения). Отвечая на вопрос, предлагайте свой вариант решения проблемы, при этом ответ должен быть кратким, но содержать необходимую информацию;
- после выполнения всех предложенных заданий еще раз удостоверьтесь в правильности выбранных Вами ответов и решений.

Предупреждаем Вас, что:

- при оценке тестовых заданий, где необходимо определить один правильный ответ, 0 баллов выставляется за неверный ответ и в случае, если участником отмечены несколько ответов (в том числе правильный), или все ответы;
- при оценке тестовых заданий, где необходимо определить все правильные ответы, 0 баллов выставляется, если участником отмечены неверные ответы, большее количество ответов, чем предусмотрено в задании (в том числе правильные ответы) или все ответы.





Задание теоретического тура считается выполненным, если Вы вовремя сдаете его членам жюри. **Максимальная оценка – 25 баллов (из них творческое задание оценивается в 5 баллов)**

МУНИЦИПАЛЬНЫЙ ЭТАП
ВСЕРОССИЙСКОЙ ОЛИМПИАДЫ ШКОЛЬНИКОВ
по технологии. 2023-2024 учебный год
Профиль «Культура дома, дизайн и технологии» 7-8 классы

Общая часть

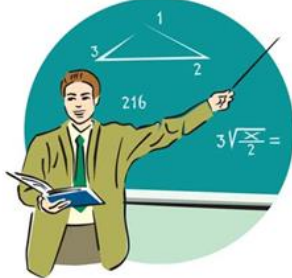
1. Впишите в таблицу правильный ответ. (1 балл)

К какой сфере труда относятся данные профессии?





		
Ответ: _____		
		

2. Выберите один правильный ответ. (1 балл).

К какому типу профессий по системе Климова относится профессия, выделенная красным контуром на рисунке задания 1?

- а) Человек – природа
- б) Человек – техника
- в) Человек – человек
- г) Человек – художественный образ
- д) Человек – знаковая система

3. Определите, какими материалами покрыты стены помещения, изображенные на фото. Ответ запишите в виде комбинации цифр и названий покрытия. (1 балл)

Штукатурка	Панели ПВХ	Обои	Плитка
			
1	2	3	4

МУНИЦИПАЛЬНЫЙ ЭТАП
ВСЕРОССИЙСКОЙ ОЛИМПИАДЫ ШКОЛЬНИКОВ
по технологии. 2023-2024 учебный год
Профиль «Культура дома, дизайн и технологии» 7- 8 классы

4. Впишите название понятия, определение которого дается (1 балл.)

_____ - вид конструкторской документации, содержащий изображение сборочной единицы с указанием необходимых данных для ее сборки и контроля.

5. Приведите не менее пяти примеров различных технологий обработки материалов. (1 балл)

Специальная часть

6. Решите задачу (1 балл)

Для покраски пола в классе необходимо купить краску. Расход краски на один квадратный метр составляет 150 грамм. Длина класса 10 метров, а его ширина 8 метров. В банке объемом 2,5 литра содержится 3 кг краски. Сколько банок краски необходимо купить для покраски классного кабинета?

7. Найдите соответствие. (1 балл)

Украшение русской традиционной одежды орнаментальной вышивкой имело большое значение на Руси. Наши предки верили, что определенные орнаменты на полотенцах, рубашках, сарафанах защитят их владельцев от злых духов. Орнаментальная вышивка в одежде популярна и в наши дни, многие дизайнеры модельеры представляют различные виды орнамента в своих коллекциях. Укажите стрелками в таблице соотношения названия орнамента с мотивами, которые в них отражены.

1	Геометрический орнамент	А	Изображение мужчины и женщины, всадник
2	Растительный орнамент	Б	Петухи, павлины, двуглавые птицы, кони, львы, олени.
3	Антропоморфный орнамент	В	Ромб, треугольник, луч
4	Зооморфный орнамент	Г	Цветок, древо, бутон

8. Прочитайте текст, допишите пропущенные слова. (1 балл)

_____ - народная русская женская одежда в виде платья, чаще всего без рукавов.
_____ различались по тканям и покрою.

9. Напишите правильный ответ. (1 балл)

Каким образом нужно отрегулировать качество машинной строчки, если на верхней стороне ткани видна нижняя нить.

МУНИЦИПАЛЬНЫЙ ЭТАП
ВСЕРОССИЙСКОЙ ОЛИМПИАДЫ ШКОЛЬНИКОВ
по технологии. 2023-2024 учебный год
Профиль «Культура дома, дизайн и технологии» 7-8 классы

10. Впишите название покроя юбки, изображенной на рисунке. (1 балл)

--	--	--	--	--	--	--	--	--	--



11. Определите верные и неверные утверждения, поставив знак + в соответствующую колонку.

Утверждение	Верно	Неверно
Ткани из искусственных волокон могут давать усадку при намокании		
У льняных тканей осыпаемость ниже, чем у шерстяных		
Войлок получают из шерсти в процессе склеивания волокон		
Волокна вискозы относят к синтетическим волокнам		

12. Напишите конструктивные линии и линии среза на чертеже фартука. (1 балл)

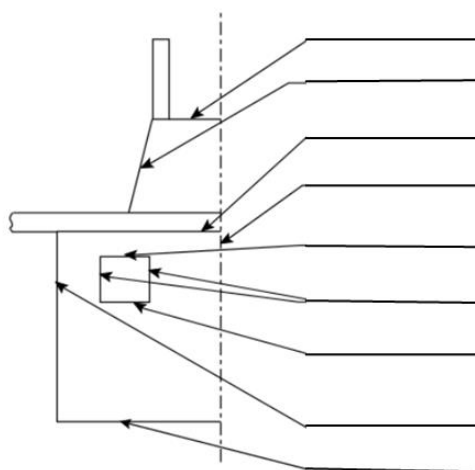

13. Восстановите технологическую последовательность изготовления швейных изделий. (1 балл)

- а) сборка швейного изделия
- б) подготовка деталей кроя к обработке
- в) подготовка выкройки и ткани к раскрою
- г) контроль качества готового изделия
- д) раскрой изделия
- е) обработка деталей кроя
- ж) окончательная отделка изделия

МУНИЦИПАЛЬНЫЙ ЭТАП
ВСЕРОССИЙСКОЙ ОЛИМПИАДЫ ШКОЛЬНИКОВ
по технологии. 2023-2024 учебный год
Профиль «Культура дома, дизайн и технологии» 7- 8 классы

14. Подпишите рисунки и по буквам, в выделенных клеточках прочтите название овоща. (1 балл)



15. Приведите примеры не менее трех блюд с данным овощем. (1 балла)

16. Какие виды данного овоща вы знаете (не менее трех видов). (1 балла)

17. Допишите недостающие названия устройства машинной иглы 1,2 и укажите для чего они предназначены (1 балл).

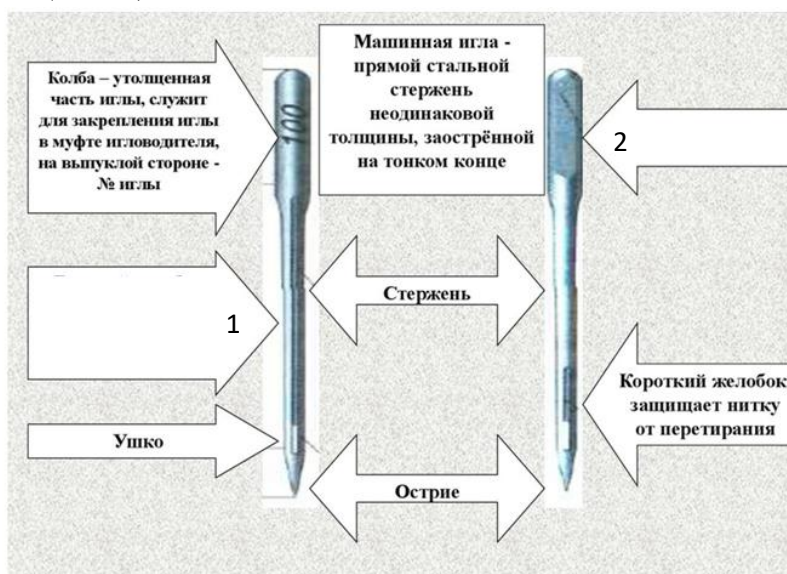

18. Впишите название понятия, которому дается определение (1 балл).

_____ это высокотехнологичная система, позволяющая объединить все коммуникации в одну и поставить её под управление искусственного интеллекта, программируемого и настраиваемого под все потребности и пожелания хозяина.

19. На рисунке изображена организация рабочего места школьника при работе за компьютером. Допишите, какое расстояние от глаз до монитора рекомендуют соблюдать врачи, чтобы не испортить зрение. (1 балл)

МУНИЦИПАЛЬНЫЙ ЭТАП
ВСЕРОССИЙСКОЙ ОЛИМПИАДЫ ШКОЛЬНИКОВ
по технологии. 2023-2024 учебный год
Профиль «Культура дома, дизайн и технологии» 7-8 классы

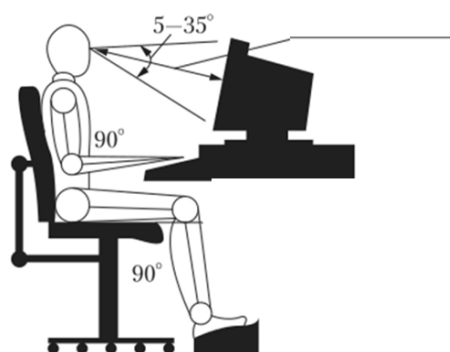

20. Дополните схему. (1 балл)

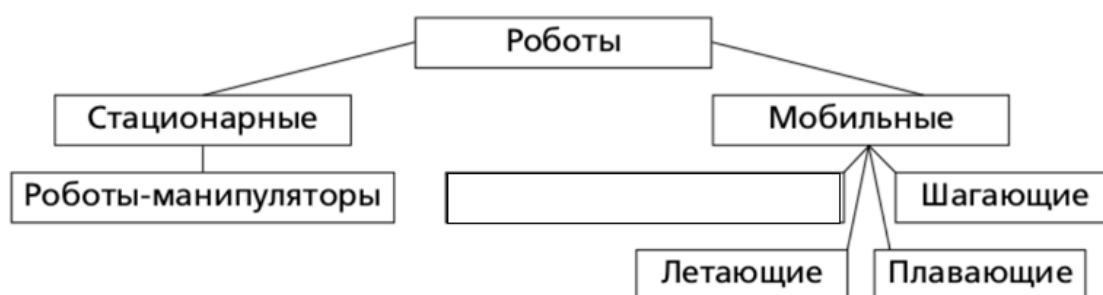

21.. Кейс – задание (5 баллов)

Разработать эскиз грелки на чайник с использованием мотивов русских народных промыслов.



Грелка на чайник

Наверняка многих в детстве бабушки учили накрывать заварочный чайник чем-нибудь теплым, чтобы чай лучше заварился, стал ароматнее и насыщеннее. В старину для этих целей использовалась пуховая шаль или плотный платок. Позднее стали появляться более удобные приспособления – специальные грелки для заварочных чайников, которые сохраняют чай горячим и одновременно украшают стол и поднимают настроение. Чайная грелка, выполненная в русских народных традициях, украсит кухню любой хозяйки и придаст особую атмосферу в чайной церемонии.

МУНИЦИПАЛЬНЫЙ ЭТАП
ВСЕРОССИЙСКОЙ ОЛИМПИАДЫ ШКОЛЬНИКОВ
по технологии. 2023-2024 учебный год
Профиль «Культура дома, дизайн и технологии» 7- 8 классы

Алгоритм действий:

1. Рассмотрите внимательно рисунок «Русские народные промыслы».

Русские народные промыслы			
			
Дымковская игрушка	Филимоновская игрушка	Матрешка	Гжель

2. На основе представленных изображений, творческих источников, разработайте эскиз дизайна грелки на чайник, используя мотивы данных народных промыслов.

3. Напишите название изделия, укажите, элемент какого народного промысла вы использовали в создании дизайна своего изделия, дайте рекомендации по выбору ткани на изделие.

Эскиз	
	Название _____

	Элемент народного промысла:

	Рекомендуемая ткань:

