

ТЕСТОВЫЕ ЗАДАНИЯ

Муниципального этапа всероссийской олимпиады школьников по технологии
2023-2024 учебного года

(номинация «Культура дома, дизайн и технологии»)

Девушки 9 класс

Поставьте номер правильного ответа/ответов в квадратик

I. Выберите из предложенных фотографий ту, на которой изображён промышленный робот для покраски поверхностей:



а)



б)



в)



г)



д)



е)

II. Счетчик электрической энергии измеряет:

- а) силу тока;
- б) мощность потребляемой энергии;
- в) напряжение сети;
- г) расход энергии за определенное время.

III. Решите задачу:

Организм подростка расходует много энергии, основным источником которой служит пища. Питание здорового человека, масса тела которого соответствует росту, должно быть четырёхразовым: завтрак – 25 %; обед – 35–40 %, полдник – 15 %, ужин – 20–25 % от суточной потребности в питательных веществах. Калорийность пищи рассчитывается так: на 1 кг массы тела должно потребляться примерно 50 ккал. Рассчитайте калорийность завтрака девочки-подростка, масса тела которой 55 кг.

IV. Способ варки, который позволяет сохранить большее количество минеральных веществ и витаминов в мясе:

- а) варка основным способом;
- б) запекание с соусом;
- в) варка на пару;
- г) жарка над углями;
- д) жарка во фритюре;
- е) тушение в сотейнике.

V. Впишите пропущенное слово, которое является приемом композиции:



«_____ – это чередование каких-либо элементов в определенной последовательности. _____ может быть задан линиями, пятнами света и тени, пятнами цвета. Можно использовать чередование одинаковых элементов композиции, например фигур людей, их рук или ног. В результате _____ может строиться на контрастах объемов. Особая роль отводится _____ в произведениях народного и декоративно-прикладного искусства. Все многочисленные композиции разнообразных орнаментов построены на определенном чередовании их элементов. _____ является одной из «волшебных палочек», с помощью которых можно передать движение на плоскости. »

VI. Установите соответствие между обозначением мерок и их расшифровкой:

Условное обозначение мерки	Портновская мерка
1. Опл	а) Полуобхват бёдер
2. С б	б) Длина спины до талии
3. Дтс	в) Полуобхват талии
4. Диз	г) Обхват запястья
5. Сг II	д) Обхват плеча
6. Озап	е) Длина рукава
7. Друк	ж) Длина изделия
8. Ст	з) Полуобхват груди второй

1	
2	
3	
4	
5	
6	
7	
8	

VII. Используя представленные на чертеже размеры определите:

- а) глубину отверстия;
- б) радиус отверстия;
- в) высоту детали.

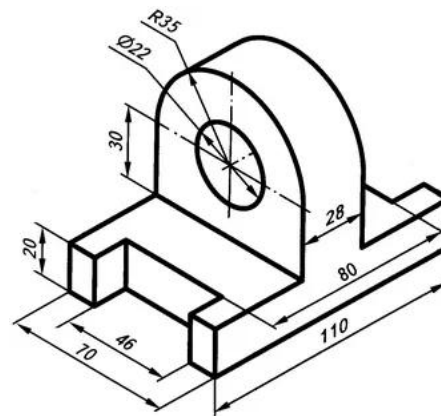

а)	
б)	
в)	

VIII. Решите задачу:

Определите затраты семьи в месяц (30 дней) на освещение квартиры, если 1 кВт*ч электроэнергии стоит 3,6 руб.

На рисунке представлен план квартиры. Комнату освещают 10 светодиодных ламп мощностью по Вт, в кухне используется трехрожковая люстра с лампами накаливания по 40 Вт, в ванной и прихожей по 2 светодиодные лампы мощностью Вт. Освещение в комнате в среднем используется по 6 часов в сутки, в ванной свет зажигается утром и вечером по 1 часу, в прихожей – 2 часа, в кухне 3 часа.



--

IX. Команда, которая используется в алгоритмическом языке для записи алгоритмов:

- а) «мотор»;
- б) «ждать»;
- в) «записать»;
- г) «исполнить».

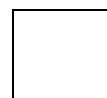

X. Если поверхность плиты изготовлена из стеклокерамики, то используется посуда:

- а) из жаропрочного стекла и чугунная;
- б) из нержавеющей стали с толстым дном и алюминиевая;
- в) из нержавеющей стали с толстым дном, из жаропрочного стекла;
- г) из жаропрочного стекла, алюминиевая, чугунная.

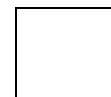

XI. Установите соответствие между названиями сладких блюд и характеристикой требований к их качеству:

Название блюда	Требования к качеству
1. Пудинг	а) изделие студнеобразное, прозрачное (исключая молочное)
2. Мусс	б) изделие пышное со светло-коричневой корочкой
3. Желе	в) куски блюда мелкопористые, пышные
4. Компот	г) поджаренная корочка, мягкая нежная консистенция
5. Суфле	д) жидкая основа прозрачная. Плоды мягкие, но не разваренные

1	
2	
3	
4	
5	

XII. Выберите схему из представленных ниже переплетений, которая используется для производства ткани «деним»:

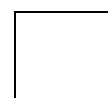
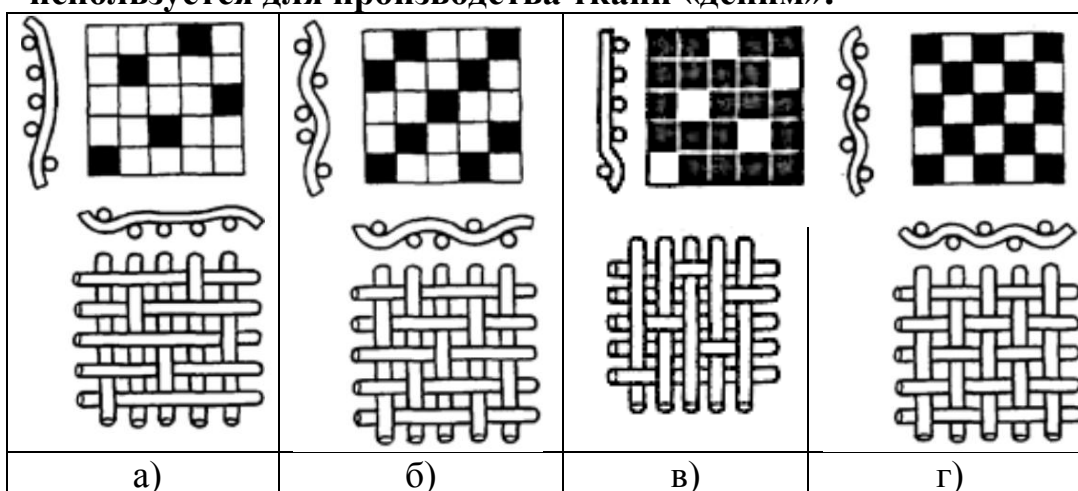

XIII. Характерной особенностью славянских орнаментов является их символика. Выберите символы русской вышивки, обозначающие землю:

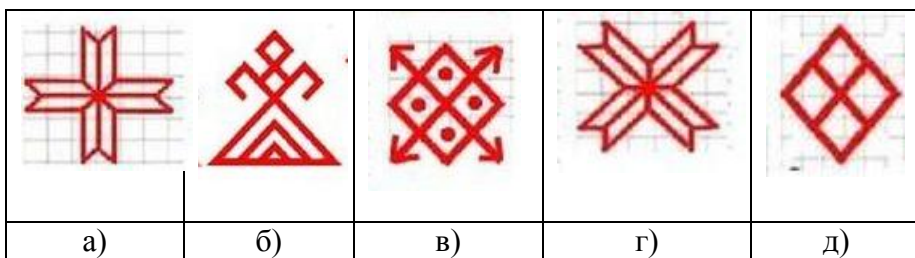

XIV. Чтобы комната, выходящая окнами на север, казалась теплее, ее оклеивают обоями:

- а) холодных тонов;
- б) теплых тонов;
- в) нейтральных тонов;
- г) не имеет значения.

--

XV. Узкая строчевая вышивка, в которой нити ткани выдернуты лишь в одном направлении, а нити, оставшиеся не выдернутыми, соединяются в пучки тем или другим способом – это:

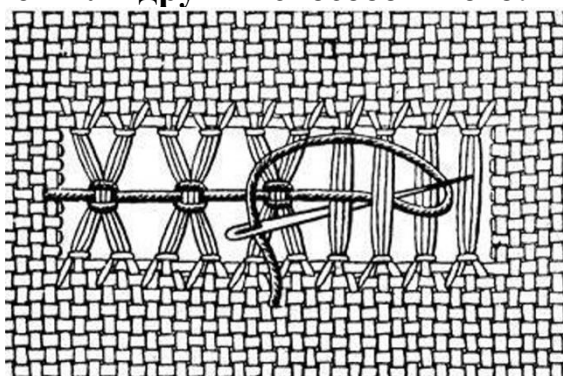

--

XVI. Укажите последовательность раскроя изделия:

- а) вырезание деталей;
- б) выполнение экономной раскладки;
- в) обводка;
- г) фиксирование портновскими булавками;
- д) обмеловка с припуском на швы.

1	
2	
3	
4	
5	

XVII. Цены при рыночной экономике

- а) стабильно низкие;
- б) выше, чем при государственном регулировании;
- в) устраивают продавцов, но не устраивают покупателей;
- г) меняются в зависимости от спроса и предложения;
- д) ценами на рынке руководит администрация.

--

XVIII. Преобразовательная деятельность, в результате которой создаются материальные ценности:

- а) наука;
- б) материальное производство;
- в) искусство;
- г) культура производства ;
- д) духовная культура.

XIX. По рисунку определите вид рубахи:

- а) понева;
- б) косоворотка;
- в) зипун;
- г) душегрея.



XX. Растениеводство - отрасль сельского хозяйства, занимающаяся возделыванием культурных растений. Выберите отрасль, которая НЕ относится к растениеводству:

- а) лесоводство;
- б) насекомоводство;
- в) садоводство;
- г) питомниководство.

XXI. Творческое задание.

Придумайте по одной модели платья для каждого силуэта:

1. Выполните эскизы этих моделей в цвете на предложенных силуэтах.
2. Опишите внешний вид моделей по предложенной форме (силуэт, покрой, детали, отделка).
3. Рекомендуйте ткани (волоknистый состав) для каждой модели.

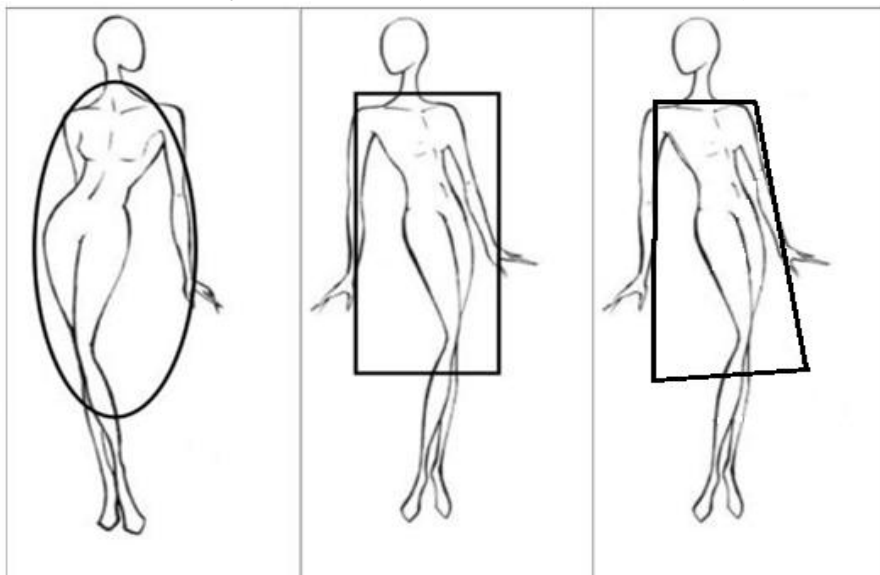

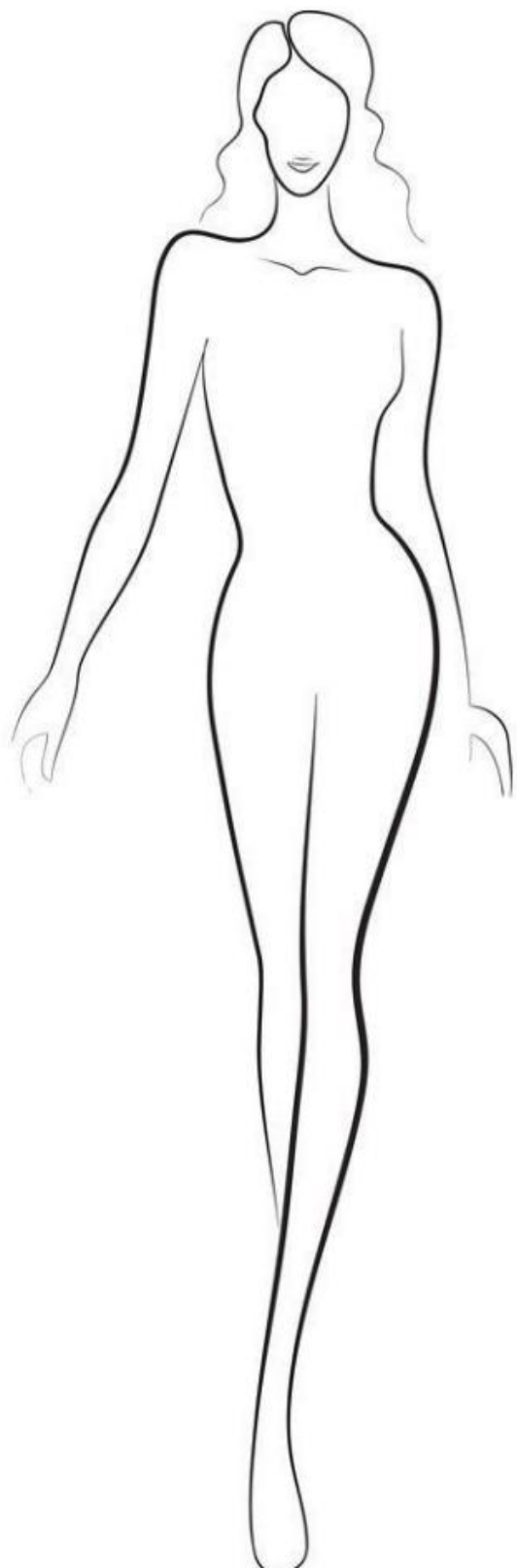

Модель №1

силуэт _____

покрой _____

детали _____

отделка _____

ткань _____

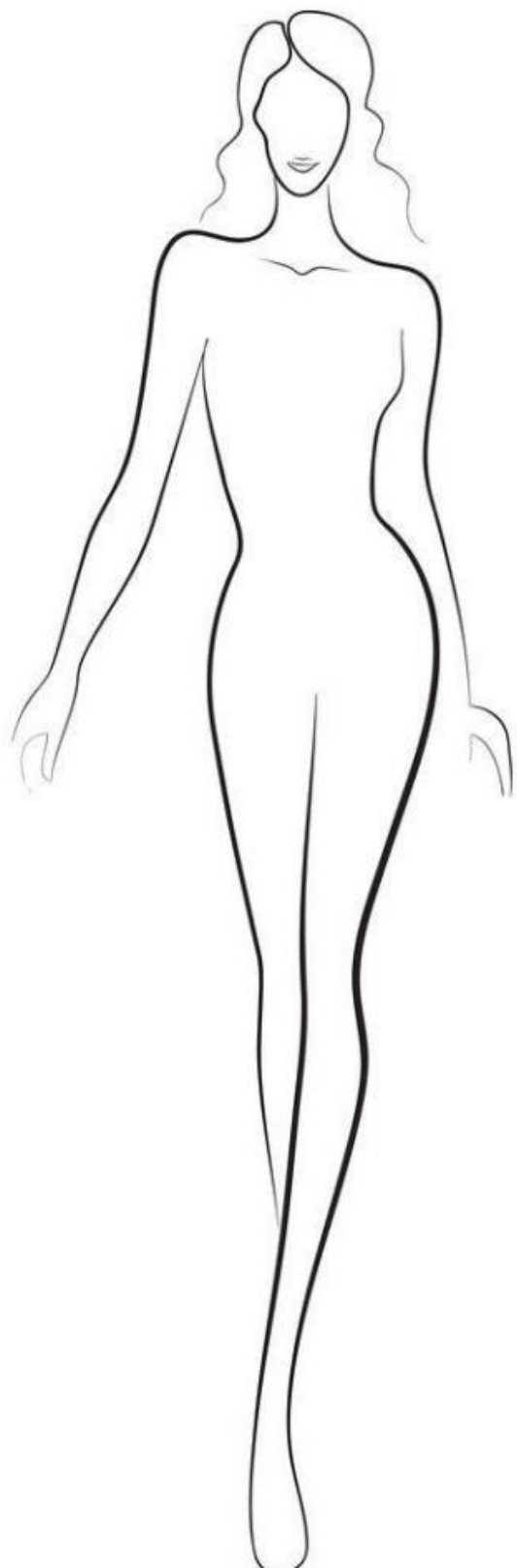

Модель №2

силуэт _____

покрой _____

детали _____

отделка _____

ткань _____

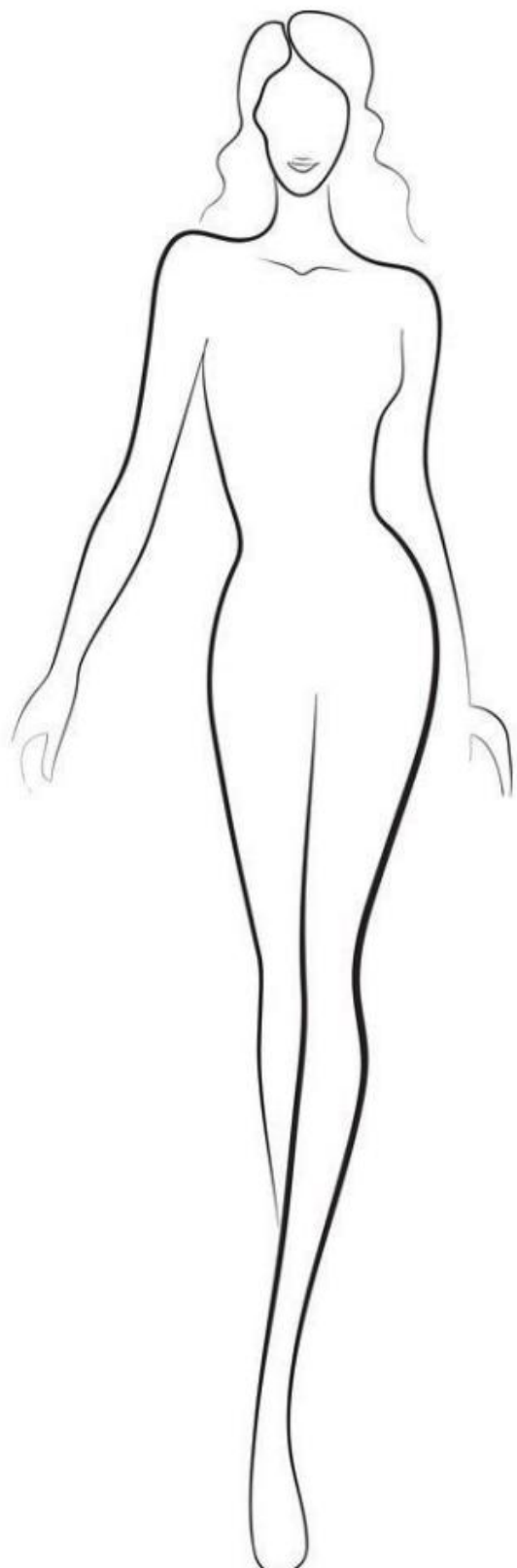

Модель №3

силуэт _____

покрой _____

детали _____

отделка _____

ткань _____