

МУНИЦИПАЛЬНЫЙ ЭТАП.
10-11 КЛАСС

Практическая работа по изготовлению образца (или узла) швейного изделия.
«Обработка съёмного воротника»



Задание:

Обработать съёмный воротник, состоящий из двух полуворотников

Внешний вид

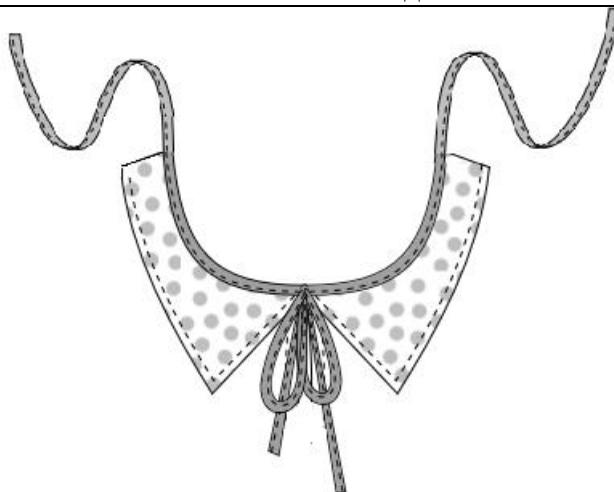

Материалы:

1. Образец хлопчатобумажной набивной ткани размером 600 мм * 250 мм;

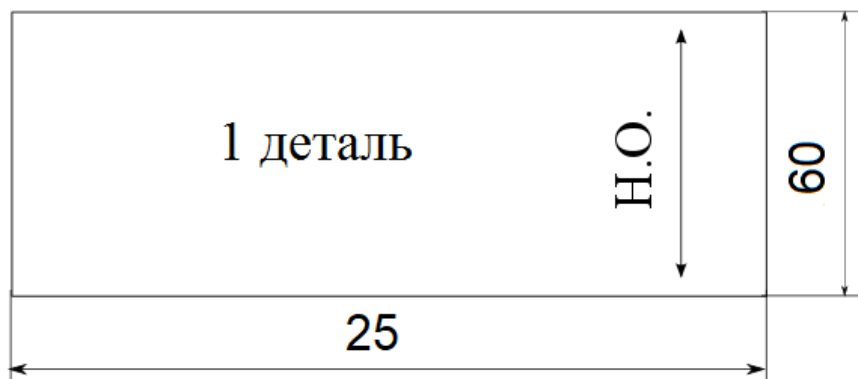

2. Элементы декора:

- окантовочная бейка шириной 3,5-4 см;
- кружево;
- ленты;
- мулине для вышивания;
- пуговицы.

Перед началом работы ознакомьтесь с заданием, изучите объект труда, проверьте наличие материалов и приспособлений для работы.



Рисунок 1

Технологическая карта изготовления съемного воротника.

| <p align="center">Описание операции</p> | <p align="center">Графическое изображение</p> |
|--|--|
| <p>1 Продумать декор (отделку) воротника. Можно выполнить только на одном воротнике – левом или правом.</p> <p>При необходимости выполните эскиз воротника с декором.</p> <p>Можно использовать для декора все или некоторые из предложенных материалов.</p> <p>Можно продумать декор после изготовления образца.</p> <p><i>Декор можно выполнить до или после изготовления образца.</i></p> | <p align="center">Место для Вашего предварительного эскиза</p> |
| <p>2 Вырезать выкройку верхнего и нижнего воротников.</p> | <p align="center">Рисунок 1, стр. 2</p> |
| <p>3. Выполнить раскрой верхнего и нижнего воротников с учетом припусков швов, указанных на рисунке.</p> <p>Готовый вид деталей края изображен на рисунке.</p> |  <p align="center">Рис. 2</p> |
| <p>4.Пример раскладки выкроек на ткани (рис.3).</p> |  <p align="center">Рис.3</p> |
| <p>5. Сметать верхние и нижние воротники по отлету и двум концам, совмещая срезы и складывая лицевыми сторонами внутрь, ширина шва сметывания 6 мм.</p> | |

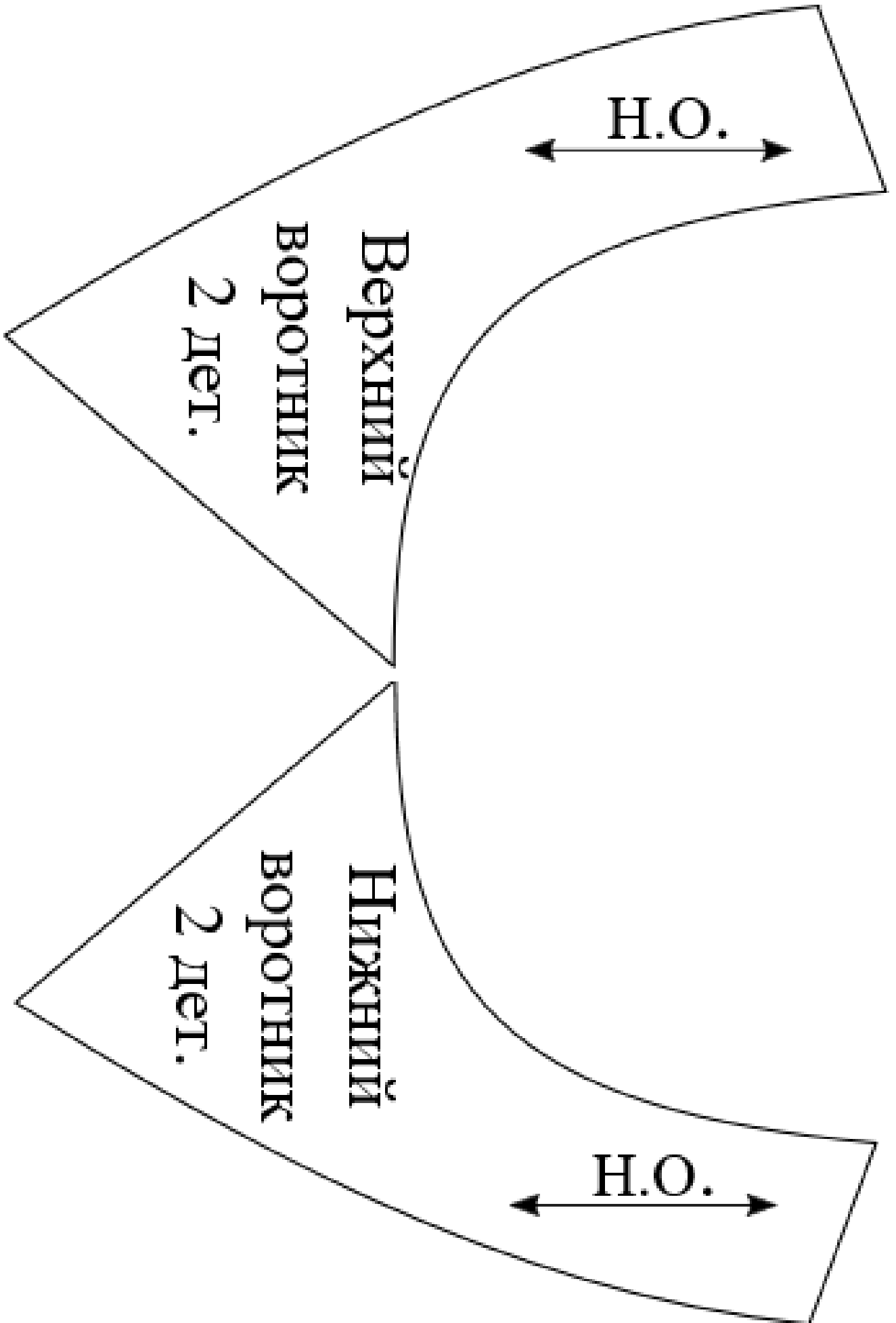
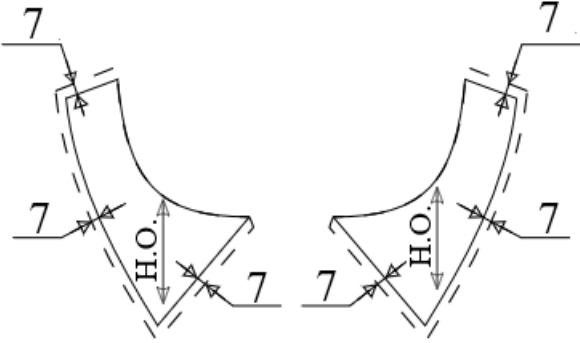
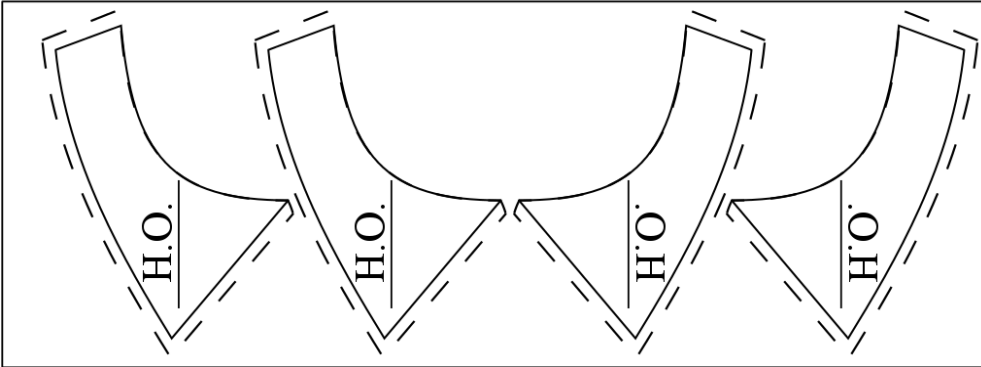
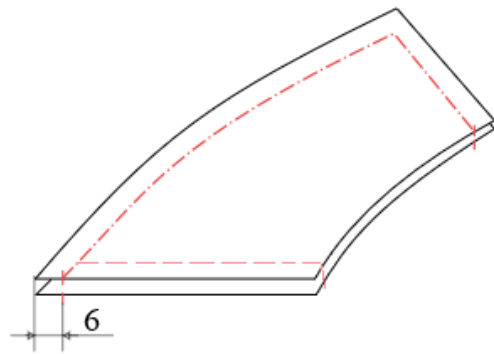

6. Обтачать верхние воротники нижними по отлету и двум концам на расстоянии 7 мм от совмещенных срезов.

Удалить строчку сметывания.

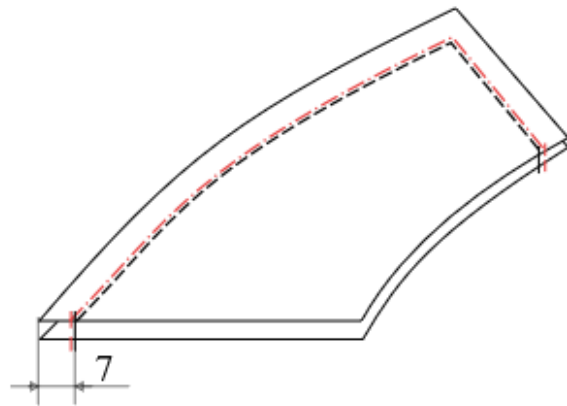

7. Срезать припуски швов на закруглении по отлету, срезать припуск шва в углах воротников, оставляя 2-3 мм на закруглении и 1-2 мм по углам.

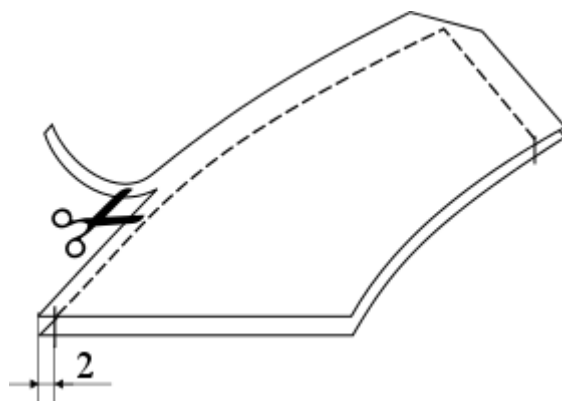

8. Вывернуть воротник на лицевую сторону.

Выметать воротник на расстоянии 3 мм от обтачанного края со стороны нижнего воротника с образованием канта шириной 1-2 мм из верхнего воротника.

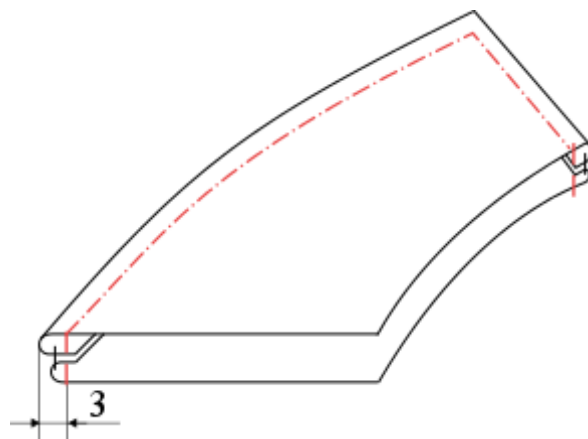

9. Приутюжить воротник со стороны нижнего воротника с образованием канта шириной 1-2 мм из верхнего воротника.

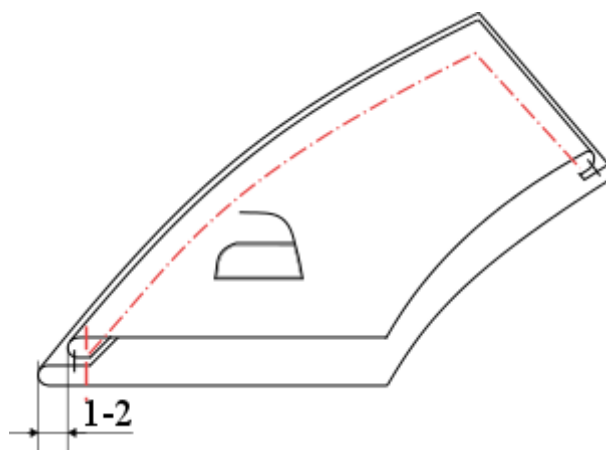

10. Проложить отделочную строчку по воротнику вдоль отлета и концов на расстоянии 5 мм от обтачанного края.

Строчку прокладывать со стороны верхнего воротника.

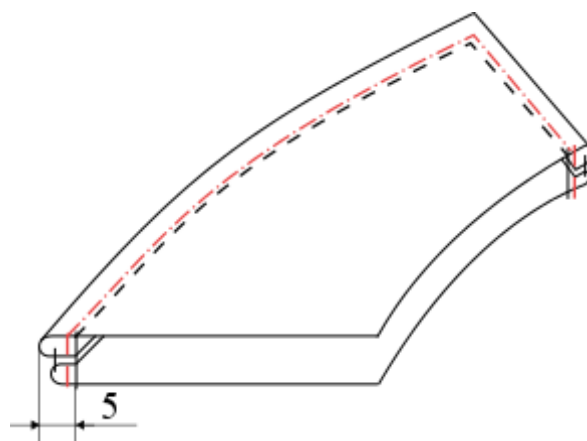

11. Сметать срезы горловины верхнего и нижнего воротников на расстоянии 7 мм от среза.

Обратить внимание – верхний воротник сверху.

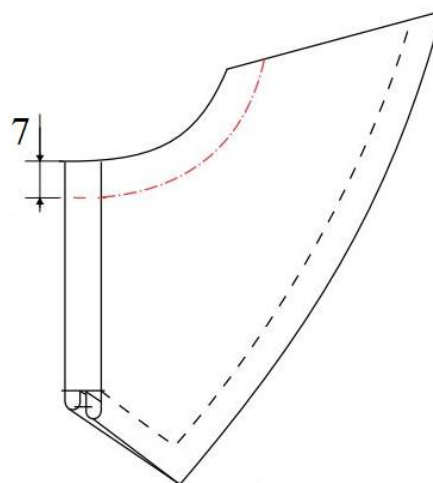

12. Заутюжить окантовочную (косую) бейку вдоль пополам.

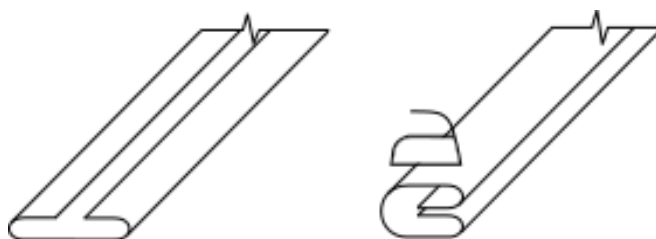

13. Приметать окантовочную бейку к срезу горловины на расстоянии 2-3 мм от края бейки, сметать бант.

Длина концов банта с каждой стороны не менее 250 мм.

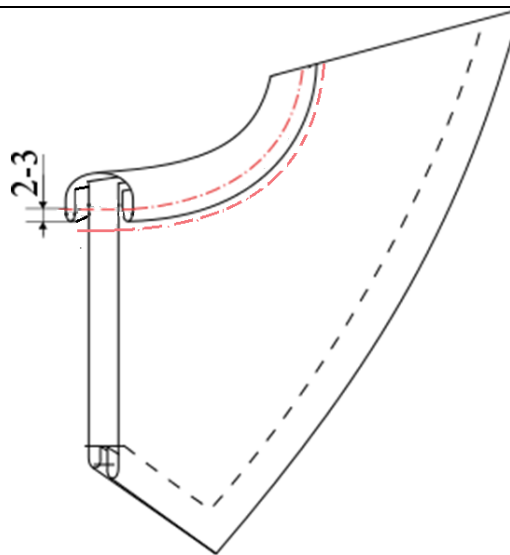

14. Окантовать срез горловины, прокладывая строчку на расстоянии 1-2 мм от края бейки (рис. 19), одновременно застрочить бант.

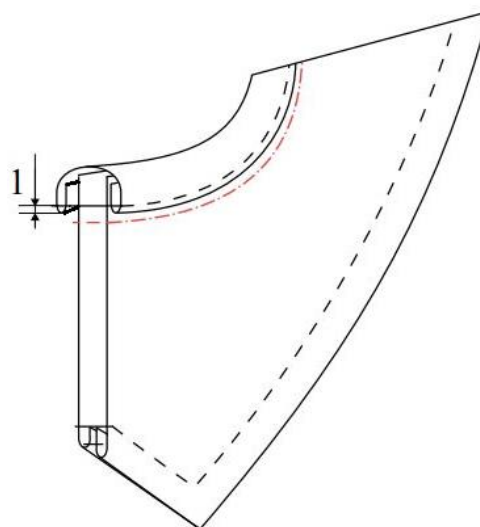

15. Удалить сметочные строчки.

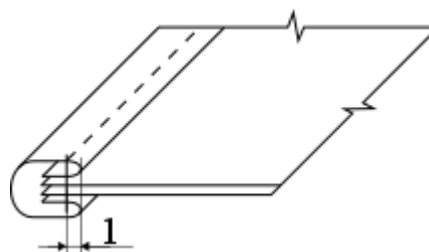

Приутюжить.

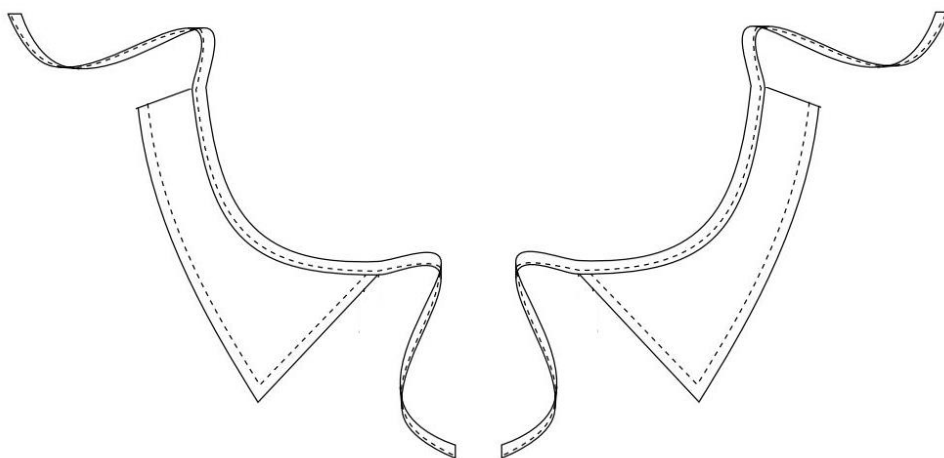

Не забудьте выполнить декор воротника !!!

**Карта пооперационного контроля
«Обработка разреза и горловины переда блузки»**

| № п/п | Критерии оценки | Баллы | По факту |
|---------------------------------------|---|--------------|-----------------|
| 1 | Правильная организация рабочего места, соответствие одежды правилам безопасности (да/нет) | 0,5 | |
| 2 | Детали выкроены с учетом направления нити основы, в соответствии с рекомендуемыми припусками на швы и правильным определением лицевой стороны. (да/нет) | 1 | |
| 3 | Длина концов банта одинаковая (25 ± 10 мм) | 0,5 | |
| 4 | Размер воротника в готовом виде с учетом обработки швов обтачивания (± 2 мм) | 1 | |
| 5 | Симметричность левого и правого воротников (да/нет) | 1 | |
| 6 | Ширина отделочной строчки по воротнику (5 мм ± 1 мм) | 1 | |
| 7 | Качество углов воротников (да/нет) | 1 | |
| 8 | Качество шва обтачивания воротников (да/нет) | 1 | |
| 9 | Качество окантовывания среза горловины воротника (да/нет) | 1 | |
| 10 | Качество застрачивания банта (да/нет) | 1 | |
| 11 | Качество окончательной влажно-тепловой обработки (да/нет) | 1 | |
| Характер декорирования кокетки | | | |
| 12 | Оригинальное использование декоративных элементов отделки | 1 | |
| 13 | Грамотное композиционное решение | 1 | |
| 14 | Грамотное цветовое решение | 1 | |
| 15 | Внешний вид (цветовое сочетание, аккуратность выполненной работы, в том числе и качество изнаночной стороны) | 2 | |
| | Итого: | 15 | |

Особые замечания: _____

Отметка о несоблюдении безопасных приемов труда: _____

**ВСЕРОССИЙСКАЯ ОЛИМПИАДА ШКОЛЬНИКОВ
ПО ТЕХНОЛОГИИ 2023–2024 уч. год
МУНИЦИПАЛЬНЫЙ ЭТАП
Направление «Культура дома, дизайн и технологии»**

**Практическая работа по моделированию
для учеников 10-х и 11-х классов**

Моделирование ЖАКЕТА-БЛУЗЫ.

Задание:

1. Внимательно прочитайте описание модели и рассмотрите эскиз. Не забудьте про дополнительные отделочные и (или) вспомогательные детали, с помощью которых декорировано изделие или обработаны края деталей.
2. В соответствии с эскизом и описанием нанесите новые фасонные линии, соблюдая пропорции, на листе «Контроль практического задания» (стр. 2).
3. Перенесите линии фасона на цветной лист (стр. 3). Аккуратно вырежьте детали выкроек из цветной бумаги для раскладки.
4. Аккуратно наклейте выкройки *всех деталей* на листе «Результат моделирования» (стр.4).
5. На всех выкройках должны быть: наименование детали, количество деталей, положение середины и сгиба (при наличии), расположение долевой нити, конструктивные линии, положение контрольных знаков (метки), величина припусков на швы, местоположение петель.

| Эскиз | Описание модели |
|--|---|
|  | <p><u>Жакет-блуза</u> из платьевой ткани, полуприлегающего силуэта, длиной выше линии бедер на 5 см.</p> <p><u>Перед</u> – состоит из двух полочек с фигурными бортами по низу; с центральной застежкой на 5 петель и пуговиц; с вырезом по горловине V-образной формы; с талиевыми вытачками, переходящие в горизонтальный подрез.</p> <p><u>Спинка</u> – с настрочной кокеткой фигурной формы; с талиевыми вытачками, доходящими до низа.</p> <p><u>Рукава</u> – втачные, короткие, с фигурной линией низа.</p> <p><u>Горловина переда и борта обработаны подбортами.</u></p> <p><u>Горловина спинки и низ рукавов обработаны обтачками.</u></p> <p style="text-align: center;">:</p> |

Контроль практического задания «Моделирование жакета-блузы».

Нанесение линий и необходимых надписей для моделирования чертежа основы прилегающего жакета-блузы

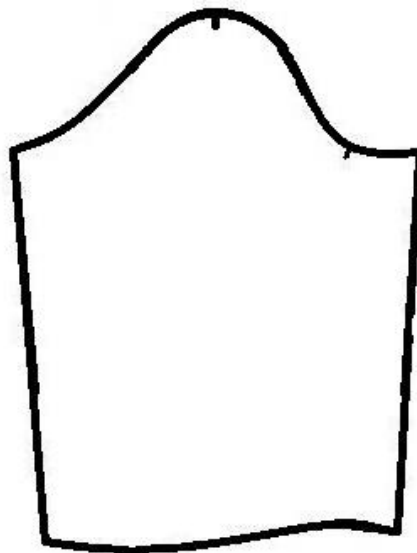
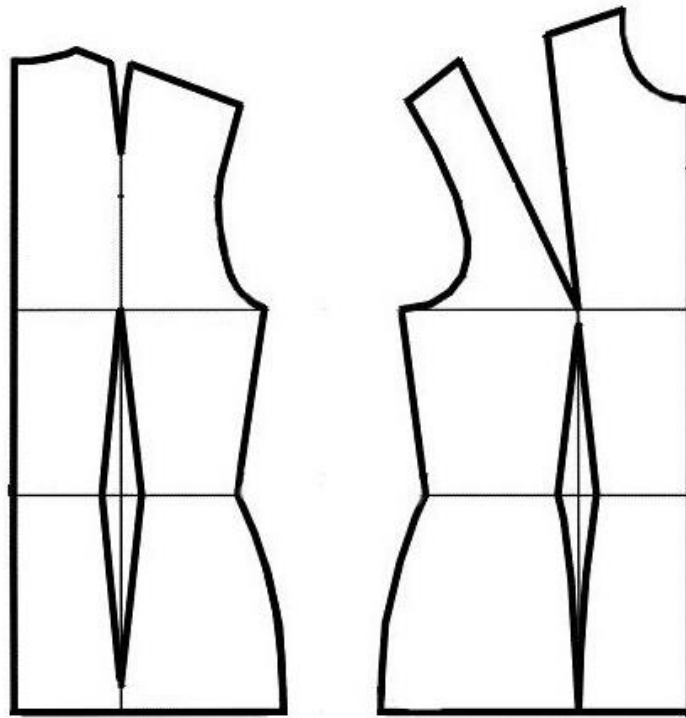

Базовый чертеж основы прилегающего жакета-блузы для моделирования
Лист № 1 из цветной бумаги для вырезания деталей выкроек.

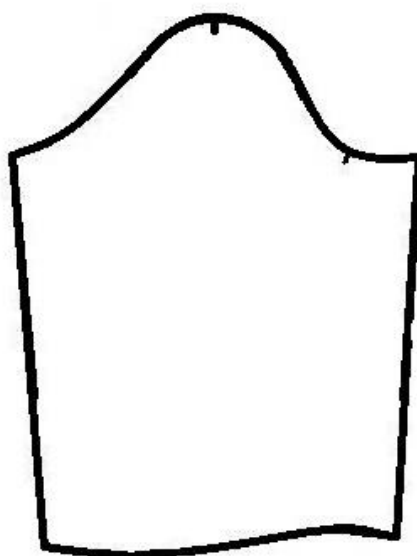
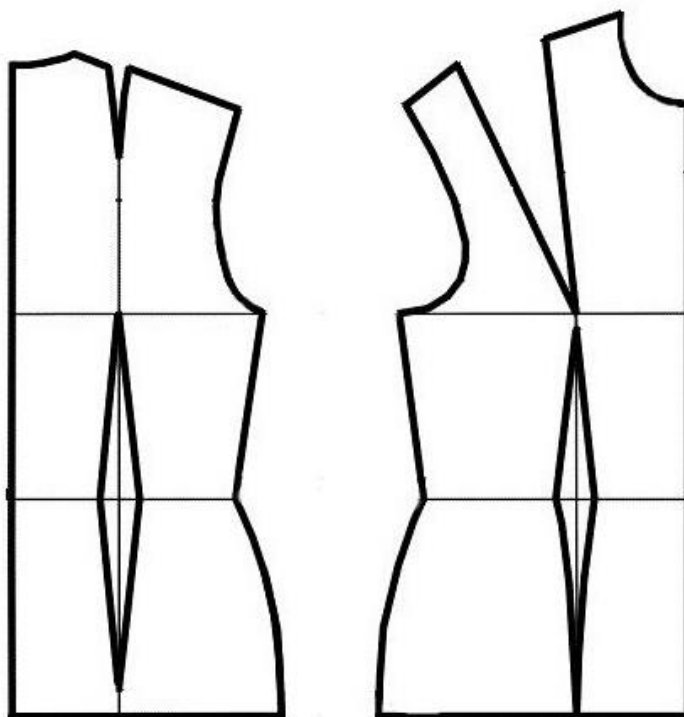

Результат моделирования (приклеить готовые выкройки модели).

Детали выкройки располагайте на листе бумаги компактно и аккуратно.

**Таблица 1 – Карта пооперационного контроля для участника и жюри. 10-11 классы.
«Моделирование жакета-блузы»**

| № п/п | Критерии оценивания | Баллы | Баллы по факту |
|-------|--|-------------|----------------|
| | Нанесение новых линий фасона и надписей на чертеже основы жакета-блузы | 6,0 | |
| 1 | Уточнение боковых швов и талиевых вытачек в области линии талии | 0,5 | |
| 2 | Оформление борта и горловины переда | 1,0 | |
| 3 | Уточнение длины и оформление линии низа переда и спинки | 0,5 | |
| 4 | Работа с нагрудными вытачками (надписи, стрелки, знаки «ножницы») | 1,0 | |
| 5 | Оформление подреза (стрелки, знаки «ножницы») | 1,0 | |
| 6 | Оформление местоположения и формы кокетки спинки | 0,5 | |
| 7 | Работа с плечевыми вытачками спинки (надписи, стрелки, знаки «ножницы») | 1,0 | |
| 8 | Уточнение длины и оформление линии низа рукавов | 0,5 | |
| | Нанесение линий для построения: - вспомогательных деталей; - деталей, требующих изменения формы. Построение дополнительных декоративных деталей | 2,0 | |
| 9 | Нанесение на чертеж переда внутреннего контура подборта | 1,0 | |
| 10 | Нанесение на чертеж спинки внутренних контуров обтачки горловины | 0,5 | |
| 11 | Нанесение на чертеж рукава внутренних контуров обтачек низа | 0,5 | |
| | Изготовление выкроек жакета-блузы. Расположение выкроек на листе бумаги. | 12,0 | |
| 12 | Выполнение <i>полного</i> комплекта выкроек | 0,5 | |
| 13 | Правильное моделирование деталей (соответствие модели и описанию, соблюдение масштаба и пропорций): - переда (3,0 балла); - спинки (1,0 балла); - кокетки спинки (2,0 балла); - рукавов (1,0 балл); - подбортов (1 балл); - обтачек горловины (0,5 балла); - обтачек рукавов - (0,5 балла). | 9,0 | |
| 14 | Наличие названия деталей на всех выкройках | 0,5 | |
| 15 | Наличие количества деталей на всех выкройках | 0,5 | |
| 17 | Наличие контрольных линий на деталях: долевые нити, сгибы, линии середины, местоположение петель | 0,5 | |
| 18 | Наличие припусков на обработку каждого среза | 0,5 | |
| 19 | Аккуратность выполнения моделирования | 0,5 | |
| | Итого | 20 | |