

Муниципальный этап всероссийской олимпиады по технологии
Профиль «Культура дома, дизайн и технологии»

10-11 класс

Время выполнения – 120 минут

Практическая работа по технологии обработки швейных изделий
Изготовление панамы

Задание. Изготовить шляпу (панаму) с широкими полями, на подкладке. Для декорирования шляпы использовать цветы, выполненные из фетра.

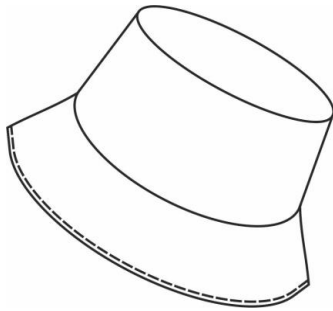

Материалы:

1. Ткань основная плотная хлопчатобумажная гладкокрашенная 40×95 см
2. Ткань подкладочная хлопчатобумажная 44×32 см
3. Нитки в цвет ткани.
4. Фетр для цветов 10×10 см 4-х цветов
5. Бусины 2- 3 мм

Инструменты и приспособления:

1. Ручная иголка
2. Простой карандаш
3. Ножницы
4. Линейка
5. Булавки портновские

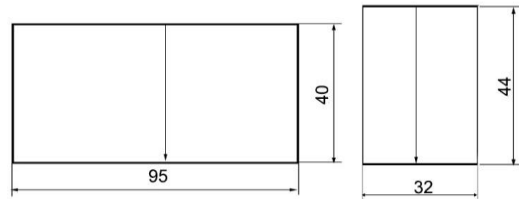

Стильная панама – идеальный летний аксессуар! Она не только защищает от солнца, но и помогает эффектно завершить модный образ. Вслед за бейсболками, модные подиумы заполонил еще один актуальный головной убор - панама. Если ранее она считались исключительно аксессуаром пляжного стиля, то сейчас панамы легко рифмуются с повседневной городской одеждой - от денима и рубашек в клетку до цветочных платьев и льняных брюк.

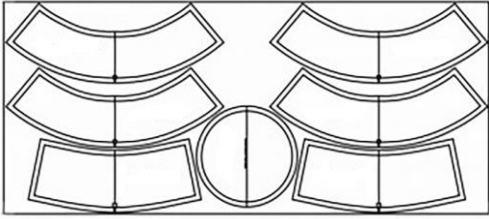
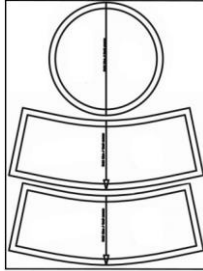
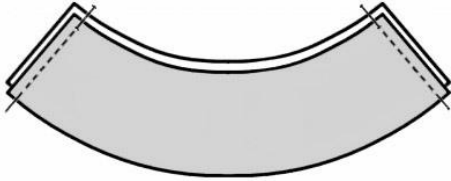
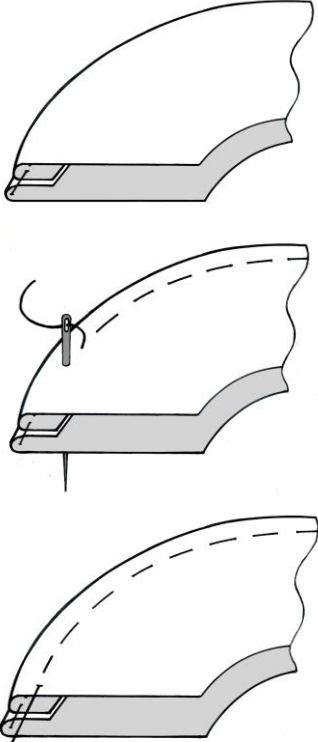

Последовательность выполнения задания

№ п/п	Название операции	Графическое изображение
1	<p>Вырезать выкройку панамы (смотри стр. 5-6).</p> <p>Произвести раскрой основных деталей панамы, соблюдая направление долевой нити и заданные параметры:</p> <ul style="list-style-type: none"> - детали полей – 4 шт.; - детали тульи – 2 шт.; - деталь доньшка – 1 шт. <p>Произвести раскрой деталей подкладки панамы, соблюдая направление долевой нити и заданные параметры:</p> <ul style="list-style-type: none"> - детали тульи – 2 шт.; - деталь доньшка – 1 шт. 	<p>Схема раскладки лекал на основной ткани</p>  <p>Схема раскладки лекал на подкладочной ткани</p> 
2	<p>Сложите детали полей попарно лицевыми сторонами внутрь. Уравняйте боковые срезы. Сколите портновскими булавками, стачайте, шириной шва 10 мм. Разутюжьте швы.</p>	
3	<p>Обтачайте внешний край полей. Для этого сложите лицевыми сторонами внутрь части полей, уравняйте внешние срезы, совместите боковые швы, сколите портновскими булавками, и обтачайте, шириной шва 10 мм.</p> <p>Выверните, выправите край и выметайте край полей враскол (ширина шва 5мм) Приутюжьте.</p> <p>Проложите отделочную строчку от края поля 5 мм, уберите нитки временного назначения. Приутюжьте.</p>	

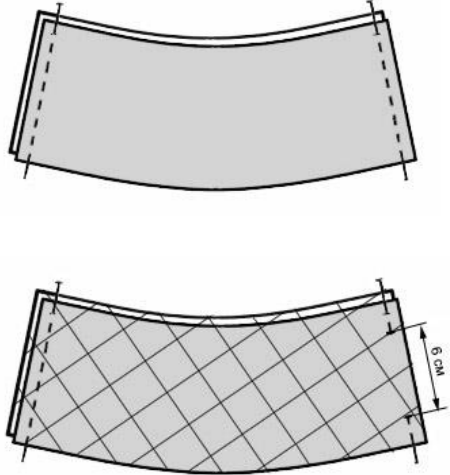
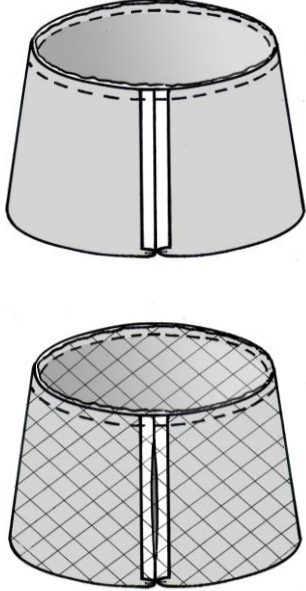
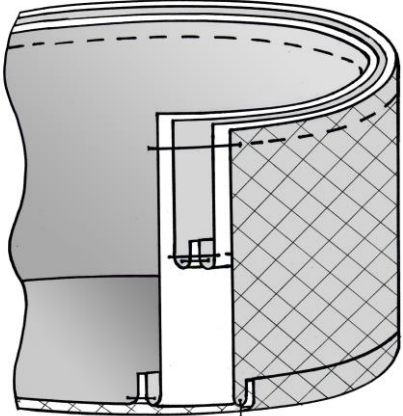
4	<p>Сложите детали тульи лицевыми сторонами внутрь. Уравняйте боковые срезы. Сколите портновскими булавками, стачайте, шириной шва 10 мм. Разутюжьте швы.</p> <p>Сложите детали подкладки тульи лицевыми сторонами внутрь. Уравняйте боковые срезы. Сколите портновскими булавками, стачайте, шириной шва 10 мм. В одном боковом шве оставьте нестаченным участок 6 см. Разутюжьте швы.</p>	
5	<p>Соедините доньшко с тульей сложите лицевыми сторонами внутрь, совмещая контрольные знаки. Уравняйте срезы, сколите портновскими булавками и обтачайте, шириной шва 10 мм. Заутюжьте швы в сторону тульи.</p> <p>Соедините детали подкладки, доньшко с тульей сложите лицевыми сторонами внутрь, совмещая контрольные знаки. Уравняйте срезы, сколите портновскими булавками и обтачайте, шириной шва 10 мм. Заутюжьте швы в сторону тульи.</p>	
	<p>Обтачайте нижние срезы тульи и подкладки полями. Сложить тулью с подкладкой лицом к лицу, вложить между ними деталь полей, совмещая боковые швы и уравнивая срезы, сметать, стачать. Ширина шва 10 мм.</p> <p>Выверните панаму на лицевую сторону через отверстие в боковом шве подкладки тульи. Отверстие застрочите на 0,1 см от линии шва.</p> <p>Заутюжьте припуски обтачивания в сторону тульи.</p>	

	<p>Приутюжить панаму в готовом виде</p>	
	<p>Продумать характер декоративного оформления панамы цветами или другими элементами из фетра и особенности крепления.</p> <p>Выкроить детали цветка, используя предложенные выкройки (стр. 7), или, при необходимости выполнить эскизы/выкройки деталей цветов в натуральную величину (использовать часть листа на стр. 8)</p>	
	<p>Выполнить оформление панамы с учётом заявленной темы с использованием ручных швов и предложенных элементов декора из фетра.</p>	

Выкройка панамы

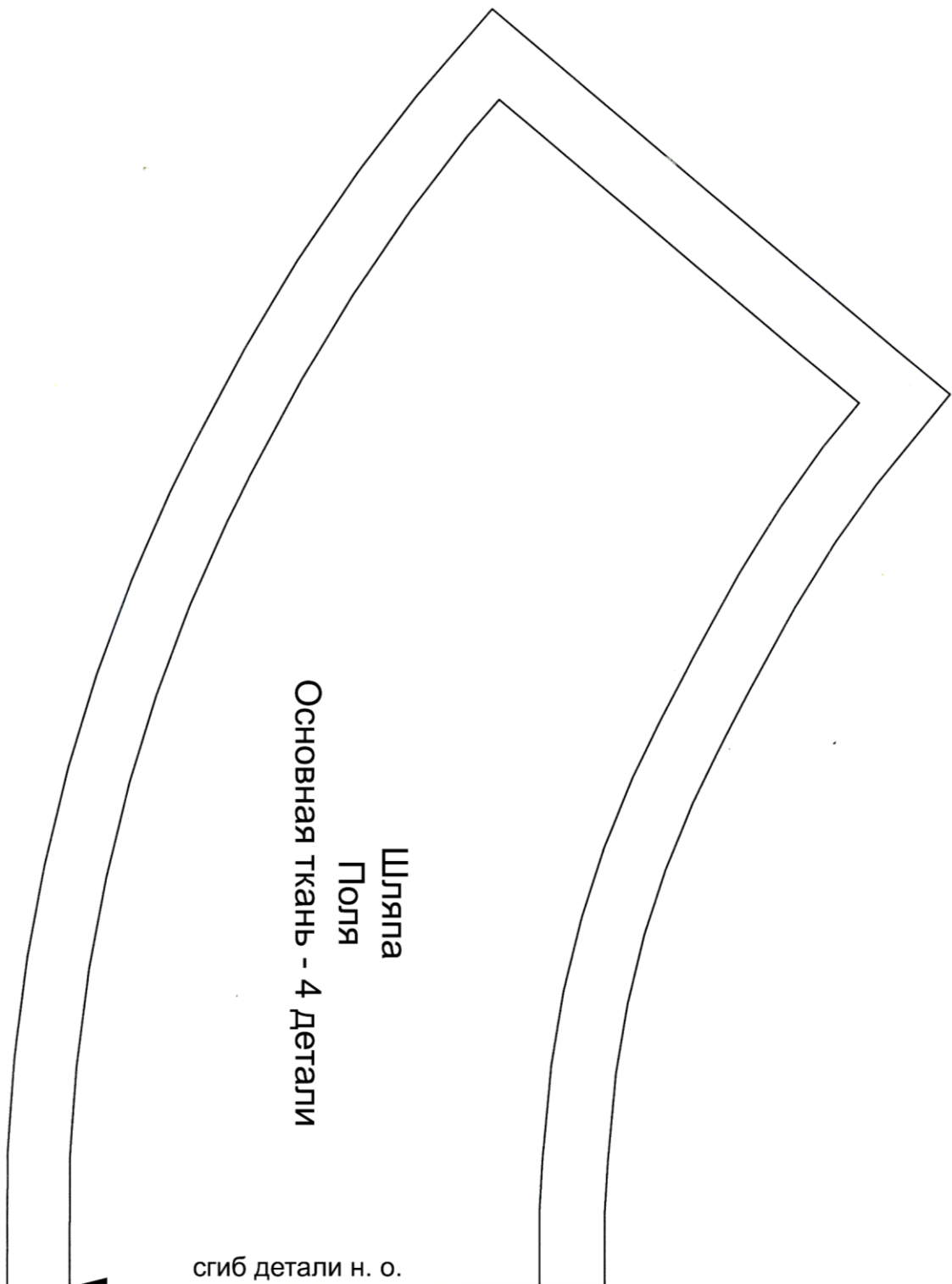

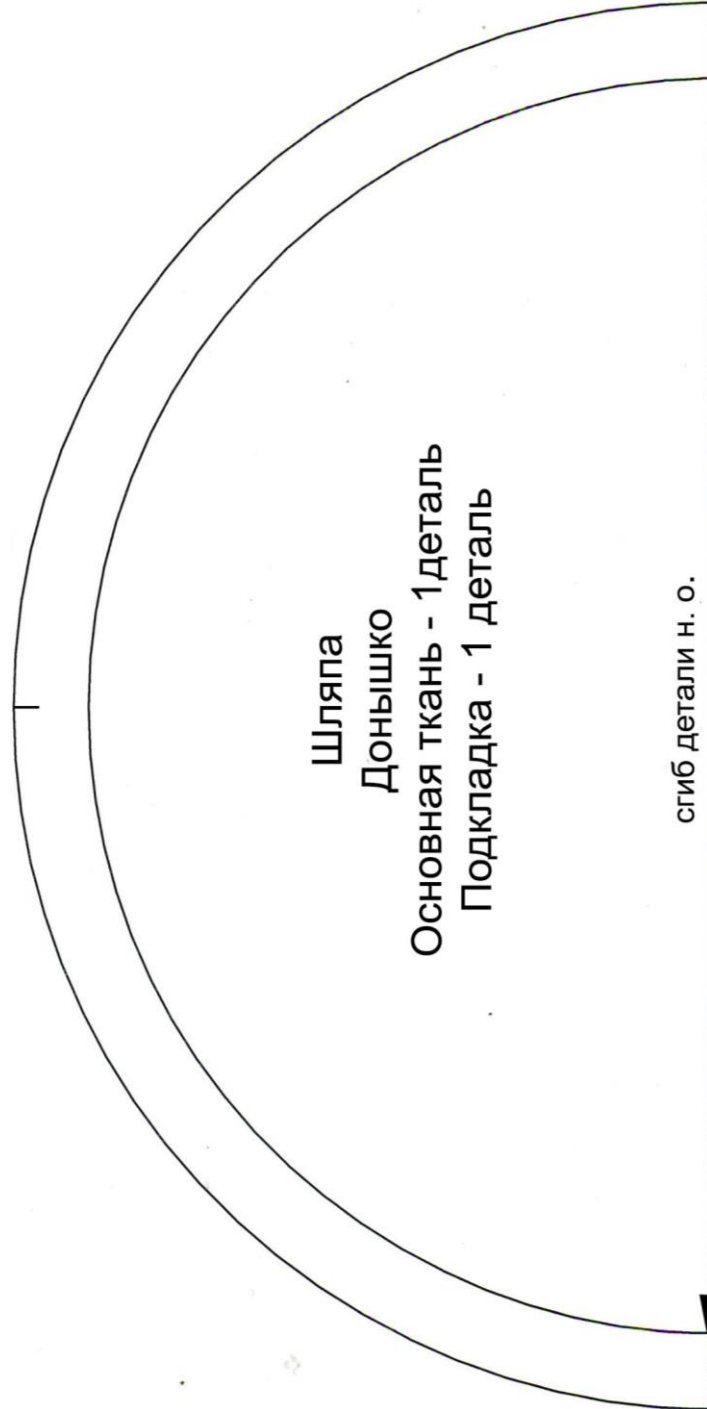

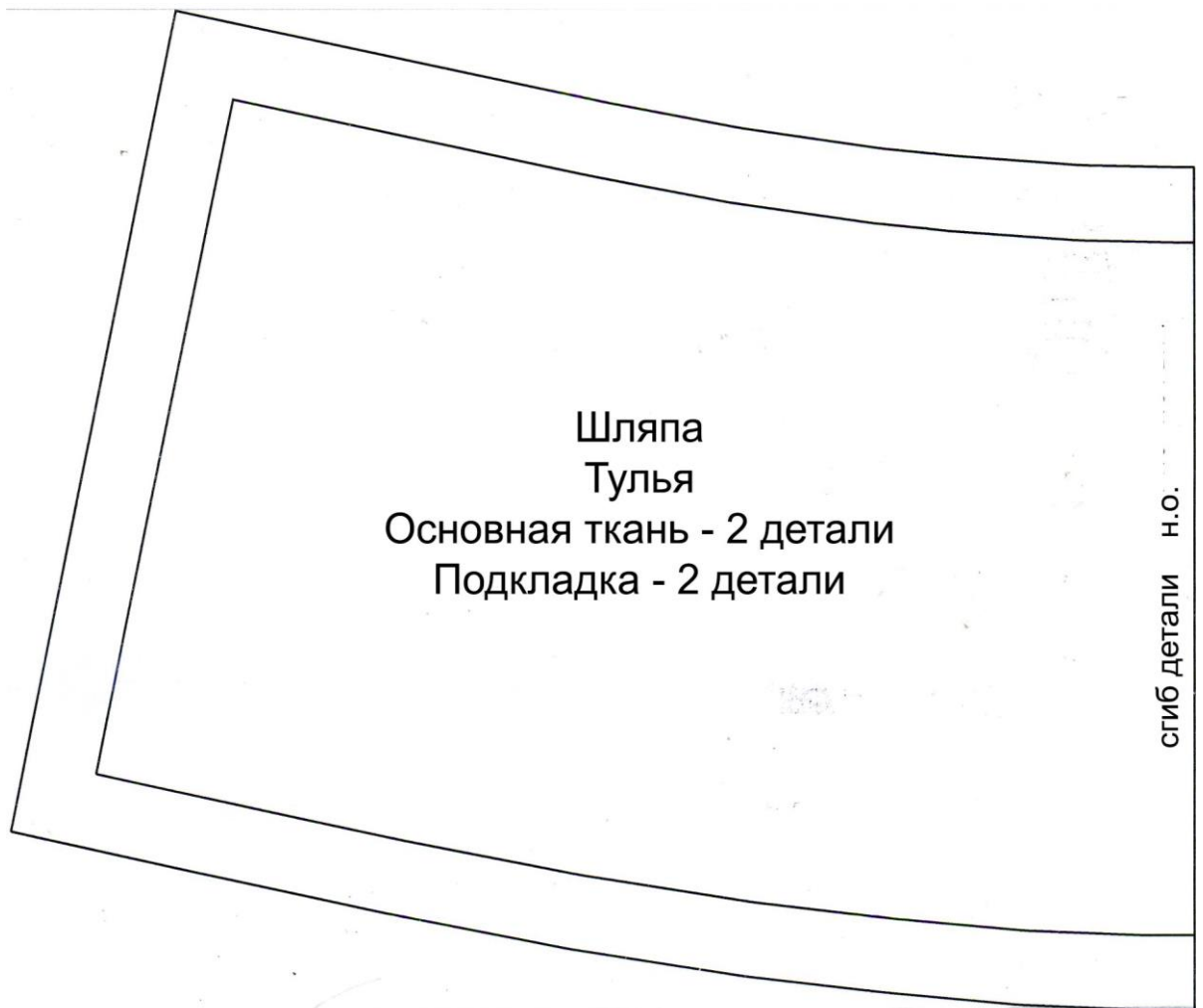

Выкройка деталей цветов из фетра

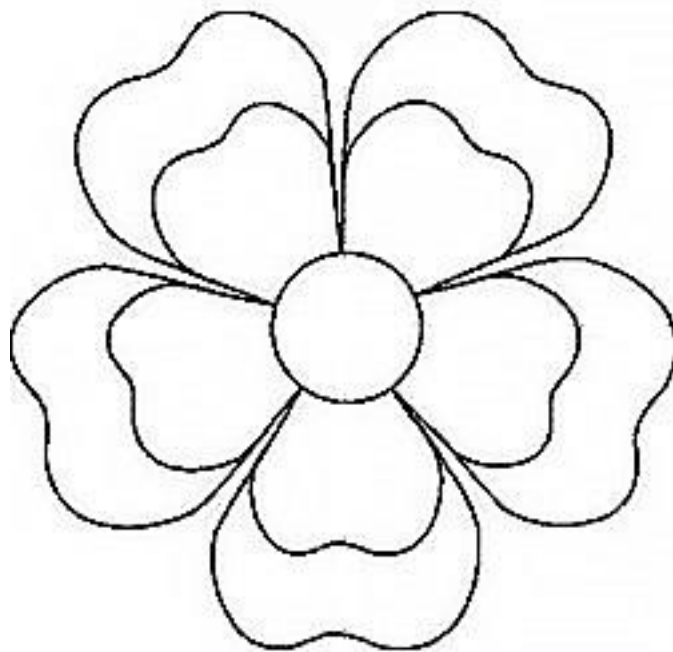
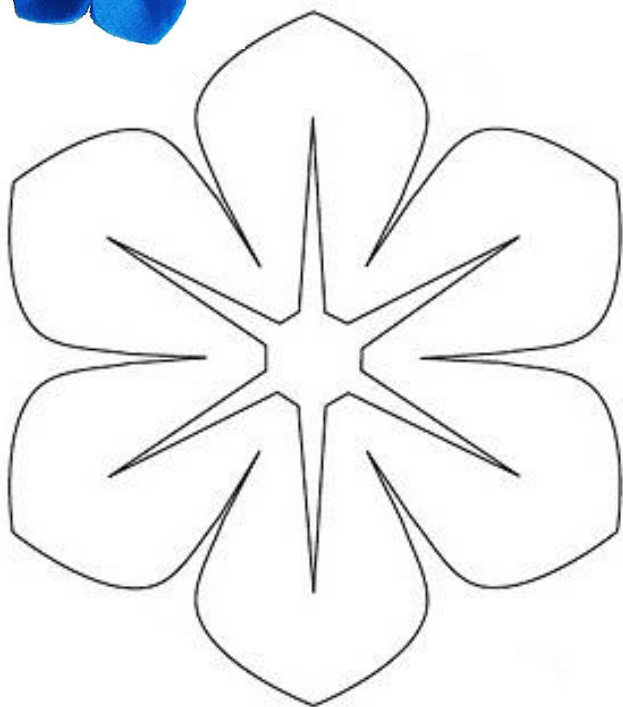
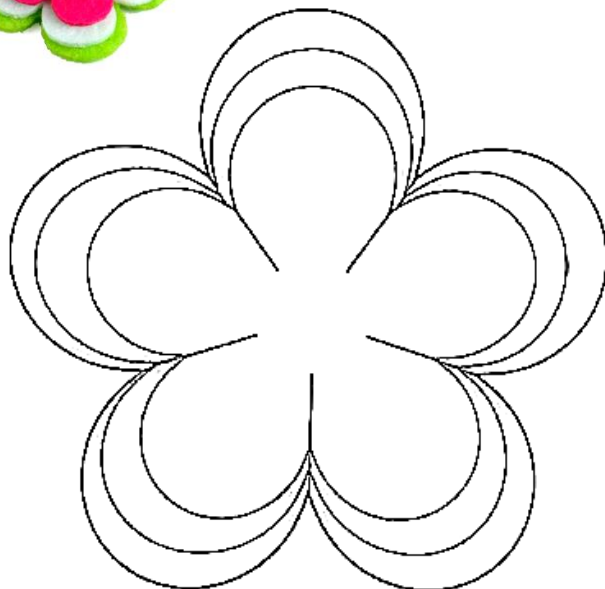
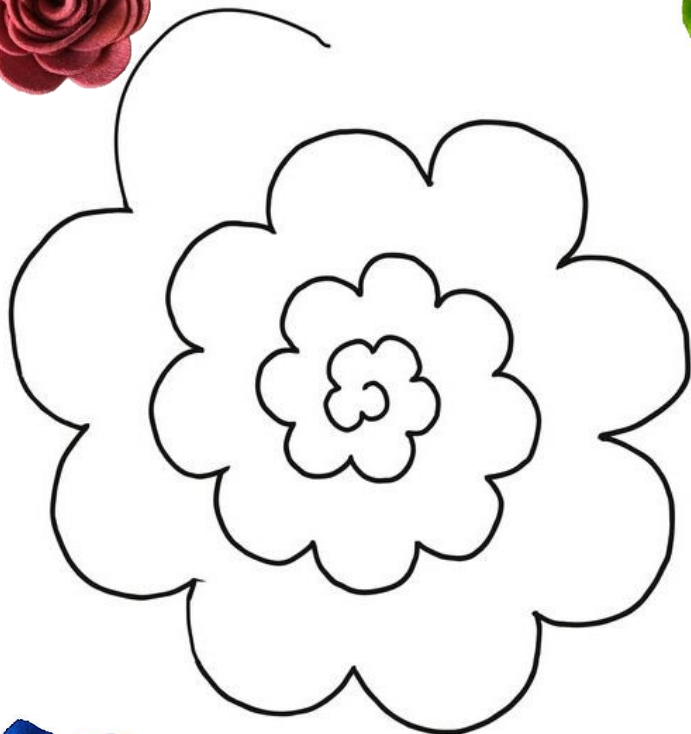

Карта пооперационного контроля

№ п/п	Критерии оценки	Макс. балл	Балл участника
	Технические условия на изготовление изделия	9	
1	Деталь выкроена с учетом направления нити основы, в соответствии с предложенным шаблоном (без искажения формы), с правильным определением лицевой стороны	1	
2	Симметричность готового изделия по всем контурам	1	
3	Высота тульи на всех участках одинаковая, 92мм±3 мм	1	
4	Ширина полей на всех участках одинаковая, 72мм±3 мм, шов обтачивания выполнен в раскол без наплывов.	1,5	
5	Качественное выполнение отделочной строчки по краю полей, ширина шва 5 мм	1	
6	Качество обработки боковых и верхнего фигурного среза панамы, (без складок и заминов, ширина шва по всей длине одинакова 10 мм)	1,5	
7	Окончательная отделка выполнена (нити временного назначения удалены, наличие закрепок с их оптимальной длиной)	1	
8	Качество окончательной влажно-тепловой обработки	1	
	Характер оформления изделия	3	
9	Декоративная отделка в виде цветов с применением предложенных материалов присутствует	0,5	
10	Уместное композиционное решение дополнительной отделки, согласованность с размерами всей работы.	1,0	
11	Грамотный выбор тактики и качество крепления элементов к панаме.	0,5	
12	Внешний вид (цветосочетание предложенных материалов; аккуратность и качество выполненной работы, в том числе с изнаночной стороны)	1,0	
	Организация работы по выполнению изделия	3	
13	Организация рабочего места	1	
14	Аккуратность работы	2	
	Итого	15	

Муниципальный этап всероссийской олимпиады школьников по технологии
2023–2024 учебный год**Практическая работа по моделированию швейных изделий**
10-11 класс

Время выполнения – 60 минут

1. Внимательно прочитайте описание модели и рассмотрите эскиз.
2. В соответствии с эскизом модели нанесите линии фасона на чертеж основы платья.
3. Перенесите линии фасона на шаблон из цветной бумаги.
4. Изготовьте из цветной бумаги детали выкройки для раскладки на ткани.
5. Наклейте детали выкройки на лист результатов.
6. Нанесите на детали выкройки необходимые надписи для раскроя.

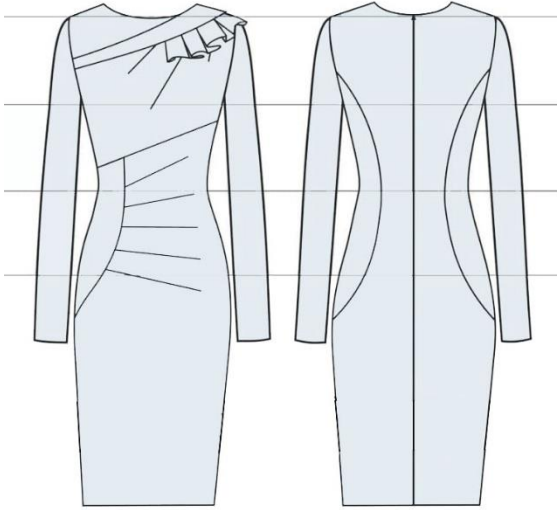
Эскиз модели	Описание модели
	<p>Платье из шелковой набивной ткани; полуприлегающего силуэта; длиной до середины колена; слегка зауженное книзу.</p> <p><u>Перед</u> асимметричный, имеет два конструктивных шва по диагонали, также на нижней части платья справа оформлен рельеф из конструктивного шва, уходящий в боковой.</p> <p>Горловина углублена на 1,5 см по спинке и поднята на 2 см спереди, расширена на 4 см.</p> <p>Верхний конструктивный шов начинается из левого плечевого шва у основания шеи и заканчивается в средней части левой проймы. Этот шов оформлен отлетной деталью, а также притачной деталью со складками, которая выкраивается в виде прямоугольника и втачивается между лифом и отлетной деталью.</p> <p>В левом плечевом шве заложены три мягких складки.</p> <p>Нижняя часть переда с пятью мягкими, складками, выходящими из правого рельефного шва и направленными в разные стороны к левому боковому шву.</p> <p><u>Спинка</u> оформлена фигурными рельефами, которые выходят из проймы и заканчиваются в боковом шве, в среднем шве спинки застежка на тесьму «молнию».</p> <p><u>Рукава</u> втачные, зауженные к низу.</p> <p>Верхний срез переда и спинки обработаны обтачками.</p>

Чертеж основы платья для моделирования

Нанесение линий фасона и необходимых надписей на чертеж основы

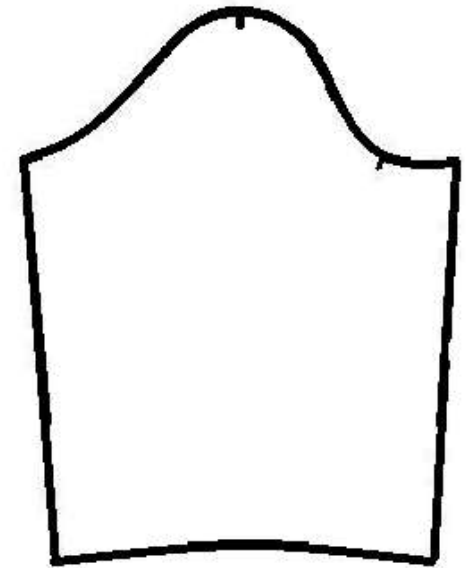
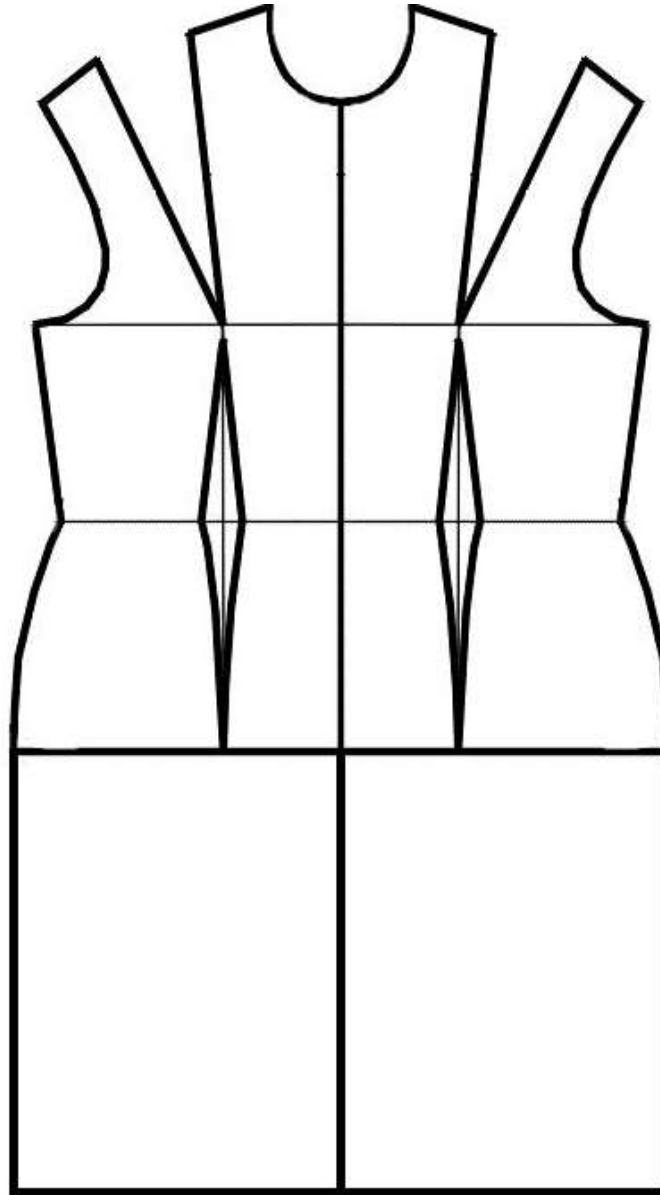
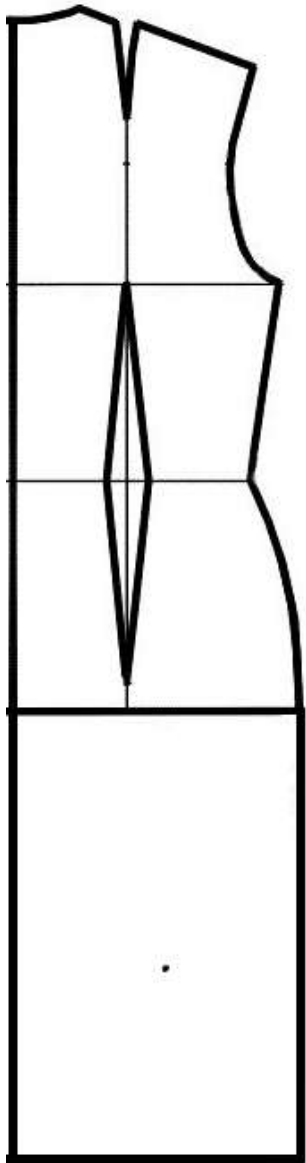

Чертеж основы платья (цветной лист бумаги)

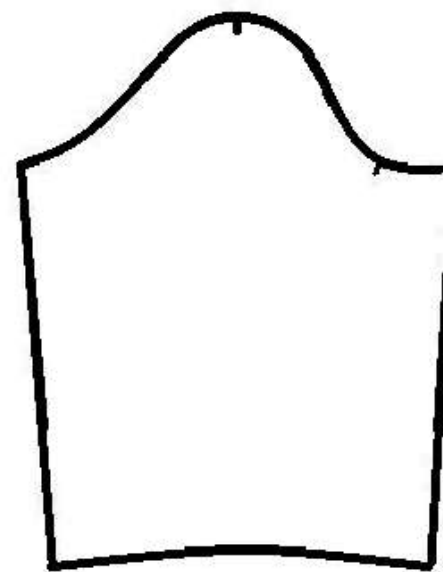
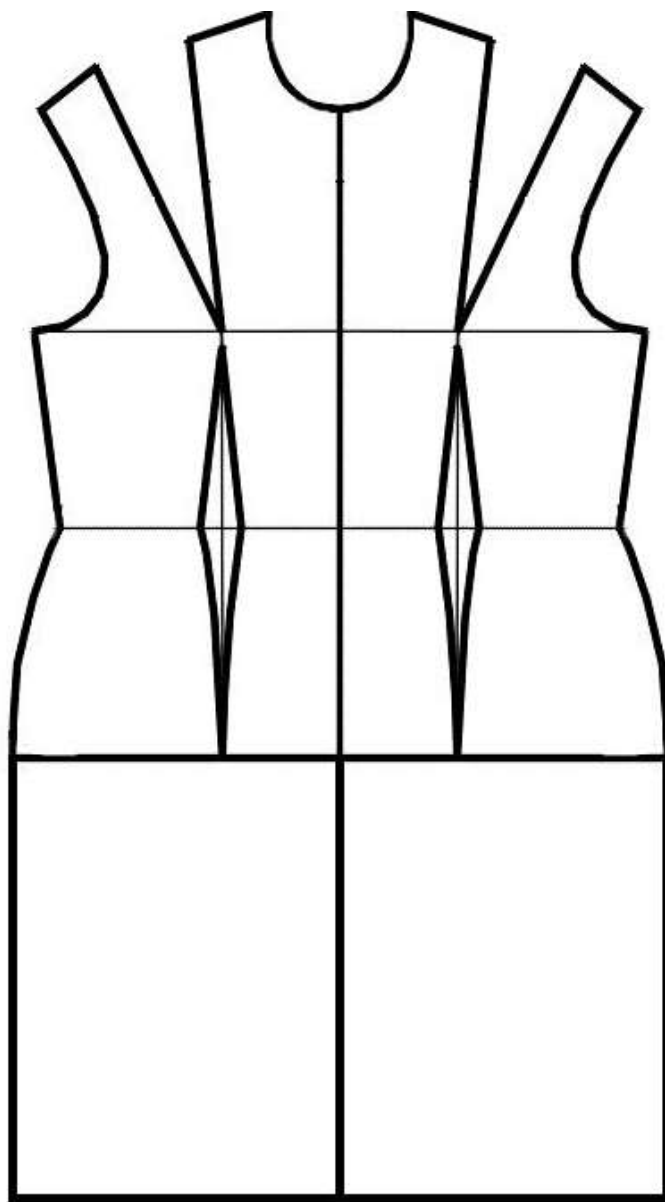
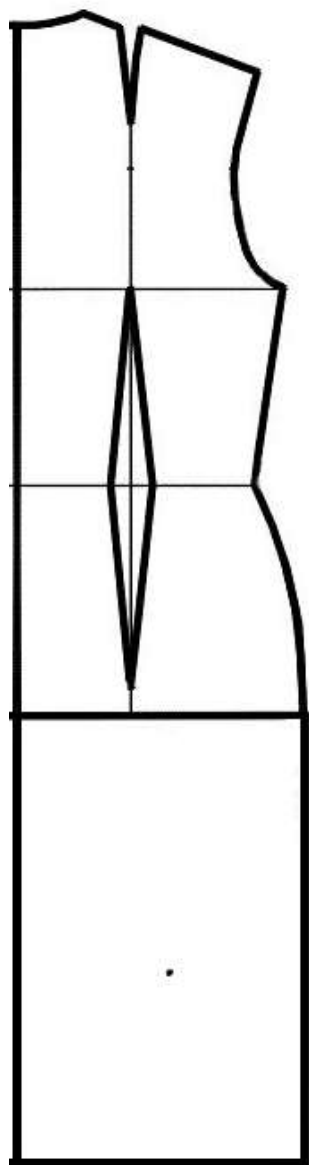

**Карта пооперационного контроля
к практическому заданию по моделированию платья.
10 – 11 классы.**

	Критерии оценки	Количество баллов	По факту
Нанесение модельных линий на чертеж основы		5,0	
1	Оформление горловины переда и спинки	0,5	
2	Оформление конструктивных линии переда	0,5	
3	Оформление рельефа переда, работа с вытачками	1,0	
4	Работа с вытачками переда	0,5	
5	Оформление рельефов спинки, работа с вытачками	1,0	
6	Оформление заужения рукава, уточнение линии низа	0,5	
7	Уточнение длины в соответствии с эскизом	0,5	
8	Оформление заужения по боковому шву, уточнение линии низа	0,5	
Построение дополнительных декоративных деталей и нанесение линий для построения вспомогательных деталей и деталей, требующих изменения формы		4	
9	Нанесение на чертеж линий для изменения формы верхней части переда	1	
10	Нанесение на чертеж линий для изменения формы нижней части переда	1	
11	Нанесение на чертеж обтачек горловины переда и спинки	1	
12	Построение отлетной детали	0,5	
13	Построение притачной детали со складками (оборки)	0,5	
Подготовка выкройки к раскрою		11,0	
14	Наличие полного комплекта лекал	2	
15	Правильное моделирование деталей (соответствие модели и описанию, соблюдение масштаба и пропорций): - верхней, нижней и боковой частей полочки (2 балла); - центральной и боковой частей спинки (1 балл); - кокетки полочки (1 балл); - рукавов (0,5 балл); - обтачек горловины спинки и переда (0,5 балла); - отлетной части переда (0,5 балла); - оборки переда (0,5 балла)	6,0	
16	Указание названия деталей	0,5	
17	Указание количества деталей	0,5	
18	Указание направления нити основы	0,5	
19	Наличие необходимых меток и надсечек	0,5	
20	Указание величины припусков у каждого среза	0,5	
21	Аккуратность работы	0,5	
Итого		20	