

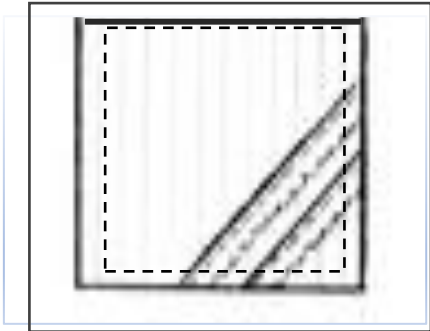

ВСЕРОССИЙСКАЯ ОЛИМПИАДА ШКОЛЬНИКОВ  
ПО ТЕХНОЛОГИИ 2023–2024 уч. год  
МУНИЦИПАЛЬНЫЙ ЭТАП

**Направление «Культура дома, дизайн и технологии»  
7-8 класс**

**Практическая работа по технологии обработки швейных изделий  
«Обработка накладного кармана и отделка тесьмой»**

| Задание   | Материалы и приспособления   |
|---|--|
| <p>Выполнить обработку накладного кармана с отделкой.</p>  | <p>1. Ткань для изготовления образца накладного кармана однотонная (светлых оттенков)<br/>400 мм х 210мм (нить основы по стороне 210 мм)<br/>2. Тесьма для отделки шир.1,5-2,0 см длина 40 см.</p> |
|    | <p>Накладные карманы могут придать нотку ретро или создать современный силуэт, они могут украсить и повседневную, и нарядную одежду, а простую по крою вещь – преобразить, сделав актуальной.</p>  |

**Последовательность выполнения и графическое изображение**

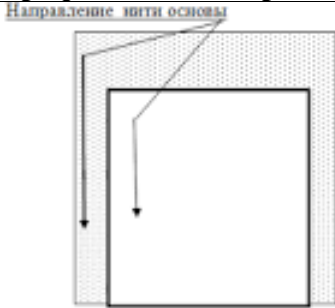
| Описание операции  | Графическое изображение  |
|--|--|
| <p>1. Выкроить из ткани деталь (деталь кармана) размером 200 мм х 160 мм, располагая соответственно указанному направлению нитей основы. Выкроить 1 деталь (без припусков на швы).</p> |  |

|  |  |
|--|--|
| <p>2. Выкроить из ткани деталь (деталь основы для настрачивания кармана) размером 210 мм х 210 мм, располагая соответственно указанному направлению нитей основы. Выкроить 1 деталь (без припусков на швы).</p>  |  <p>Направление нити основы</p> <p>160</p> |
| <p>3. Обработать верхний срез кармана. Отогнуть верхний срез кармана на изнаночную сторону на 5 мм, заметать и застрочить на 1-2 мм от сгиба. Отогнуть обработанный срез на 25 мм от верха детали на лицевую сторону и сколоть. Наметить место пришивания отделки.</p> |  <p>0.5</p> <p>2.5</p>                     |
| <p>5. Заметать боковые срезы отогнутой части кармана на 10 мм от срезов. Удалить булавки и обтачать боковые срезы отогнутой части кармана как показано на рисунке. Удалить нитки смётывания. Наметать тесьму по намеченным линиям, настрочить её.</p>                  |  <p>1 см</p>                             |
| <p>6. Вывернуть верх кармана и выправить углы. Заметать припуски кармана на изнаночную сторону (припуск 10 мм по трём сторонам кармана), складывая припуски шва в углах согласно представленной схеме. Приутюжить деталь кармана.</p>                                  |    |

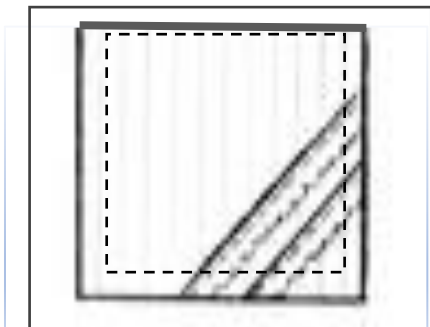
|   |  |
|---|--|
| <p>7. Наколоть деталь кармана на основную деталь, располагая его по центру основной детали так, чтобы направление нитей основы на деталях совпадали. Наметать карман.</p> <p>8. Настрочить карман, выполняя в начале и конце шва закрепки.</p> <p>Удалить нитки временного назначения.</p> <p>Выполнить ВТО готовой работы.</p> |  |
|---|--|

**Карта пооперационного контроля  
«Изготовление накладного кармана и отделка тесьмой»**

| № п/п | Критерии оценки   | Баллы     | Баллы по факту |
|-------|---|-----------|----------------|
| 1     | Правильная организация рабочего места, соблюдение правил безопасности труда (да/нет)  | <b>1</b>  |                |
| 2     | Детали выкроены с учетом направления долевой нити, в соответствии с рекомендуемыми припусками на швы и правильным определением лицевой стороны. Размеры кармана в готовом виде 160x140мм ±7мм | <b>2</b>  |                |
| 3     | Величина подгиба верхнего среза кармана 5мм ± 1 мм  | <b>1</b>  |                |
| 4     | Величина подгиба обтачки кармана 25мм ± 1 мм  | <b>1</b>  |                |
| 5     | Аккуратность выполнения верхних углов кармана(да/нет)   | <b>1</b>  |                |
| 6     | Симметричность разметки линии среза ± 1 мм  | <b>1</b>  |                |
| 7     | Ширина шва настрачивания 1 ± 1 мм   | <b>2</b>  |                |
| 8     | Наличие закрепок на концах шва настрачивания (да/нет)   | <b>1</b>  |                |
| 9     | Аккуратность выполнения нижних углов кармана(да/нет)  | <b>2</b>  |                |
| 10    | ВТО (да/нет)  | <b>1</b>  |                |
| 11    | Аккуратность отделочного шва настрачивания тесьмы   | <b>1</b>  |                |
| 12    | Стежки временного назначения удалены (да/нет)   | <b>1</b>  |                |
|       | <b>Всего:</b>   | <b>15</b> |                |

**Члены жюри** .....

**Председатель жюри**.....

## Моделирование фартука

Внимательно прочтите описание предложенной модели, рассмотрите эскиз и чертёж основы фартука с нагрудником.

1. Используя лист для вырезания, подготовьте шаблон основы фартука с нагрудником.
2. На бланке ответов (бланк № 1) «Нанесение фасонных линий» нанесите новые фасонные линии в соответствии с предложенным эскизом.
3. Выполните моделирование: из бумаги изготовьте детали выкройки для раскладки на ткани.
4. На бланке ответов (бланк № 2) «Результат моделирования» разложите все детали с учётом сгиба ткани и направления долевой нити. Обведите детали выкройки.
5. Нанесите на детали выкройки надписи, необходимые для раскроя изделия.

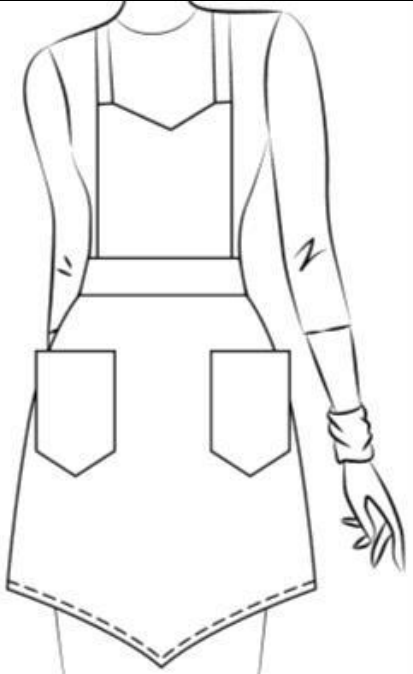
| Эскиз модели   | Описание внешнего вида модели  |
|--|--|
|  The sketch shows a long-sleeved apron with a bib. The bib has a V-neckline and is attached to the apron body with two vertical straps. The apron body has two large, vertically oriented pockets with pointed bottoms. The bottom edge of the apron is finished with a decorative, slightly wavy line. The drawing is a simple line sketch on a white background. | <p>Фартук отрезной по линии талии на бретелях с фигурной линией низа и верха.<br/>В нижней части фартука имеются два фигурных накладных кармана.<br/>Верхняя часть нагрудника состоит из 2-х деталей: верхней и нижней части.<br/>Фартук завязывается сзади на пояс.</p> |

**Базовый чертеж основы фартука  
Лист для вырезания**

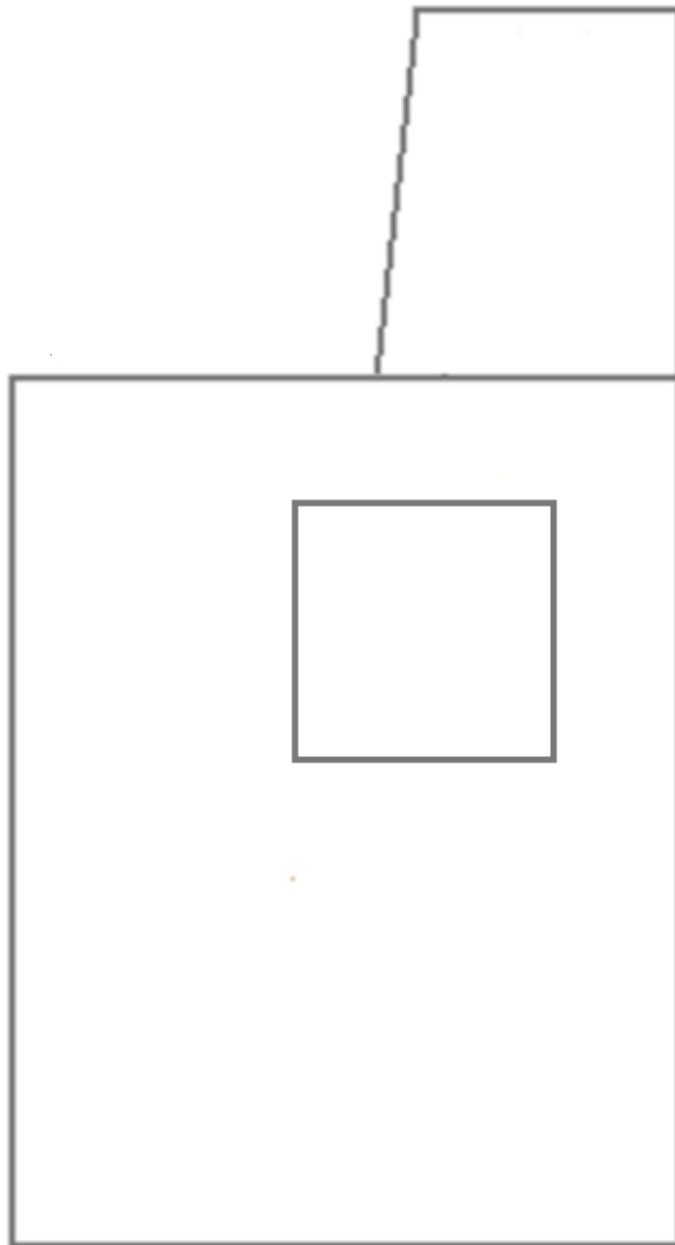

**Бланк 1. Результат нанесения фасонных  
линий**

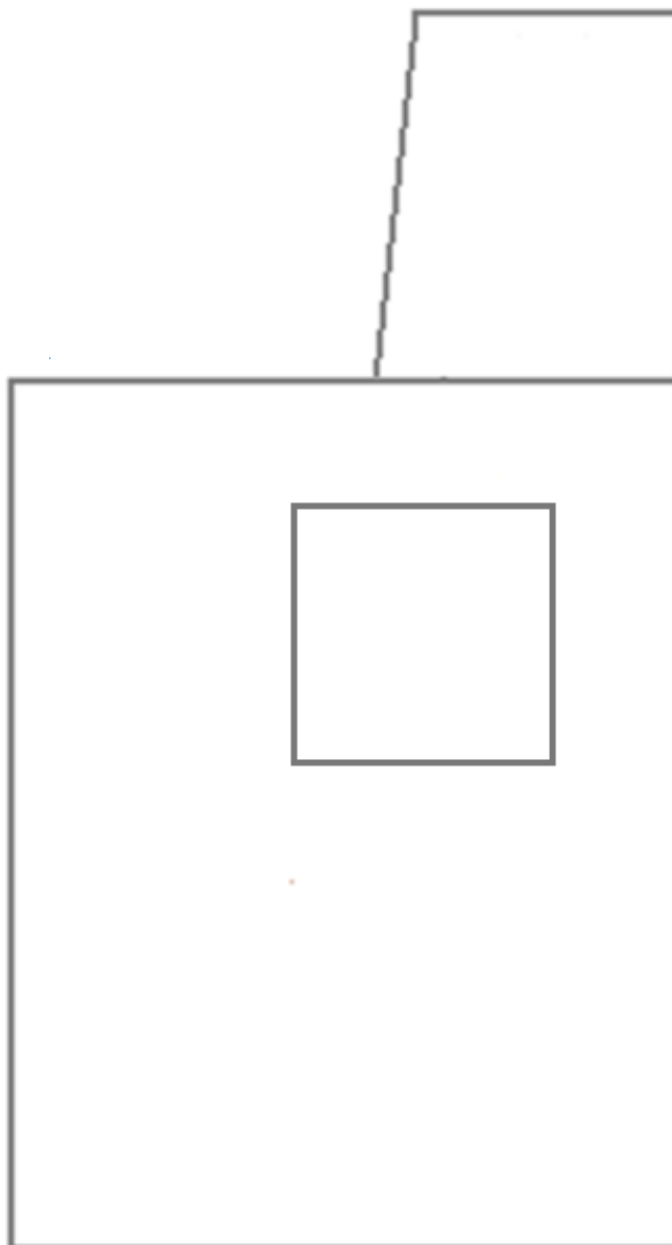

## Карта пооперационного контроля

| №         | Критерии контроля  | Баллы     | Баллы по факту |
|-----------|--|-----------|----------------|
| <b>I</b>  | <b>Нанесение линий фасона на основу чертежа (бланк ответов № 1)</b>                                    | <b>8</b>  |                |
| 1         | Нанесение новых линий фасона и надписей на основу чертежа  | 1         |                |
| 2         | Наличие на чертеже значка «разрезать»  | 1         |                |
| 3         | Нанесение фигурной линии низа  | 1         |                |
| 4         | Нанесение фигурной линии верха фартука   | 1         |                |
| 5         | Нанесение линии расположения карманов  | 1         |                |
| 6         | Наличие полного комплекта деталей (верхняя часть фартука, нижняя часть фартука, карман, пояс, бретель) | 3         |                |
| <b>II</b> | <b>Подготовка выкройки к раскрою (бланк ответов № 2)</b>   | <b>12</b> |                |
| 1         | Нанесение деталей выкройки на бланк ответов с соблюдением направления нити основы                      | 1         |                |
| 2         | Наличие надписи названия детали верхней части фартука  | 0,5       |                |
| 3         | Наличие надписи названия детали нижней части фартука   | 0,5       |                |
| 4         | Наличие надписи названия детали кармана  | 0,5       |                |
| 5         | Наличие надписи названия детали пояса  | 0,5       |                |
| 6         | Наличие надписи названия детали бретели  | 0,5       |                |
| 7         | Указание количества деталей верхней части фартука  | 0,5       |                |
| 8         | Указание количества деталей нижней части фартука   | 0,5       |                |
| 9         | Указание количества деталей кармана  | 0,5       |                |
| 10        | Указание количества деталей пояса  | 0,5       |                |
| 11        | Указание количества деталей бретели  | 0,5       |                |
| 12        | Наличие направления нити основы на детали верхней части фартука  | 0,5       |                |
| 13        | Наличие направления нити основы на детали нижней части фартука   | 0,5       |                |
| 14        | Наличие направления нити основы на кармане   | 0,5       |                |
| 15        | Наличие направления нити основы на поясе   | 0,5       |                |
| 16        | Наличие направления нити основы на бретели   | 0,5       |                |
| 17        | Припуски на обработку детали верхней части фартука   | 0,5       |                |
| 18        | Припуски на обработку детали нижней части фартука  | 0,5       |                |
| 19        | Припуски на обработку кармана  | 0,5       |                |
| 20        | Припуски на обработку пояса  | 0,5       |                |
| 21        | Припуски на обработку бретели  | 0,5       |                |
| 22        | Указание линии сгиба на детали верхней части фартука   | 0,5       |                |
| 23        | Указание линии сгиба на детали нижней части фартука  | 0,5       |                |
|           | <b>Итого:</b>  | <b>20</b> |                |

Члены жюри -----

Председатель жюри-----

Ключи 7-8 класс  
Практический тур «Моделирование фартука»  
Результат нанесения фасонных линий

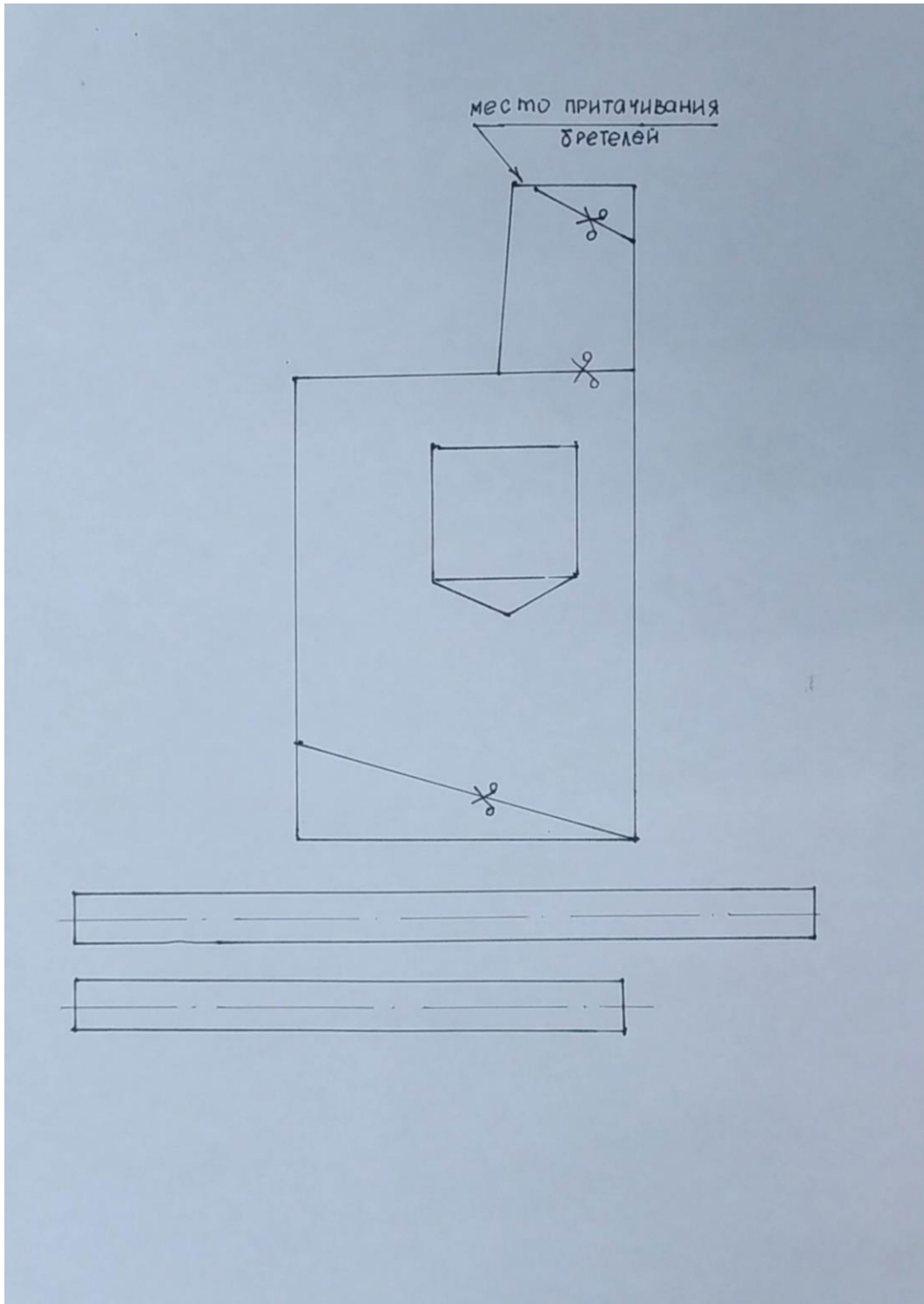



# Результат моделирования

