

МУНИЦИПАЛЬНЫЙ ЭТАП.

7-8 КЛАСС

Практическая работа по изготовлению образца (или узла) швейного изделия.  
«Обработка разреза в боковом шве и среза низа»



**Задание:**

**Обработать низ и разрез в боковом шве.**

Внешний вид

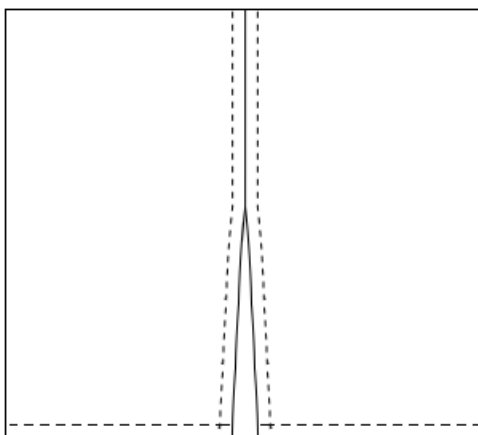

Материалы:

1. Образец хлопчатобумажной  
ткани размером 300 мм \* 400 мм;

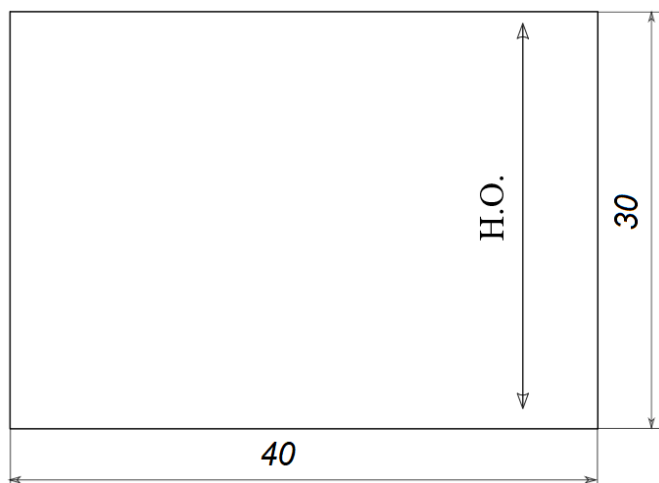

2. Элементы декора:

- атласные ленты;
- мулине для вышивания;
- пуговицы.

Перед началом работы ознакомиться с заданием, изучить объект труда, проверить наличие материалов и приспособлений для работы.

**Выкройка основной детали (например, фрагмент переда блузки).**



Рисунок 1

**Технологическая карта обработки низа и разреза в боковом шве блузки.**

<p align="center"><b>Описание операции</b></p>	<p align="center"><b>Графическое изображение</b></p>
<p>1 Продумать декор (отделку) рядом с разрезом.                      При необходимости выполнить эскиз с декором.                      Можно использовать для декора все или некоторые из предложенных материалов.                      Можно продумать декор после изготовления образца.  <i><b>Декор можно выполнить до или после изготовления образца.</b></i></p>	<p align="center">Место для Вашего предварительного эскиза</p>
<p>2 Вырезать выкройку фрагментов блузки.</p>	<p align="center">Рисунок 1, стр. 2</p>
<p>3. Выполнить раскрой деталей кроя с учетом припусков швов, указанному на рисунке 2.</p> <p>Готовый вид деталей кроя изображен на рисунке 2.</p>	 <p>The drawing shows a rectangular piece of fabric. A vertical double-headed arrow on the left side is labeled 'Н.О.'. On the right side, a horizontal dimension line indicates a width of 20 units. At the bottom, a vertical dimension line indicates a height of 20 units. Dashed lines represent the seam allowances around the perimeter of the piece.</p> <p align="center">Рис. 2</p>
<p>4. Обметать боковые срезы основных деталей зигзагообразной строчкой.</p>	 <p>The drawing shows a rectangular piece of fabric. A vertical double-headed arrow on the left side is labeled 'Н.О.'. The right edge of the rectangle is finished with a zigzag stitch, represented by a series of small 'V' shapes.</p>

5. Заутюжить срез низа основных деталей вподгибку с закрытым срезом на изнаночную сторону за два приема, ширина первого и второго подгибов среза низа 10 мм.

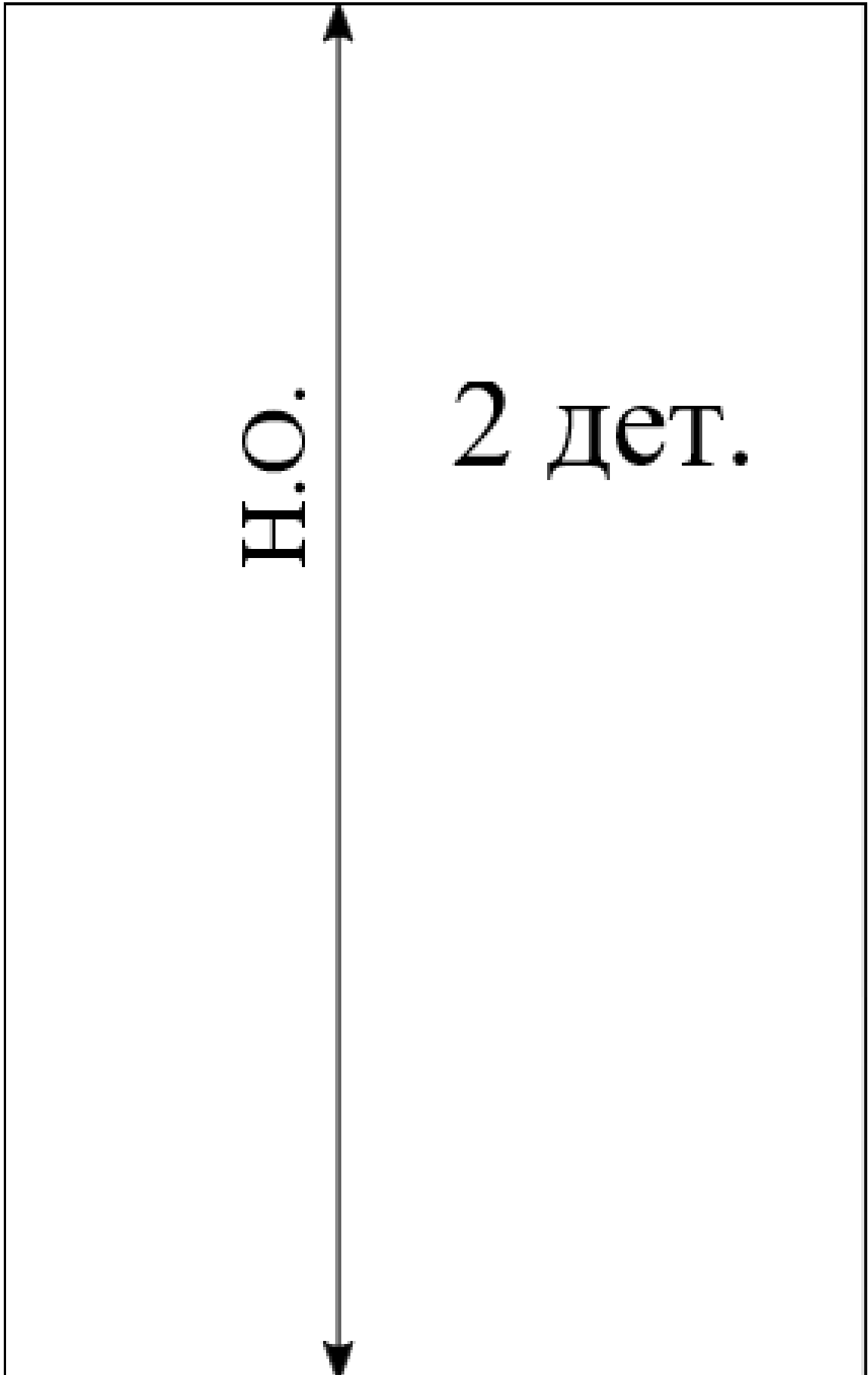
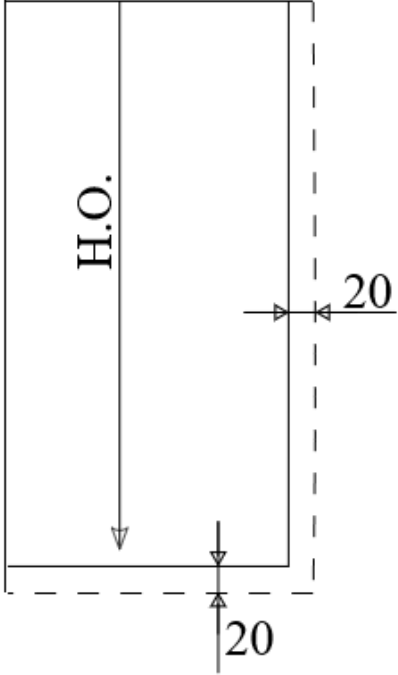
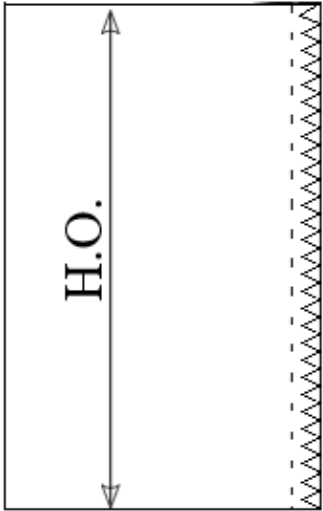
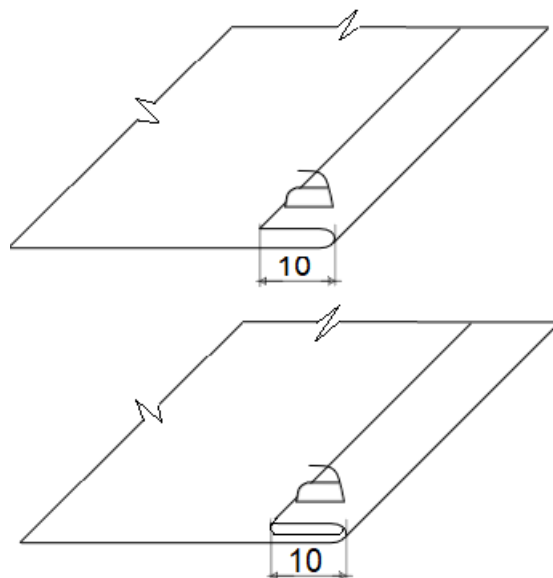

6. Заметать срез низа швом вподгибку с закрытым срезом.

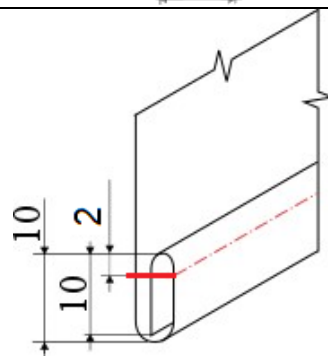

7. Застрочить срез низа на расстоянии 1-2 мм от заметанного края.

Удалить сметочные строчки.

Приутюжить низ.

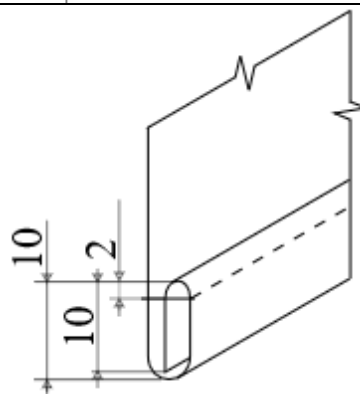

8. Обработать боковой шов стачным швом вразутюжку с обметанными срезами:

а) сметать средние срезы переда, ширина шва - 20 мм.

б) стачать средние срезы переда, оставляя не стачанным разрез длиной 100 мм.

Выполнить закрепку в конце строчки.

Удалить нитки сметывания.

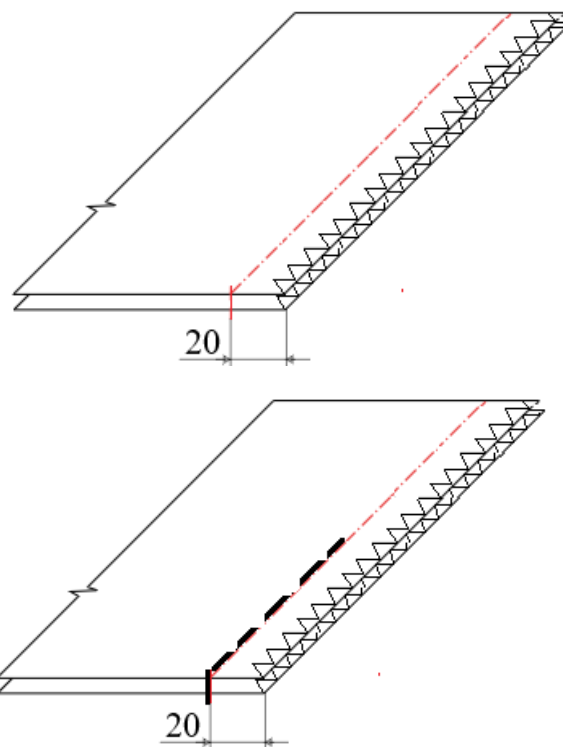

9. Разутюжить боковой шов, разутюжить припуски разреза.

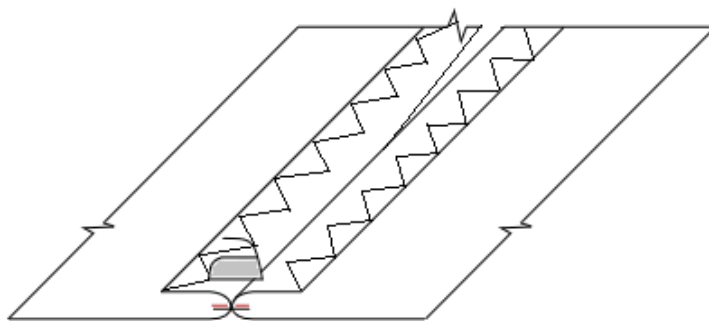

10. Расстрочить боковой шов и проложить строчку вдоль разреза.

Ширина отделочной строчки – 10 мм.

*Строчку прокладывать с лицевой стороны переда.*

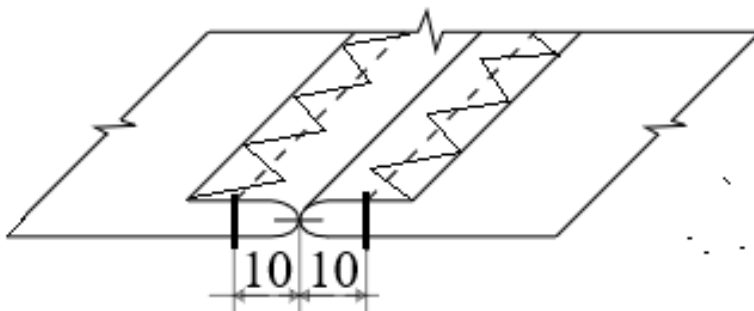

11. Окончательно приутюжить готовый узел

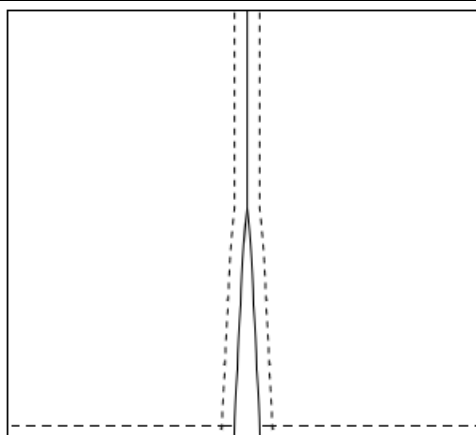

**Не забудьте выполнить декор рядом с разрезом !!!**

**Карта пооперационного контроля  
«Обработка разреза и низа»**

<b>№ п/п</b>	<b>Критерии оценки</b>	<b>Баллы</b>	<b>По факту</b>
1	Правильная организация рабочего места, соответствие одежды правилам безопасности (да/нет)	1	
2	Детали выкроены с учетом направления нити основы, в соответствии с рекомендуемыми припусками на швы и правильным определением лицевой стороны. (да/нет)	1	
3	Длина сторон разреза одинаковая (100мм ± 2 мм)	1	
4	Симметричность левой и правой частей переда (да/нет)	1	
5	Ширина отделочной строчки вдоль среднего шва и разреза (10 мм± 1 мм)	1	
6	Качество отделочных строчек вдоль среднего шва и разреза (да/нет)	1	
7	Качество обметочной строчки, отсутствие осыпаемости среза (да/нет)	1	
8	Ширина отделочной строчки вдоль низа (10 мм± 1 мм)	1	
9	Качество обработки подгиба низа (ширина припусков подгиба) (± 1 мм)	1	
10	Качество окончательной влажно-тепловой обработки (прямые стороны разреза) (да/нет)	1	
<b>Характер декорирования кокетки</b>			
11	Оригинальное использование декоративных элементов отделки	1	
12	Грамотное композиционное решение	1	
13	Грамотное цветовое решение	1	
14	Внешний вид (аккуратность выполненной работы, в том числе и качество изнаночной стороны)	2	
	<b>Итого:</b>	<b>15</b>	

Особые замечания: \_\_\_\_\_

Отметка о несоблюдении безопасных приемов труда: \_\_\_\_\_

**ВСЕРОССИЙСКАЯ ОЛИМПИАДА ШКОЛЬНИКОВ  
ПО ТЕХНОЛОГИИ 2023–2024 уч. год  
МУНИЦИПАЛЬНЫЙ ЭТАП  
Направление «Культура дома, дизайн и технологии»**

**Практическая работа по моделированию  
для учеников 7-х и 8-х классов**

**Моделирование ФАРТУКА.**

**Задание:**

1. Внимательно прочитайте описание модели и рассмотрите эскиз.
2. В соответствии с эскизом и описанием нанесите новые фасонные линии, соблюдая пропорции, на листе «Контроль практического задания» (стр. 2).
3. Перенесите линии фасона на цветной лист (стр. 3). Аккуратно вырежьте детали выкроек из цветной бумаги для раскладки.
4. Аккуратно наклейте выкройки *всех деталей* на листе «Результат моделирования» (стр.4).
5. На всех выкройках должны быть: наименование детали, количество деталей, положение середины и сгиба (при наличии), расположение долевой нити, конструктивные линии, положение контрольных знаков (метки), величина припусков на швы.

Эскиз	Описание модели
	<p><i>Фартук</i> из хлопчатобумажной ткани с овальной формы линией низа, с отрезным нагрудником.</p> <p>Нагрудник фигурной формы с накладным карманом, входящим в шов соединения пояса.</p> <p>Нижняя часть фартука овальной формы, с накладными карманами фигурной формы.</p> <p>Бретели по переду соединены с нагрудником, со стороны спинки с поясом.</p> <p>Пояс втачан между нагрудником и нижней частью и завязывается на уровне середины спинки.</p> <p><i>Верх нагрудника обработан обтачкой.</i></p> <p>Карманы выполнены из отделочной ткани</p>

## Контроль практического задания «Моделирование фартука».

Нанесение линий и необходимых надписей для моделирования чертежа основы переда платья

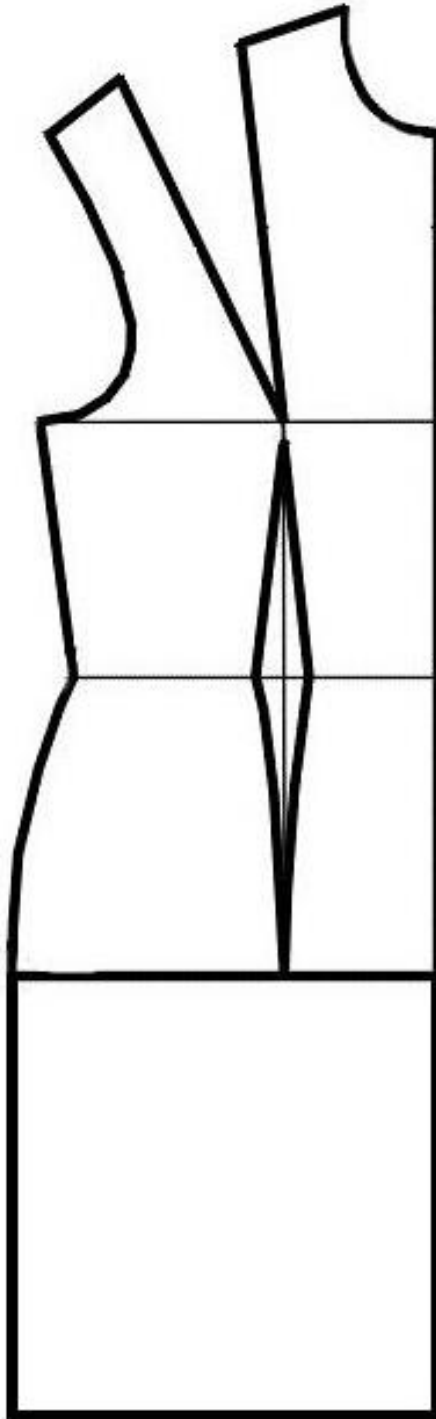



**Базовый чертеж основы переда платья для моделирования**  
*Лист № 1 из цветной бумаги* для вырезания деталей выкроек.

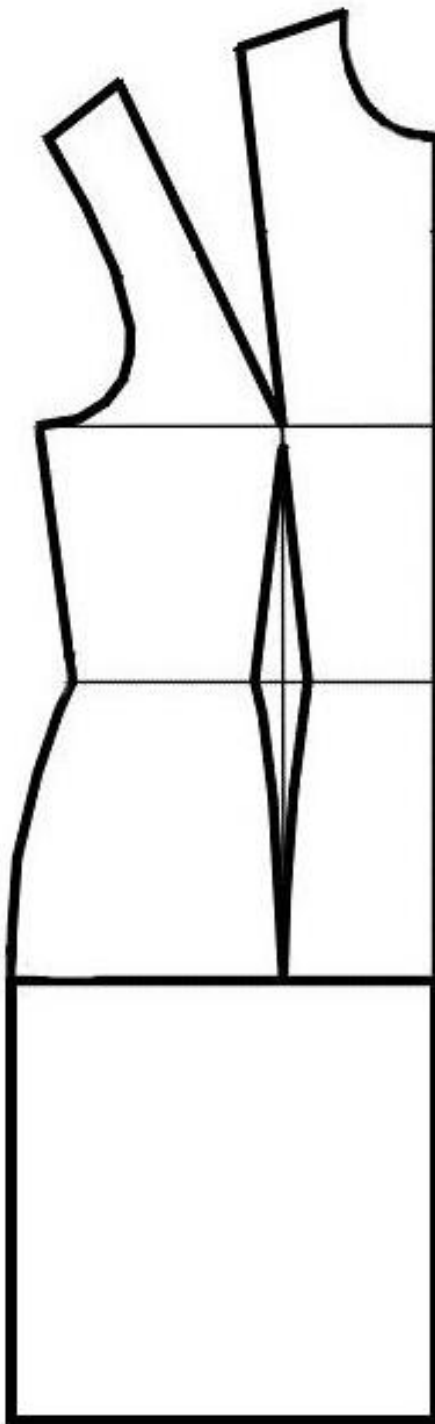

**Результат моделирования (приклеить готовые выкройки модели).**  
Детали выкройки располагайте на листе бумаги компактно и аккуратно.

**Таблица 1 – Карта пооперационного контроля для участника и жюри. 7-8 классы.  
«Моделирование фартука»**

№ п/п	Критерии оценивания	Баллы	Баллы по факту
	<b>Нанесение новых линий фасона и надписей на чертеже основы переда платья</b>	<b>6,0</b>	
1	Уточнение формы и длины фартука	1,0	
2	Оформление формы и местоположения нагрудника	1,5	
3	Оформление формы и местоположения кармана нагрудника	1,0	
4	Оформление формы и местоположения карманов нижней части фартука	1,5	
5	Оформление ширины и местоположения части пояса (не всю длину)	0,5	
6	Оформление ширины и местоположения части бретелей (не всю длину)	0,5	
	<b>Нанесение линий для построения: - вспомогательных деталей; - деталей, требующих изменения формы. Построение дополнительных декоративных деталей</b>	<b>2,0</b>	
7	Нанесение на чертеж нагрудника внутренних контуров обтачки	1,0	
8	Построение пояса	0,5	
9	Построение бретелей	0,5	
	<b>Изготовление выкроек фартука. Расположение выкроек на листе бумаги.</b>	<b>12,0</b>	
10	Выполнение <i>полного</i> комплекта выкроек	1,0	
11	Правильное моделирование деталей (соответствие модели и описанию, соблюдение масштаба и пропорций): - нагрудника (1,0 балл); - обтачки верхнего края нагрудника (1,0 балл); - кармана нагрудника (0,5 балла); - нижней части фартука (2,0 балла); карманов нижней части фартука (2,0 балла); бретелей - (1,0 балл); - пояса - (1,0 балл).	8,5	
12	Наличие названия деталей на всех выкройках	0,5	
13	Наличие количества деталей на всех выкройках	0,5	
14	Наличие контрольных линий на деталях: долевые нити, сгибы, линии середины	0,5	
15	Наличие припусков на обработку каждого среза	0,5	
16	Аккуратность выполнения моделирования	0,5	
	<b>Итого</b>	<b>20</b>	