

Практическая работа по технологии обработки швейных изделий

«Обработка кулиски на полотнище юбки»

Перед началом работы внимательно прочти задание, изучи объект труда и наличие материалов и приспособлений для работы.

Задание:

Выполнить обработку кулиски на полотнище юбки и стянуть вставленными в неё шнурами.

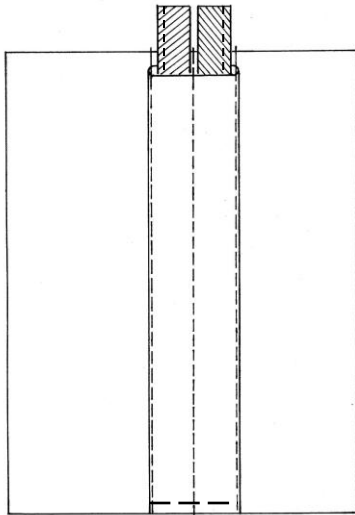

Материалы:

Основная деталь - 210мм X 300мм

Косая бейка шириной 40мм (в готовом виде 20мм) – 80см

Булавка для вдевания ленты из косой бейки

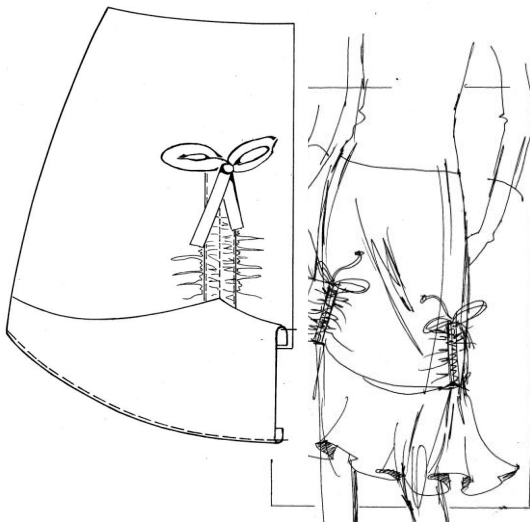
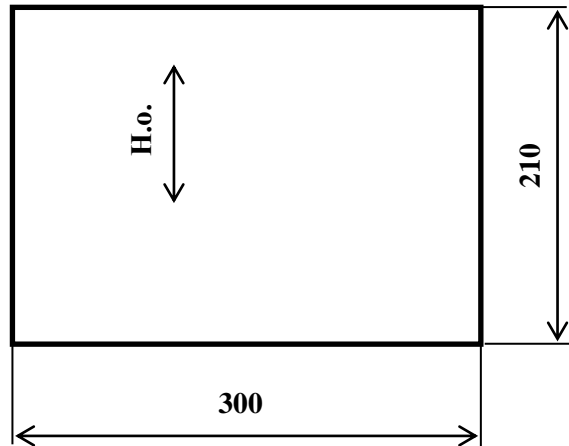

Кулиски прочно вошли в моду. Полоску ткани (кулиску) различной ширины настрочивают несколькими параллельными строчками на лицевую сторону основной детали, одновременно вставляя шнуры (или ленты), концы которых закрепляют при обработке нижнего среза (как, например, в приведенном на рисунке варианте), а с другой стороны, при помощи шнура, собирают кулиску на сборку и завязывают концы шнура. На уровне кулиски у нижнего края детали создается эффект «подтянутости», то есть неровный край.

Кулиски могут быть не только вертикальными как в данном случае, но и горизонтальными. Они могут настрочиваться не только с лицевой, но и с внутренней стороны.

Последовательность выполнения и графическое изображение

Описание операции	Графическое изображение
<p>1. Произвести раскрой деталей для поузловой обработки кулиски на полотнище юбки, соблюдая все правила раскроя. Размеры деталей даны с учетом припусков на швы.</p>	

2. Проложить контрольные линии прямыми стежками по линии середины детали макета полотнища и детали кулиски. Длина кулиски в готовом виде должна составлять 150 мм.

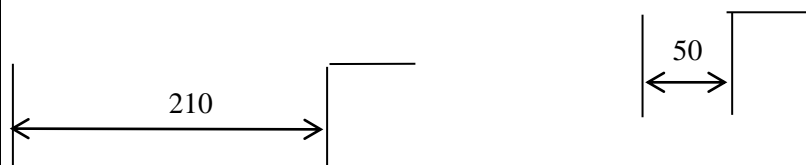

3. Верхний поперечный срез кулиски подогнуть на изнаночную сторону на 10 мм, заметать и застрочить (ширина шва 7 мм). Нити временного назначения удалить.

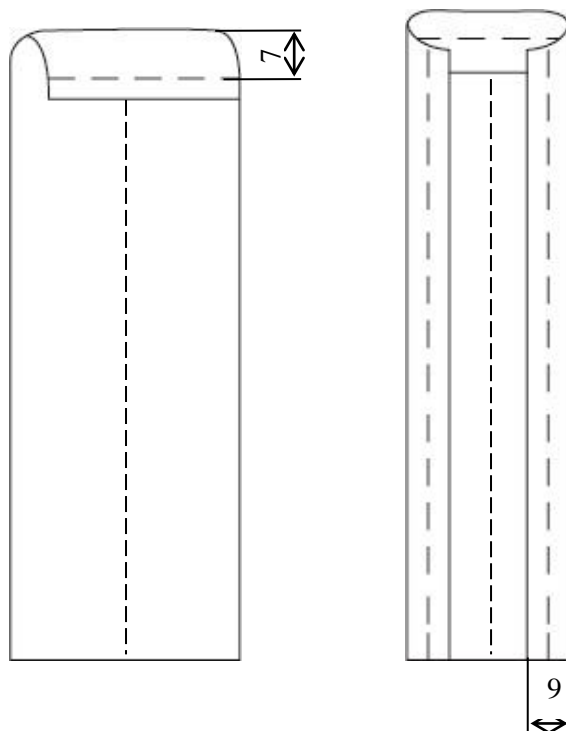

4. Подогнуть боковые срезы кулиски на изнаночную сторону на 9 мм, заметать.

5. Подготовленную таким образом кулиску, наложить изнаночной стороной на лицевую сторону полотнища юбки, совмещая линии середины деталей. Приколоть, наметать, настроить посередине кулиски и в край шириной шва 1-2 мм. Приутюжить.

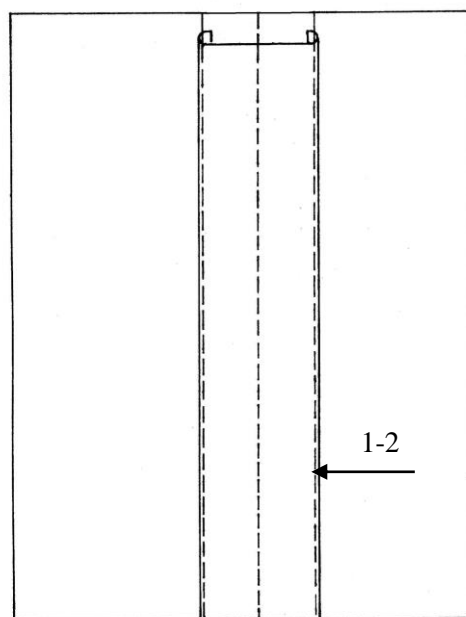

6. Косую бейку разрезать на две части и подготовить из них два шнура для вдевания в кулиску.
Для этого каждую косую бейку сложить вдвое вдоль посередине лицевой стороной вверх, настроить на расстоянии 1-2 мм от подогнутого края.

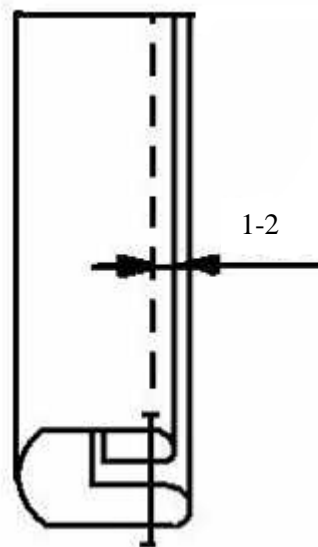

7. С помощью булавки продеть шнуры в каждое отделение кулиски. Закрепить машинной строчкой скрытые концы шнуров по нижнему срезу полотнища (шириной шва 5 мм), выполняя закрепки в начале и в конце строчки.

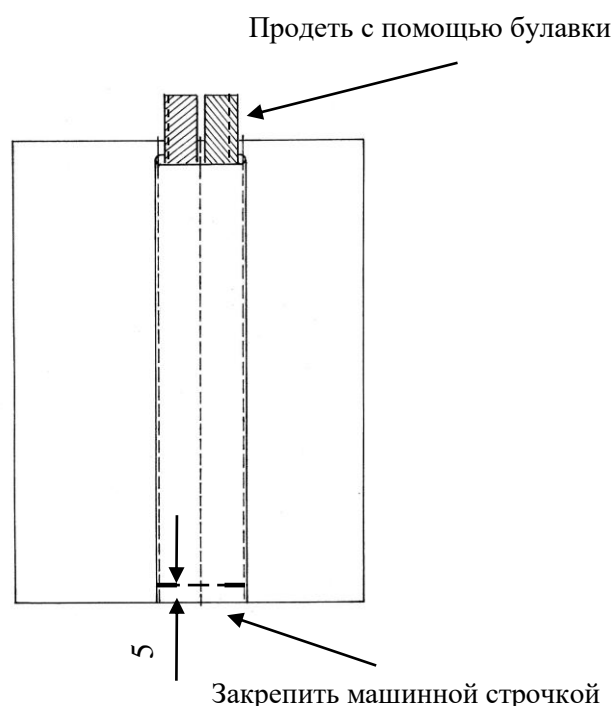

8. Выполнить окончательную влажно-тепловую обработку. Слегка (!) стянуть шнуры и завязать на бантик.

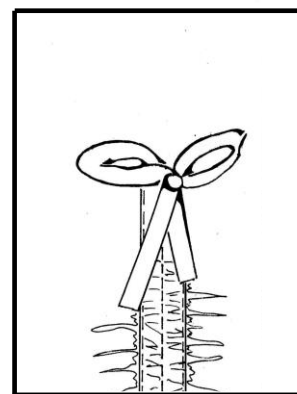

Карта пооперационного контроля
«Обработка кулиски на полотнище юбки»

№ п/п	Критерии оценки	Баллы	По факту
1	Правильная организация рабочего места, соответствие одежды правилам безопасности (да/нет)	1	
2	Детали выкроены с учетом направления нити основы (да/нет)	1	
3	Кулиска расположена посередине и симметрична (да/нет)	1	
4	Изнаночная сторона кулиски сложена с лицевой стороной полотнища юбки (да/нет)	1	
5	Длина кулиски по модели (150 мм±2 мм)	1	
6	Ширина кулиски по всей длине одинакова (30 мм±2 мм)	1	
7	Ширина шва настрачивания по краю кулиски (1÷2 мм)	1	
8	Качество отделочной строчки посередине кулиски (по центру, прямая)	1	
9	Ширина шнуров из косых беек по всей длине одинакова (да/нет)	1	
10	Качество строчки по краю косых беек (1÷2 мм)	1	
11	Качество поперечной строчки по низу кулиски (шнуры качественно закреплены строчкой, аккуратно подрезаны, закрепки не выходят за края кулиски) (да/нет)	2	
12	Наличие всех закрепок, их оптимальная длина (5÷7 мм)	1	
13	Качество ВТО готовой работы (да/нет)	1	
14	Соблюдение безопасных приемов труда (да/нет)	1	
	Итого:	15	

Особые замечания: _____

номинация «Культура дома, дизайн и технологии»

9 класс

Практическое задание по моделированию

«Моделирование юбки с подрезом на переднем полотнище»

Задание:

1. Внимательно прочитайте описание модели и рассмотрите эскиз.
2. Найдите различия с базовой конструкцией прямой юбки (см. лист «Чертеж основы прямой юбки»).
3. В соответствии с эскизом нанесите новые фасонные линии и обозначьте ваши действия по моделированию на чертеже основы юбки на листе «Контроль практического задания». Используйте для этого стрелки, значки, слова, список, алгоритм действий и т.д.
4. Перенесите линии фасона на шаблон из цветной бумаги (чертеж на стр. 2 можно использовать для разрезания).
5. Изготовьте из цветной бумаги детали выкройки для раскладки на ткани.
6. Аккуратно наклейте детали выкройки на лист «Результат моделирования».
7. Нанесите на детали выкройки необходимые надписи для раскроя.

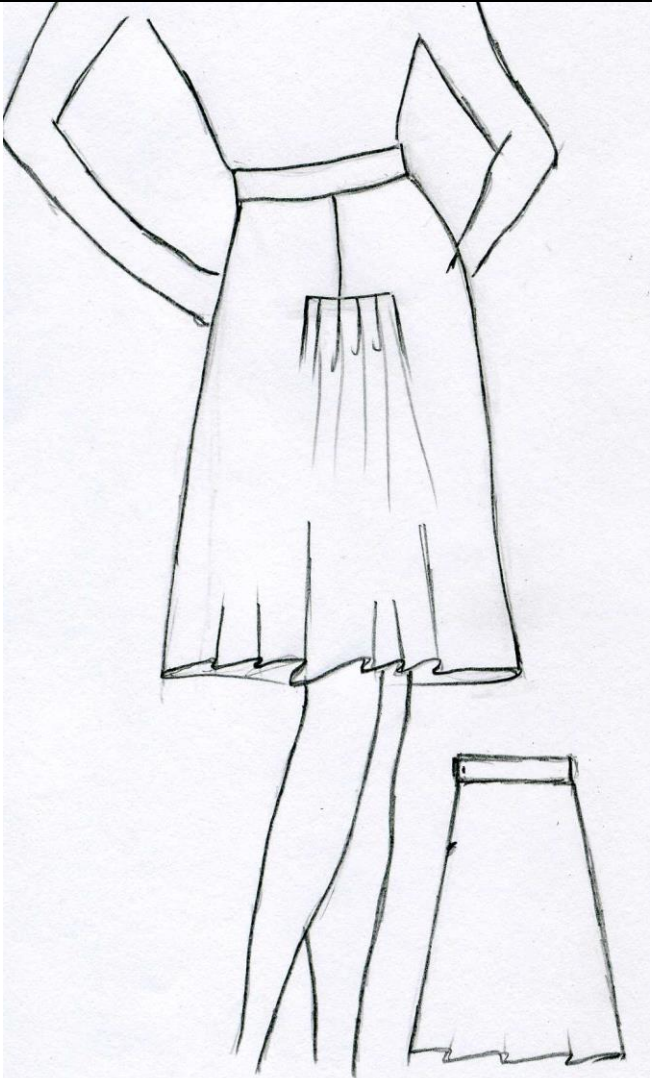
Эскиз	Описание модели
	<p>Юбка из легкой ткани слегка расклешена к низу и выкроена по косой.</p> <p>На переднем полотнище талиевые вытачки переходят в подрезы.</p> <p>Чуть выше линии бедер, по центру юбка получила дополнительное расширение к низу за счет мягких складочек, идущих от подреза.</p> <p>Линия талии оформлена притачным поясом.</p> <p>Застежка «молния» в левом боковом шве.</p>

Чертеж основы прямой юбки (цветной лист бумаги)

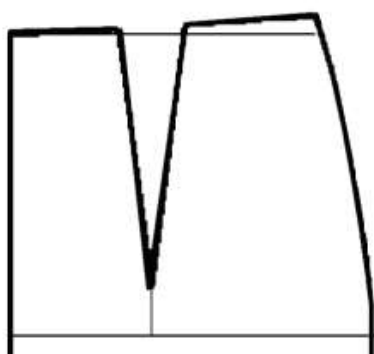

*заднее
полотнище*

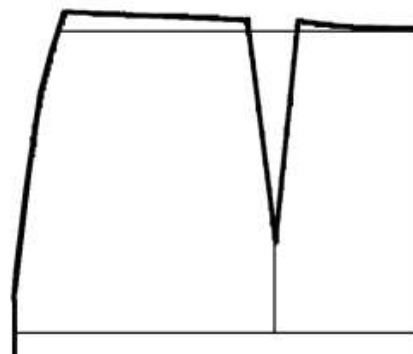
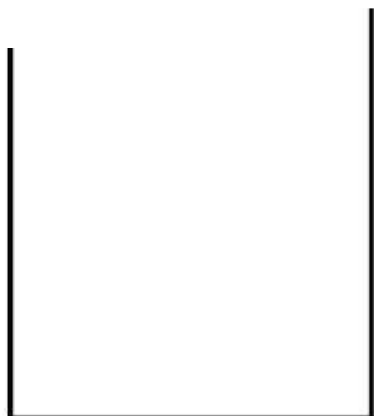

*правая половина
переднего полотнища*

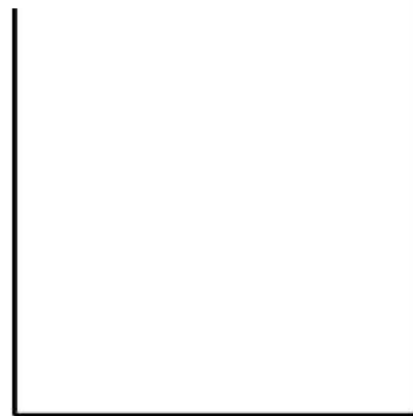

Контроль практического задания

«Моделирование юбки с мягкими складками от подрезов»

Нанесение линий фасона и необходимых надписей на чертеж основы.

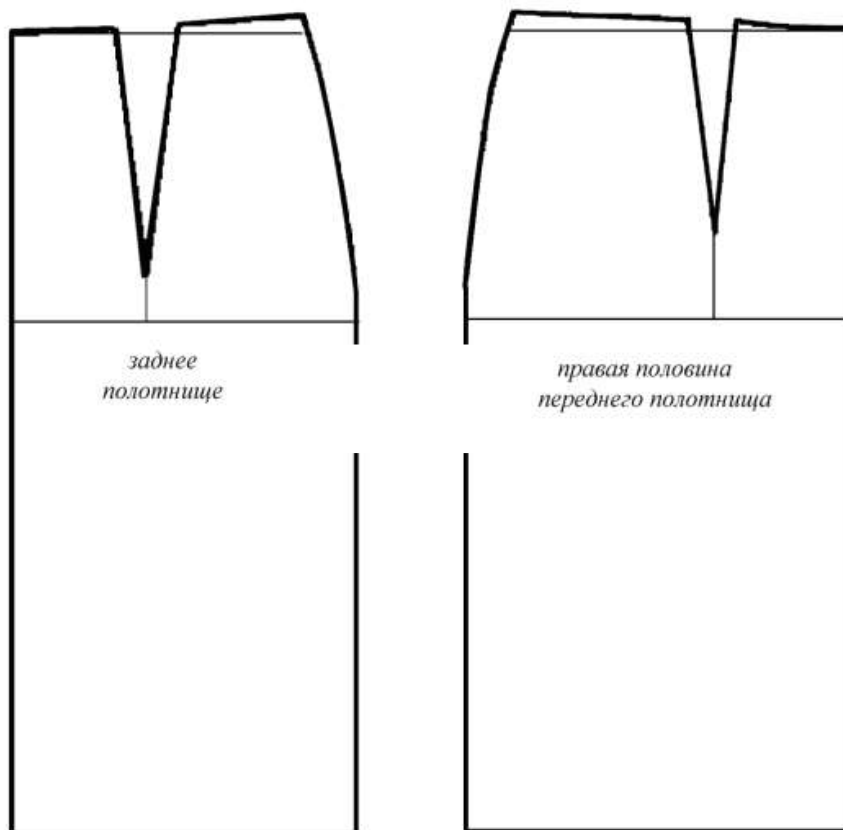

Результат моделирования приклеить готовые выкройки модели

**Карта пооперационного контроля к практической работе
«Моделирование юбки с мягкими складками от подрезов»**

№ п/п	Критерии оценивания	Максимальный балл	Балл участника
Нанесение новых линий фасона и надписей на чертеже основы прямой юбки			
1	Оформление боковых срезов полотнищ	1	
2	Работа с вытачками заднего полотнища	1	
3	Работа с вытачками переднего полотнища	2	
4	Оформление линии подреза (характер расширения)	2	
5	Оформление линии низа полотнищ	1	
6	Построение пояса	1	
Подготовка выкройки юбки к раскрою			
7	Выполнение полного комплекта деталей, соответствие намеченным линиям и модели (всего 5 баллов): - характер моделирования подреза переднего полотнища (2балла) - боковых срезов(1 балл) - линий низа(1балл) - характер моделирования заднего полотнища(1балл)	5	
8	Название деталей	1	
9	Количество деталей	1	
10	Направление долевой нити деталей	1	
11	Сгибы деталей, линии середины деталей	1	
12	Наличие метки под застежку-молнию	1	
13	Припуски на обработку каждого среза	1	
14	Аккуратность выполнения моделирования	1	
	Итого	20	

Ключ к практическому заданию по моделированию 9 класс

«Моделирование юбки с подрезом на переднем полотнище»

Карта контроля практического задания по моделированию с нанесенными линиями фасона изделия и необходимыми надписями

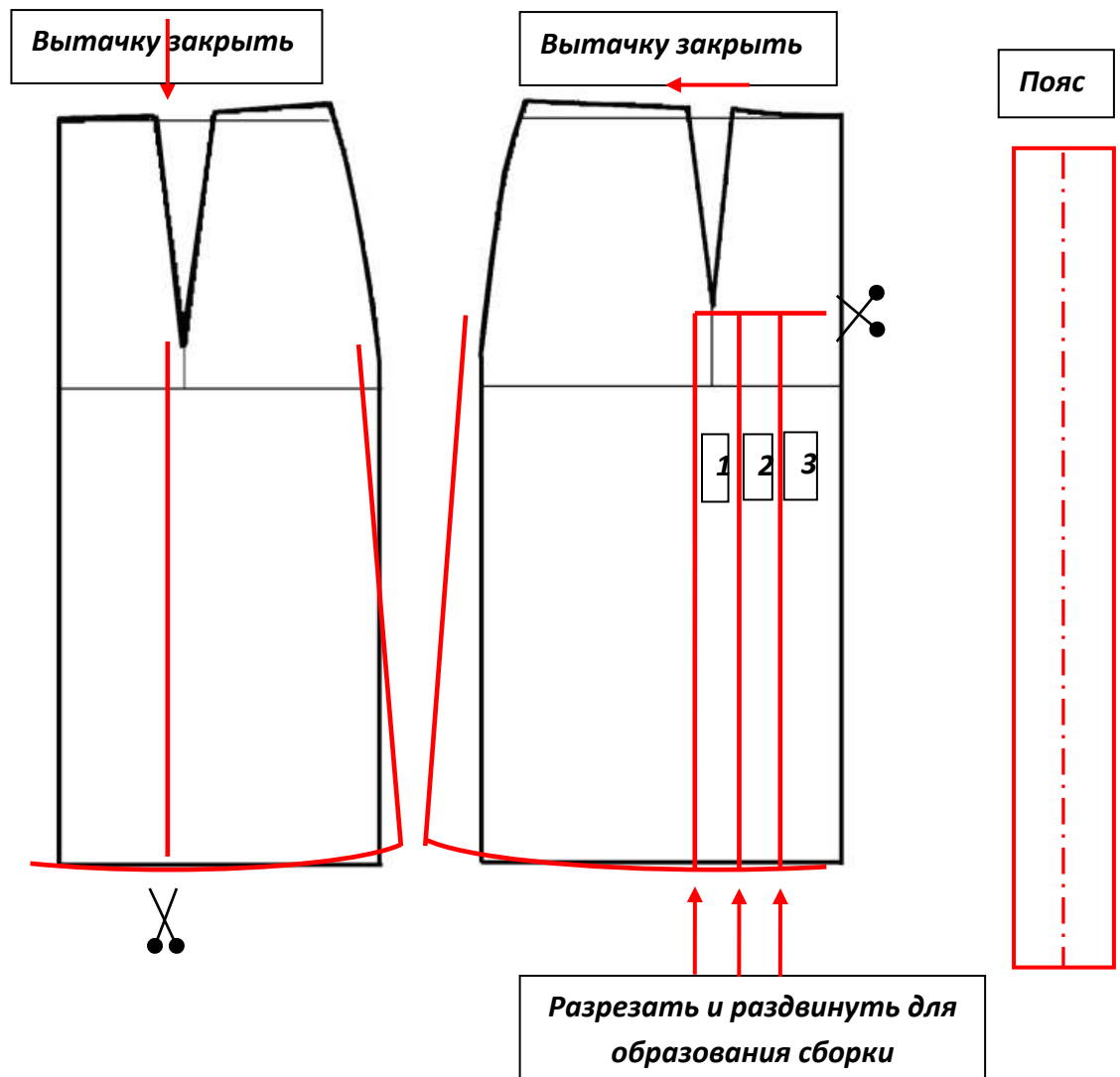

1. Расширить по линии низа заднее и переднее полотнища юбки.
2. По осевой линии вытачки заднего полотнища провести вертикальную линию, выкройку разрезать, вытачку закрыть, оформить линию низа заднего полотнища плавной линией.
3. Через конец вытачки переднего полотнища провести горизонтальную линию подреза к середине переднего полотнища, выкройку разрезать, вытачку закрыть.
4. От линии подреза в средней части переднего полотнища юбки провести две-три вертикали, по которым выкройку разрезать и раздвинуть для образования сборки.
5. Оформить линию низа переднего полотнища плавной линией.
6. Построить пояс.
7. Нанести отметку под застежку-молнию.

Свои действия по моделированию участники олимпиады на листе «Контроль практического задания» могут оформить списком, алгоритмом или знаками со стрелками и словами, и т.д.

Образец контроля готовых выкроек модели – результат моделирования

