

ВСЕРОССИЙСКАЯ ОЛИМПИАДА ШКОЛЬНИКОВ ПО  
ТЕХНОЛОГИИ  
МУНИЦИПАЛЬНЫЙ ЭТАП 2023 -2024 уч. год  
9 класс

Направление «Культура дома, дизайн и технологии»



**Практическая работа.**



**«Выполнение накладного шва с кантом»**

**Задание.** Выполните на швейной машине накладной шов с кантом.

**Материалы и инструменты:** гладкокрашенная ткань размером 18 см × 8 см – 2 детали, 18 см × 4,5 см – 1 деталь (другого цвета); рабочая коробка или папка с инструментами и приспособлениями.

**Последовательность выполнения**

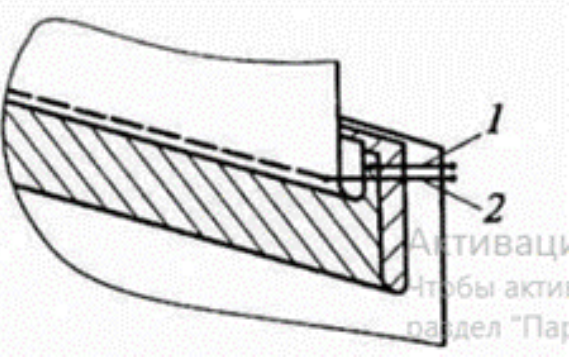
№	последовательность	рисунок
1	Полоску ткани заутюжить вдоль, лицевой стороной вверх.	
2	Сложенную полоску (кант, другого цвета) соединить с одной из основных деталей шириной шва настрачивания 0,7-0,8 см.	

3	Срез второй детали заутюжить на 1,5 см на изнаночную сторону и настрочить её закрывая шов настрачивания канта на 0,2 – 0,3 см от подогнутого края. (смотри схему)	
		

### Самоконтроль:

- Машинные строчки должны быть ровные и аккуратные.
  - Ширина выполняемых швов должна соответствовать заданным величинам.
  - Отсутствие строчек временного назначения.
  - Наличие машинных закрепок.
  - Качество ВТО.
  - Соблюдение правил техники безопасности.
- Максимальная оценка: **20 баллов**.

### Практическая работа

#### «Выполнение накладного шва с кантом»

Карта пооперационного контроля по выполнению практической работы

№ п/п	Критерии пооперационного контроля	Баллы	Баллы по факту
1	Соблюдение правил раскроя	1	
2	Соответствие выкроенных деталей заданным параметрам	1	
3	Равномерность ширины подгиба припуска на одной из основных деталей шва	2	

4	Ровность строчки примётывания и притачивания канта к одной из основных деталей шва (0,7–0,8 см)	3	
5	Проверить совмещение срезов канта и основных деталей с изнаночной стороны шва	2	
6	Проверить ширину шва настрачивания (0,2–0,3 см)	2	
	Проверить ширину канта по всей длине шва	3	
7	Проверить наличие закрепок (0,5–0,7 см)	2	
8	Проверить окончательную отделку детали (обрезка ниток, удаление стежков временного назначения)	1	
9	Проверить качество влажно-тепловой обработки	2	
10	Соблюдение техники безопасной работы	1	
	<b>Всего</b>	<b>20</b>	

ВСЕРОССИЙСКАЯ ОЛИМПИАДА ШКОЛЬНИКОВ  
ПО ТЕХНОЛОГИИ 2023–2024 уч. г.  
МУНИЦИПАЛЬНЫЙ ЭТАП  
9 класс

**Номинация «Культура дома и декоративно-прикладное творчество»  
Практический тур**

**Моделирование платья**

**Задание**

1. Внимательно прочтите описание предложенной модели, рассмотрите эскиз и чертёж основы плечевого изделия.
2. Используя лист для вырезания, подготовьте шаблон основы плечевого изделия.
3. На бланке ответов «Нанесение фасонных линий» нанесите новые фасонные линии в соответствии с предложенным эскизом.
4. Выполните моделирование: из бумаги изготовьте детали выкройки для раскроя.
5. На бланке ответов «Результат моделирования» разложите все детали с учётом сгиба ткани и направления долевой нити. Приклейте. Обведите детали выкройки.
6. Нанесите на детали выкройки надписи, необходимые для раскроя изделия.

Эскиз модели	Описание внешнего вида модели
	<p>Летнее платье трапецевидного силуэта. С фигурной кокеткой по переду и прямой – по спинке.</p> <p>На переде из-под кокетки выходят две встречные складки.</p> <p>Вырез горловины округлой формы, углублён.</p> <p>Застёжка «молния» обработана в среднем шве кокетки спинки.</p> <p>Срезы горловины и пройм обработаны обтачками.</p>

Лист для вырезания

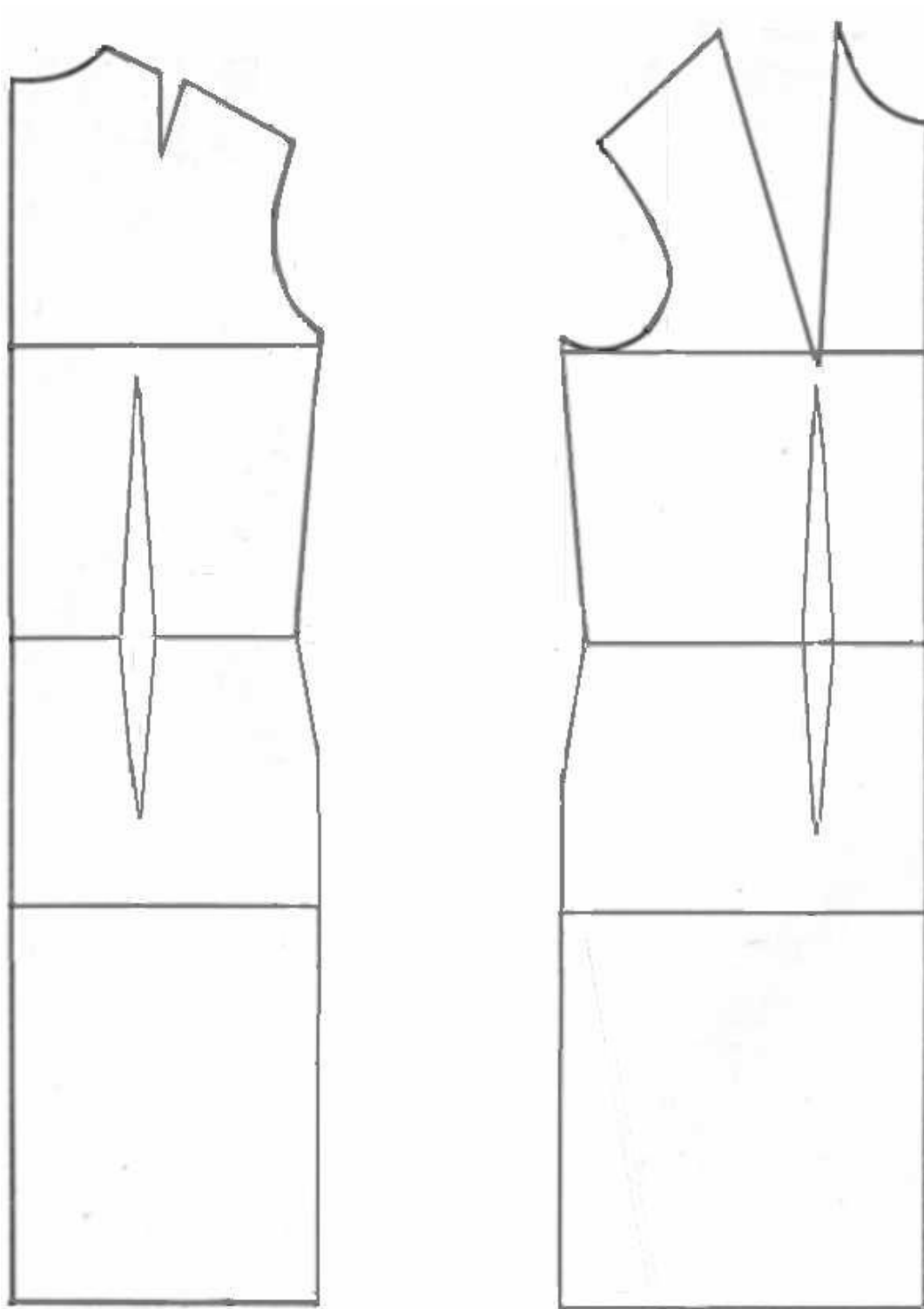

**Нанесение линий моделирования и необходимых надписей на чертёж основы плечевого изделия**

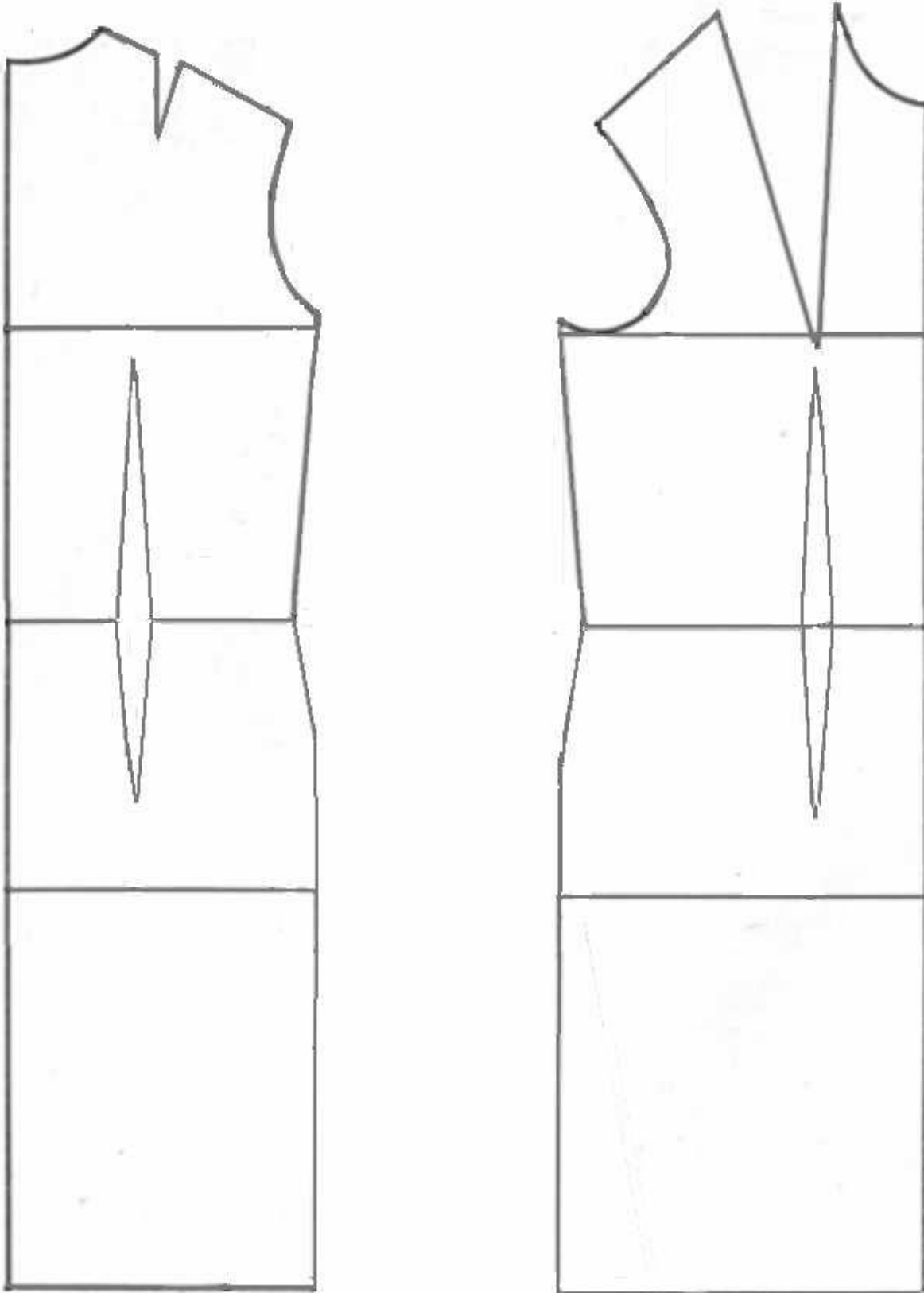

### Карта пооперационного контроля

№	Критерии контроля	Баллы	Баллы по факту
<b>I</b>	<b>Нанесение линий фасона на основу чертежа (бланк ответов № 1)</b>	<b>8</b>	
1	Нанесение линии переноса нагрудной вытачки. Наличие надписи на чертеже «закреть»	1	
2	Нанесение линии горловины по переду и спинке	1	
3	Нанесение линии кокетки	1	
4	Нанесение линий для расширения детали переда и спинки сбоку и в нижней части	1	
5	Нанесение линий для расширения детали спинки и переда сбоку в нижней части	1	
6	Нанесение линии складки на детали переда	1	
7	Нанесение линии обтачки по горловине и пройме спинки и полочки	1	
8	Выполнение полного комплекта деталей (перед, кокетка переда, спинка, кокетка спинки, обтачки по горловине и пройме)	1	
<b>II</b>	<b>Подготовка выкройки к раскрою (бланк ответов № 2)</b>	<b>7</b>	
1	Нанесение деталей выкройки на бланк ответов с соблюдением направления нити основы	1	
2	Наличие надписи названия деталей	1	
3	Указание количества деталей в крое	1	
4	Наличие направления нити на деталях кроя	1	
5	Указать припуски на обработку деталей	1	
6	Указание линии сгиба на деталях	1	
7	Указание расположения застёжки и меток для складок	1	
	<b>Итого</b>	<b>15</b>	

## Нанесение фасонных линий

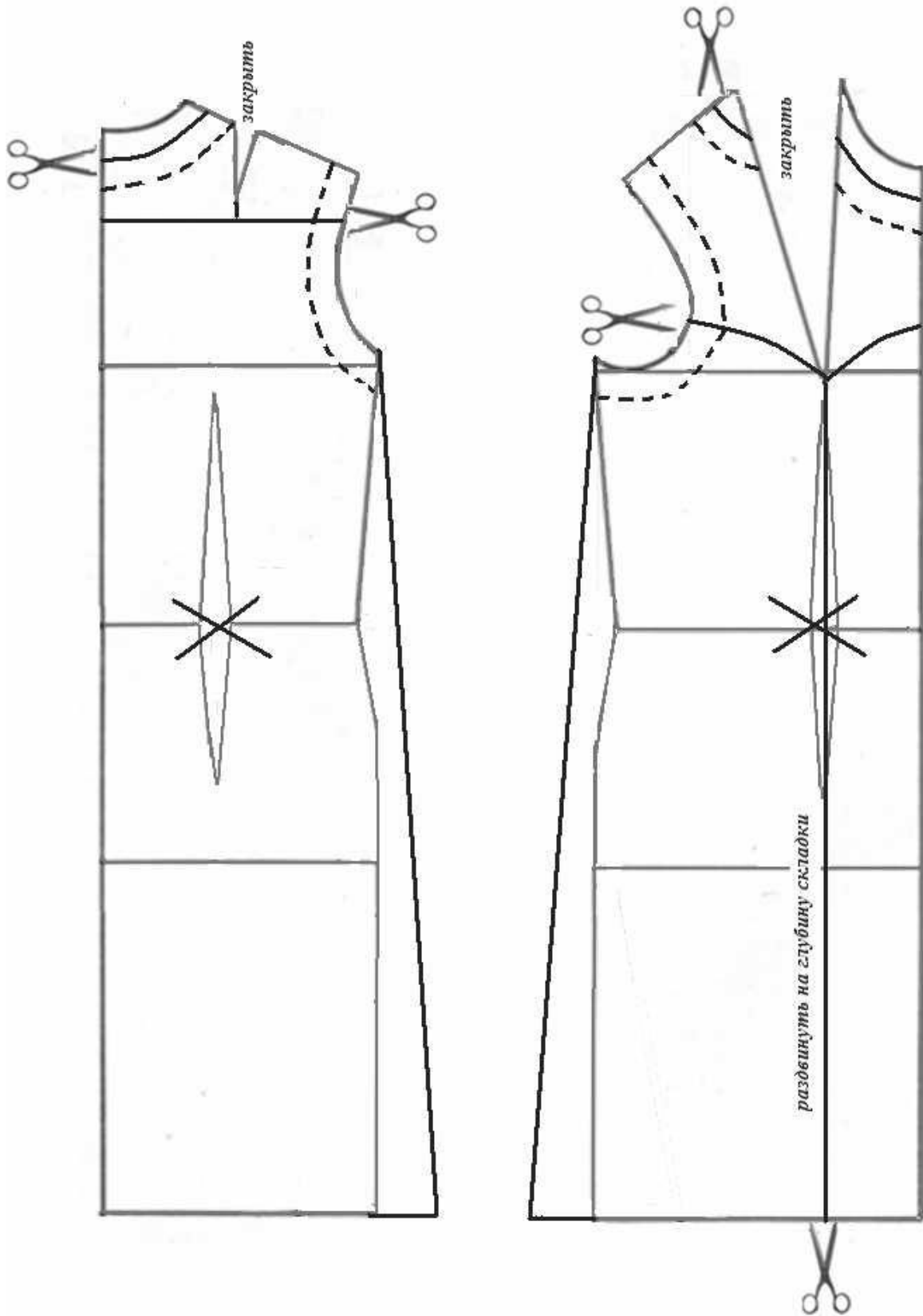



## Результат моделирования

