



ВСЕРОССИЙСКАЯ ОЛИМПИАДА ШКОЛЬНИКОВ
ПО ТЕХНОЛОГИИ 2023-2024 уч. г.
МУНИЦИПАЛЬНЫЙ ЭТАП

9 класс

Практическая работа по технологии обработки швейных изделий.

«Обработка джинсового накладного кармана»

Перед началом работы внимательно прочтите задание, изучите объект труда, наличие материалов и приспособлений для работы.

Задание:

Выполнить обработку накладного кармана и настроить его на основную деталь

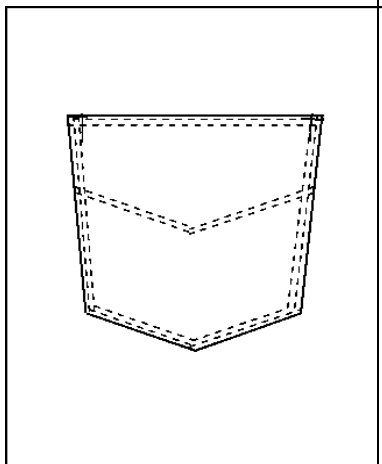

Материалы:

- Основная деталь - 300 X 200 мм
- Деталь для раскроя кармана - 200 X 200 мм

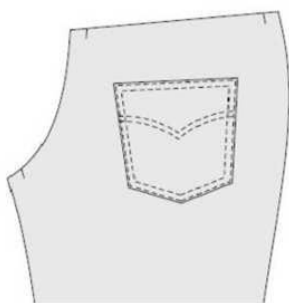
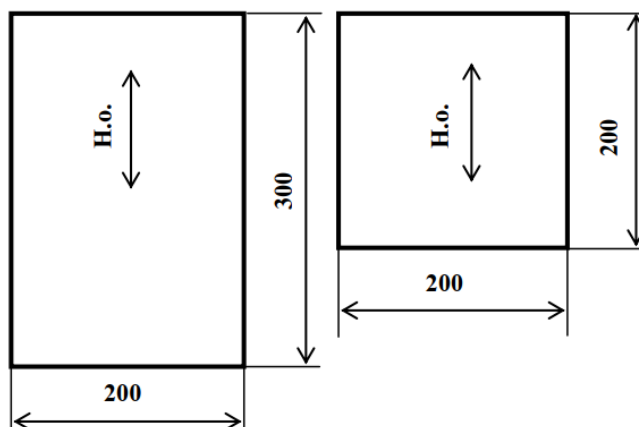

Карманы - это не только функциональный, но и декоративный элемент одежды, поэтому выполнять их следует очень тщательно. Накладной карман выполняют на моделях спортивного стиля, джинсах и другой одежде

Технологическая карта изготовления кармана

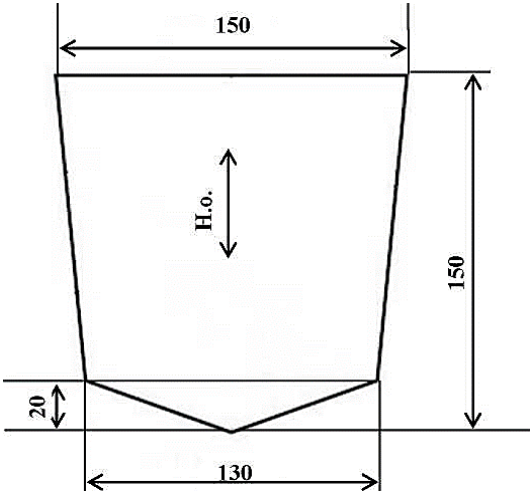
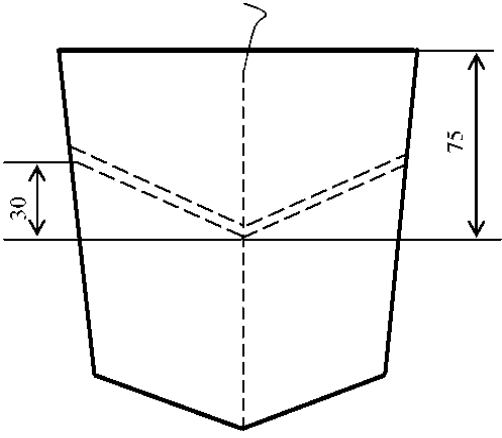
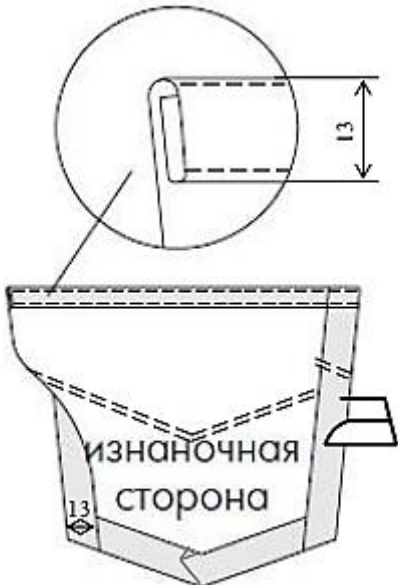
Описание операции	Графическое изображение
<p>1. Построить выкройку кармана согласно графическому изображению (используйте для этого страницу № 4, угольник).</p> <p>2. Произвести раскрой кармана, соблюдая направление долевой нити и учитывая припуски по всем срезам 13 мм, по верхнему срезу кармана - 20 мм.</p>	
<p>3. Проложить контрольную линию прямыми стежками по линии середины кармана. Произвести разметку фигурной отделочной строчки кармана. Выполнить двойную фигурную отделочную строчку (нитками контрастного цвета). Расстояние между отделочными строчками 7 мм. Приутюжить с изнаночной стороны.</p>	
<p>4. Обработать верхний срез кармана швом вподгибку с закрытым срезом (нитками контрастного цвета). Величина подгиба 13 мм. Проложить двойную отделочную строчку. Ширина шва машинной строчки от обработанного среза детали 2-3 мм. Ширина шва от верхнего края кармана 1-2 мм. Приутюжить обработанный край кармана с изнаночной стороны. Нити временного назначения удалить.</p>	
<p>5. Последовательно подогнуть боковые и нижние срезы кармана на изнаночную сторону на 13 мм, заутюжить, заметать.</p>	

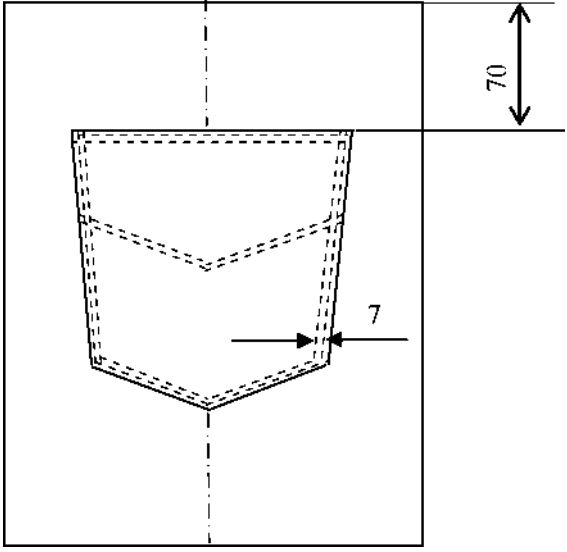
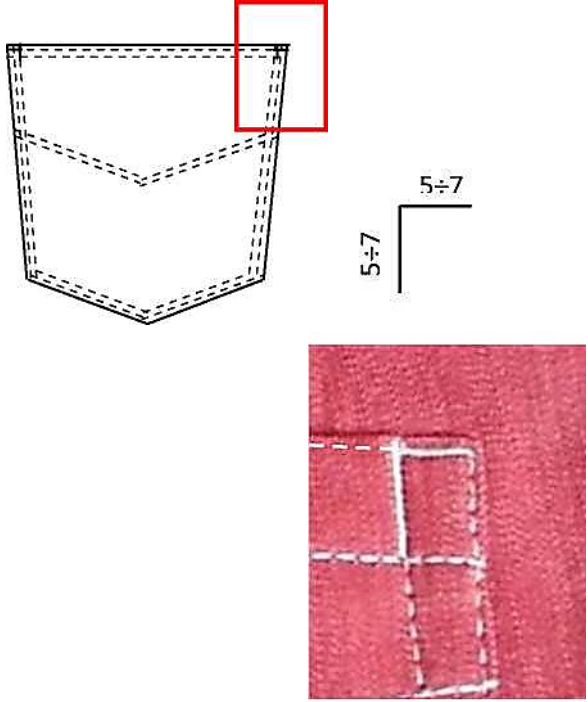
<p>6. Соединить карман с основной деталью согласно предложенной разметке (нитками контрастного цвета).</p> <p>Приколоть карман к основной детали, наметать и настроить двойной отделочной строчкой. Ширина шва по краю кармана 1-2 мм. Расстояние между строчками 7 мм.</p>	
<p>7. В верхних углах кармана выполнить дополнительные усиливающие закрепки (в виде буквы «Г») длиной 5-7 мм (нитками контрастного цвета).</p>	
<p>8. Выполнить окончательную тепловую обработку образца.</p>	

Карта пооперационного контроля
«Обработка джинсового накладного кармана»

№ п/п	Критерии оценки	Баллы	По факту
1	Правильная организация рабочего места, соответствие одежды правилам безопасности	1	
2	Детали выкроены с учетом направления нити	0,5	
3	Соблюдение величины припусков на обработку	1	
4	Ширина кармана в верхней части в готовом виде 150±2мм	0,5	
5	Ширина кармана в нижней части в готовом виде 130±2 мм	0,5	
6	Длина кармана по его середине в готовом виде 150±2 мм	0,5	
7	Симметричность кармана и его уголков, соответствие формы его нижнего угла	1	
8	Фигурная отделочная строчка симметрична, ровная, параллельная, с качественно оформленным	1	
9	Величина подгиба 13±1 мм	1	
	Ширина шва машинной строчки от обработанного среза детали 2-3 мм	1	
11	Ширина шва от верхнего края кармана 1-2 мм	1	
12	Расположение кармана на основной детали симметрично, с соблюдением размерных характеристик	2	
13	Ширина шва настрачивания кармана по его краю 1-2 мм	1	
14	Расстояние между отделочными строчками по краю кармана одинаковое	1	
15	Качество дополнительных закрепок (строчки аккуратные - в виде буквы «Г», имеют оптимальную длину (5-7 мм), нити подрезаны, закрепки не выходят за края карманов)	1	
16	Соединение деталей проведено с учётом лицевых сторон тканей	0,5	
17	Качество ВТО готовой работы	0,5	
	Итого:	15	

Председатель жюри:

Члены жюри:

Практическая работа по моделированию швейных изделий
«Моделирование платья»

Задание

1. Внимательно прочитайте описание модели и рассмотрите эскиз.
2. Найдите различия с базовой конструкцией плечевого изделия (см. лист «Чертеж основы платья»).
3. В соответствии с эскизом нанесите новые фасонные линии и обозначьте ваши действия по моделированию на чертеже основы платья на листе «Контроль практического задания». Используйте для этого стрелки, значки, слова, список и т.д. Перенесите линии фасона на шаблон из цветной бумаги (используйте лист для разрезания).
4. Изготовьте из цветной бумаги детали выкройки для раскладки на ткани.
5. Аккуратно наклейте детали выкройки на лист «Результат моделирования».
6. Нанесите на детали выкройки необходимые надписи для раскроя.

Эскиз модели	Описание внешнего вида модели
	<p>Летнее платье прямого силуэта с заниженной линией плеча и прямой кокеткой по переду, выходящей из нижней точки проймы.</p> <p>На детали переда платья из-под кокетки выходят два рельефа.</p> <p>В линии рельефов по линии талии втачан пояс, завязывающийся сзади.</p> <p>По линии низа платье слегка заужено.</p> <p>Вырез горловины - «лодочка», углублён.</p> <p>В среднем шве спинки расположена шлица.</p> <p>Застёжка-молния обработана в среднем шве спинки.</p> <p>Срезы горловины и пройм обработаны обтачками.</p>

Чертеж основы платья (лист для вырезания)

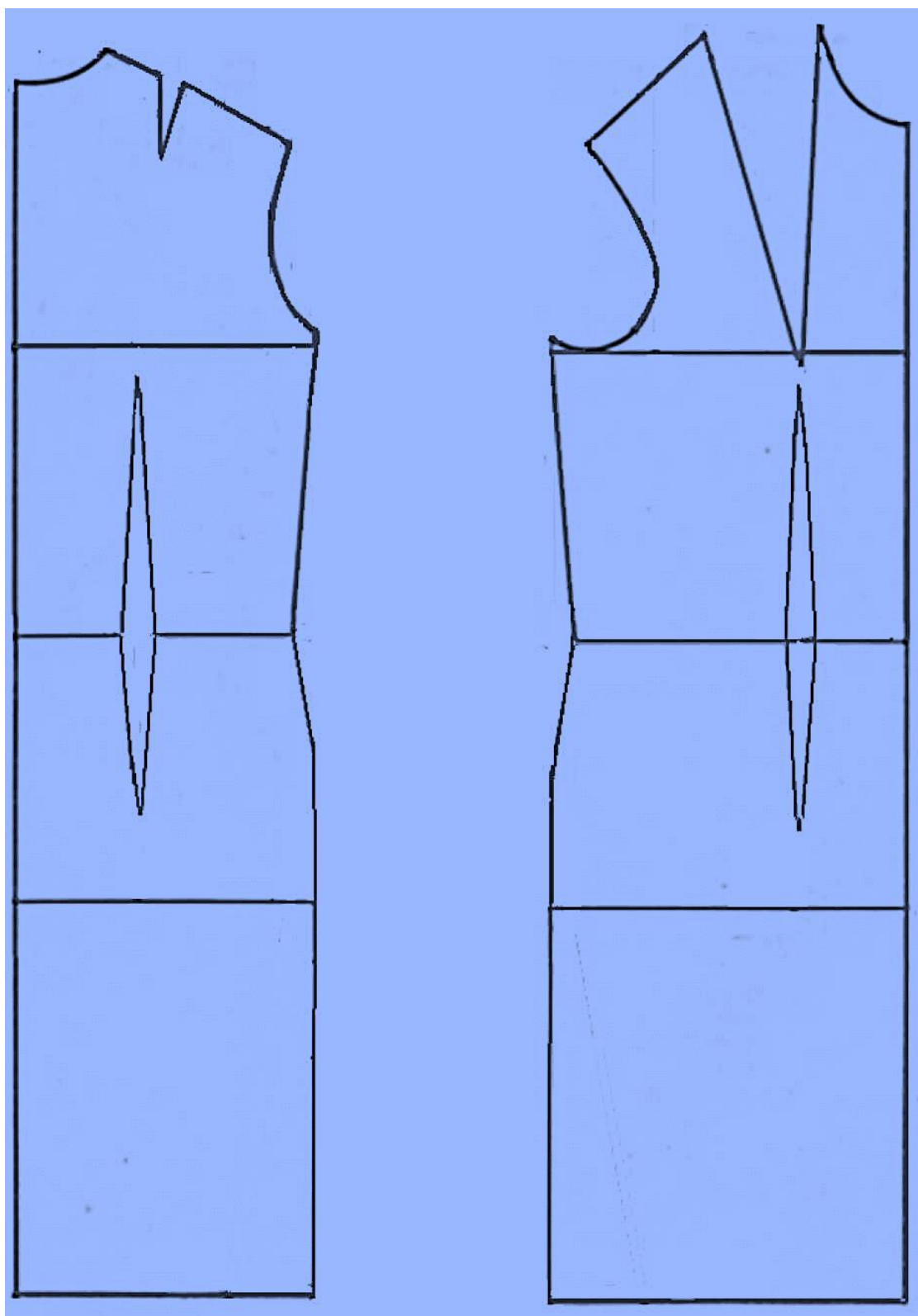

Контроль практического задания

«Моделирование платья»

Нанесение линий моделирования и необходимых надписей на чертёж
основы платья

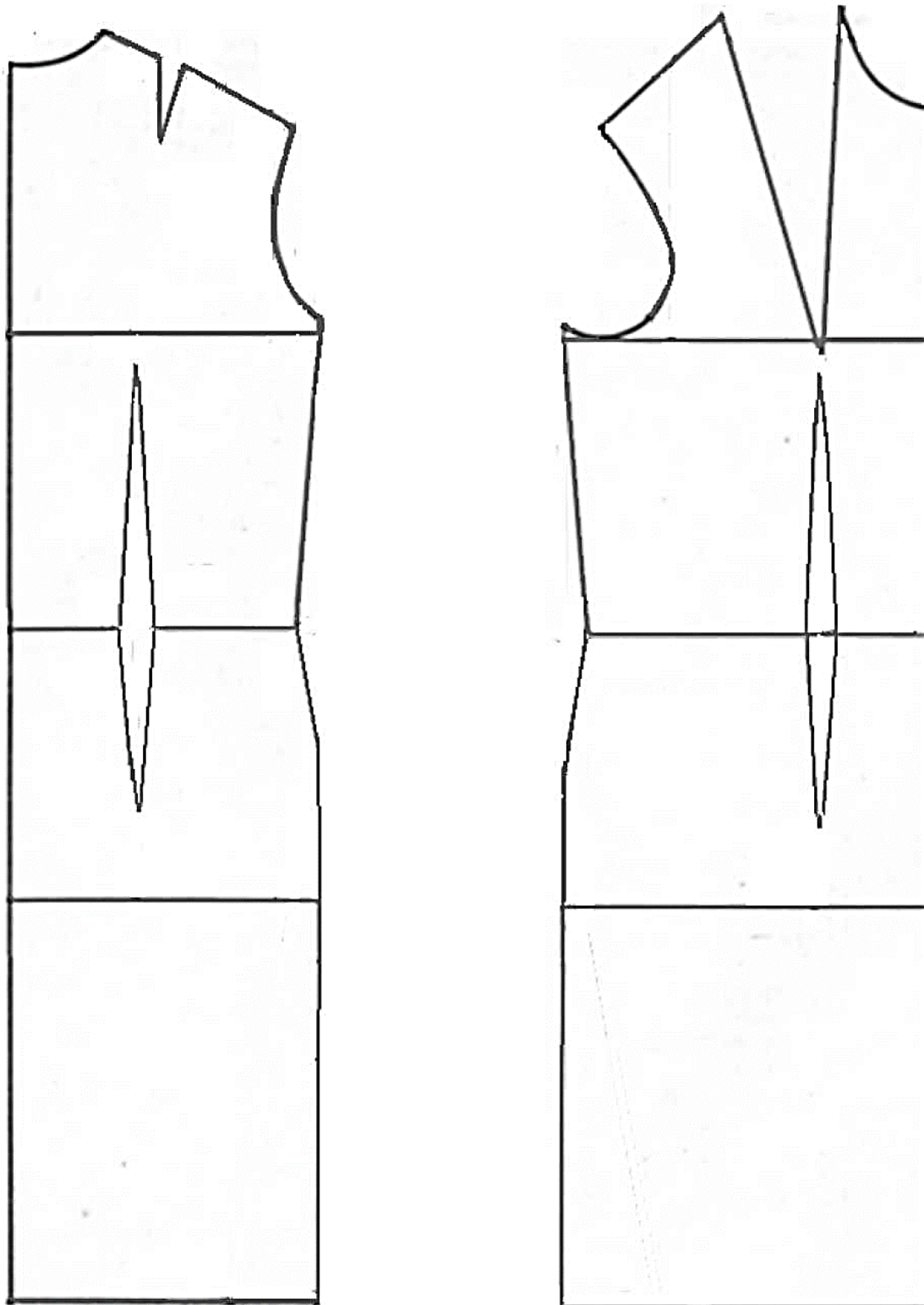

Результат моделирования (приклеить готовые выкройки модели)

**Карта пооперационного контроля к практической работе
по моделированию платья**

№	Критерии контроля	Баллы	Баллы по факту
I	Нанесение линий фасона на основу чертежа	8	
1	Нанесение линии удлинения плечевого среза и новой линии проймы на перед	0,5	
2	Нанесение линии удлинения плечевого среза и новой линии проймы на спинке	0,5	
3	Наличие надписи на чертеже «закрывать», «разрезать»	1	
4	Нанесение линии горловины по перед	0,5	
5	Нанесение линии горловины по спинке	0,5	
6	Нанесение линии кокетки на детали переда	0,5	
7	Нанесение линий для сужения детали переда в нижней части	0,5	
8	Нанесение линий для сужения детали спинки в нижней части	0,5	
9	Нанесение линии рельефа на детали переда	0,5	
10	Нанесение линии обтачки по горловине на детали переда и спинки	0,5	
11	Нанесение линии обтачки по пройме на детали переда и спинки	0,5	
12	Нанесение линии шлицы на детали спинки	1	
13	Построение пояса	1	
II	Подготовка выкройки к раскрою	12	
1	Выполнение полного комплекта деталей (средняя часть переда, боковая часть переда, кокетка переда, спинка, пояс, обтачки по горловине и пройме) с соблюдением направления нити основы	1	
2	Наличие надписей названий деталей переда	1	
3	Наличие надписи названия детали спинки	0,5	
4	Наличие надписи названия детали пояса	0,5	
5	Наличие надписи названия деталей обтачек	0,5	
6	Указание количества деталей переда	0,5	
7	Указание количества деталей спинки	0,5	
8	Указание количества деталей обтачек	0,5	
9	Указание количества деталей пояса	0,5	
10	Наличие направления нити основы на деталях переда	1	
11	Наличие направления нити основы на детали спинки	0,5	
12	Наличие направления нити основы на детали пояса	0,5	
13	Наличие направления нити основы на деталях обтачек	0,5	
14	Припуски на обработку деталей переда	1	
15	Припуски на обработку детали спинки	0,5	
16	Припуски на обработку детали пояса	0,5	
17	Припуски на обработку деталей обтачек	0,5	
18	Указание линии сгиба на деталях переда	0,5	
19	Указание линии сгиба на детали обтачки	0,5	
20	Указание расположения застёжки на детали спинки	0,25	
21	Указание расположения пояса на деталях переда	0,25	
	Итого:	20	

Председатель жюри:

Члены жюри:

**Карта контроля практического задания по моделированию с
нанесенными линиями фасона изделия и необходимыми надписями
(для жюри)**

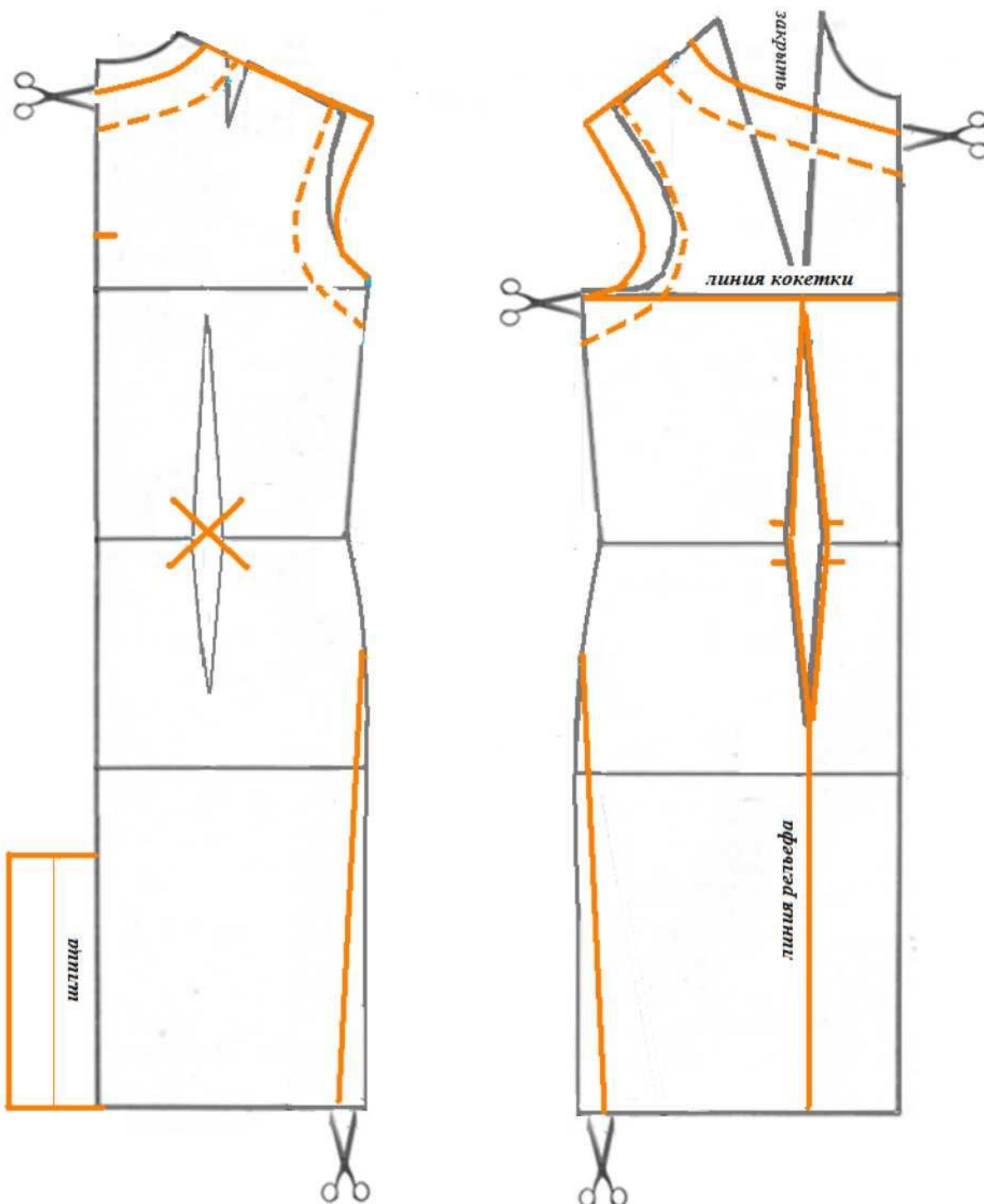

Образец контроля готовых выкроек модели – результат моделирования (для жюри)

