



ВСЕРОССИЙСКАЯ ОЛИМПИАДА ШКОЛЬНИКОВ 2023/2024 ГГ.
МУНИЦИПАЛЬНЫЙ ЭТАП
ТЕХНОЛОГИЯ
ТЕХНИКА, ТЕХНОЛОГИИ И ТЕХНИЧЕСКОЕ ТВОРЧЕСТВО
9 КЛАССЫ

Шифр участника _____

Практическое задание

Время выполнения – 180 мин.

Максимальное количество баллов – 35 баллов.

Вариант 1

Практика по механической деревообработке

Задание:

Изготовить по чертежу толкушку для продуктов питания

Технические условия:

1. Материал изготовления – береза, заготовка 50x50x300 мм
2. Составьте по чертежу технологическую карту (Таблица 1) на изготовление толкушки для продуктов питания.
3. По чертежу и технологической карте изготовьте на токарном станке изделие.
4. Предельные отклонения размеров готового изделия: $\pm 0,5$ мм; по длине 1 мм.

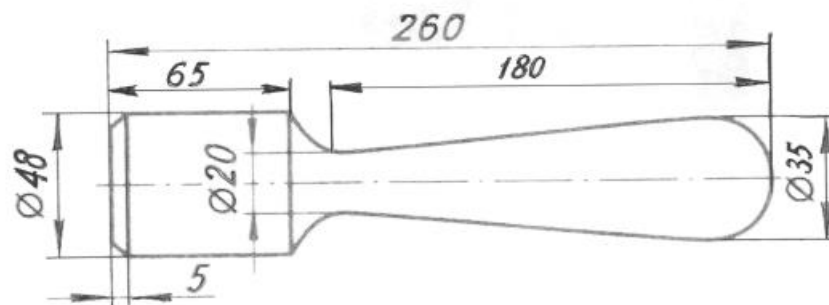
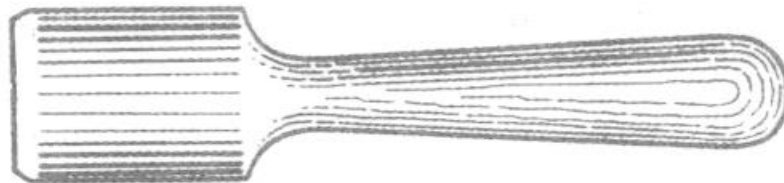



ВСЕРОССИЙСКАЯ ОЛИМПИАДА ШКОЛЬНИКОВ 2023/2024 гг.
 МУНИЦИПАЛЬНЫЙ ЭТАП
 ТЕХНОЛОГИЯ
 ТЕХНИКА, ТЕХНОЛОГИИ И ТЕХНИЧЕСКОЕ ТВОРЧЕСТВО
 9 КЛАССЫ

Шифр участника _____

Таблица 1

№ п/п	Последовательность технологических операций	Графическое изображение	Инструменты, оборудование, материалы
-------	---	-------------------------	--------------------------------------

№ п/п	Последовательность операций	Графическое изображение	Инструменты, приспособления
1	Подготовить и закрепить заготовку		Линейка, карандаш, корнер, молоток, рубанок, ножовка
2	Обточить заготовку до $\varnothing 40$ мм по всей длине		Полукруглая и косяя стамески, штангенциркуль
3	Разметить заготовку по длине		Линейка, карандаш, косяя стамеска
4	Обточить заготовку до $\varnothing 25$ мм на длине 165 мм и разметить на длине 15 мм		Полукруглая и косяя стамески, линейка, штангенциркуль, карандаш.
5	Обточить конус		Косая стамеска
6	Подрезать торцы		Косая стамеска
7	Срезать фаски, зачистить поверхность		Косая стамеска, шлифовальная шкурка
8	Снять деталь, отрезать припуски и зачистить торцы		Ножовка, напильник, шлифовальная шкурка
9	Проконтролировать качество изделия		Линейка, штангенциркуль



ВСЕРОССИЙСКАЯ ОЛИМПИАДА ШКОЛЬНИКОВ 2023/2024 ГГ.
МУНИЦИПАЛЬНЫЙ ЭТАП
ТЕХНОЛОГИЯ
ТЕХНИКА, ТЕХНОЛОГИИ И ТЕХНИЧЕСКОЕ ТВОРЧЕСТВО
9 КЛАССЫ

Шифр участника _____

Карта пооперационного контроля

№ п/п	Критерии оценивания	Макс. балл	Балл участника
1	Наличие рабочей формы (халат, головной убор)	1	
2	Соблюдение правил безопасной работы при работе на станке и выполнении столярных работ	2	
3	Соблюдение порядка на рабочих местах. Культура труда (Организация рабочего места)	1	
4	Разработка чертежа (Если не разработал чертеж 0 Баллов, проверяем по предложенному чертежу)	3	
5	Подготовка станка и инструментов к работе (токарные стамески, наждачная бумага, проволока, брусочек)	2	
6	Подготовка заготовки и крепление ее на станке (организатор в аудитории должен проверить готовность станка)	2	
7	Технология изготовление изделия, всего: <ul style="list-style-type: none">разметка заготовки в соответствии с чертежом (либо свой чертеж, либо предложенный в задании чертеж);правильная технологическая последовательность изготовления изделия (в соответствии с технологической картой);точность изготовления в соответствии с чертежом с учетом предельных отклонений;качество и чистовая обработка изделия	18 2 10 4 2	
8	Декоративная отделка готового изделия (отделка может быть трением, декоративной проточкой на станке, выжиганием, росписью по дереву или их сочетанием). Оригинальность и дизайн	4	
9	Уборка рабочего места	1	
10	Время изготовления (180 мин.)	1	
	Итого	35	